

NOVY

ES	Instrucciones de instalación	2
IT	Istruzioni d'installazione	12
PL	Instrukcja montażu	22
CZ	Návod k instalaci	32

1851 Novy Easy 80 Pro
Duct out

CONTENIDO

1	INFORMACIÓN GENERAL	3
2	INSTALACIÓN	4
3	INSTALACIÓN DEL CONDUCTO DE EXTRACCIÓN	5
4	INSTRUCCIONES D'INSTALACIÓN	6





1 INFORMACIÓN GENERAL

Estas son las instrucciones de instalación para la unidad Novy que aparece en la tapa. Lea detenidamente las instrucciones de seguridad, las instrucciones de montaje y el manual de empleo antes de la instalación y la puesta en funcionamiento.

Las instrucciones de seguridad figuran en un folleto aparte suministrado con el aparato o en nuestro sitio web www.novy.com.

Cumpla las instrucciones de seguridad, las instrucciones de montaje y el manual de empleo para evitar lesiones y daños materiales.

Este manual utiliza varios símbolos. A continuación se muestra el significado de los símbolos.

Símbolo	Significado	Acción
	Indicación	Nota explicativa de las indicaciones en el aparato.
	Información/ Advertencia	Este símbolo indica un aviso importante o una situación peligrosa.

2 INSTALACIÓN

Normas de instalación



La distancia entre la placa de cocina y la pared debe ser de un mínimo de 55 mm.

- La placa de cocina pertenece a la clase de protección «Y». Cuando la instale, la placa puede tener un costado de un gabinete alto o una pared a un costado y en la parte de atrás. Del otro lado no debe haber muebles ni unidades que sean más altas que la superficie de cocción.
- Deje un mínimo de 650 mm entre la superficie de trabajo y el mueble superior.
- Las bandas de los bordes de la pared deben ser resistentes al calor.
- No instale la unidad encima de lavavajillas, hornos, equipos de refrigeración ni máquinas lavadoras o secadoras.
- Asegúrese de dejar una distancia de 20 mm debajo de la carcasa de la unidad para permitir una ventilación adecuada.

3 INSTALACIÓN DEL CONDUCTO DE EXTRACCIÓN

La salida del motor tiene un escape rectangular de 220 x 90 mm. Se recomienda conectarla a un conducto de extracción que tenga las mismas dimensiones.

Para un funcionamiento óptimo de la campana, es importante prestar atención a los puntos que se mencionan a continuación.

General:

- Asegúrese de que el conducto sea lo más corto posible y tenga la menor cantidad posible de codos en su salida al exterior.
- Evite usar codos angulosos. Use codos redondeados para favorecer una conducción adecuada del aire.
- Si un conducto de extracción que atraviesa la pared al exterior pasa por una pared hueca, asegúrese de que el conducto de escape atraviese completamente la cavidad y quede ligeramente inclinado hacia el exterior.
- En caso de que el conducto de extracción atraviese el techo, use un pasaje de doble pared en el techo, con el ancho suficiente.
- No conecte nunca la salida de escape a un tubo de humos.
- Asegúrese de que haya suficiente suministro de aire. Se puede proporcionar aire fresco abriendo ligeramente una ventana o puerta al exterior o instalando una rejilla de entrada.
- Utilice cinta adhesiva para conexiones herméticas.

4 INSTRUCCIONES D'INSTALACIÓN

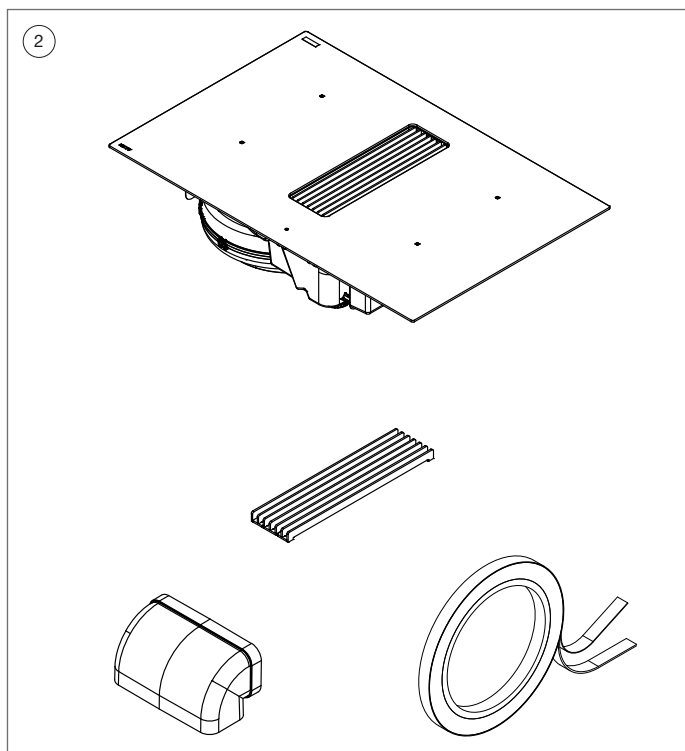
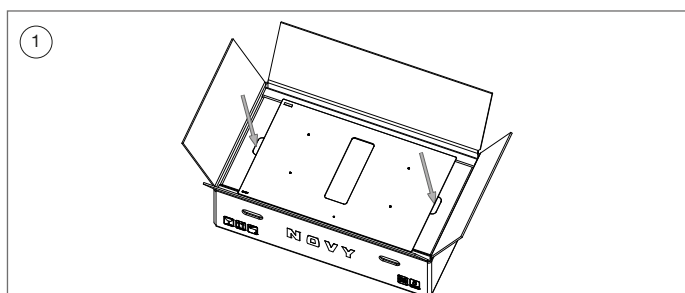

Siga estos pasos para la instalación del aparato y use los diagramas de instalación que aparecen en estas instrucciones.

- 1 Extraiga la unidad desde los 2 cortes del embalaje para evitar dañar el vidrio. Compruebe el dispositivo antes de la instalación en busca de daños. No instale si hay daños en el dispositivo.
- 2 Compruebe que todos los materiales estén incluidos.

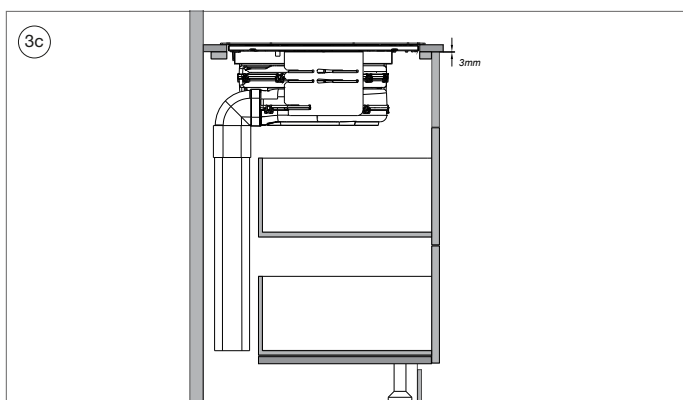
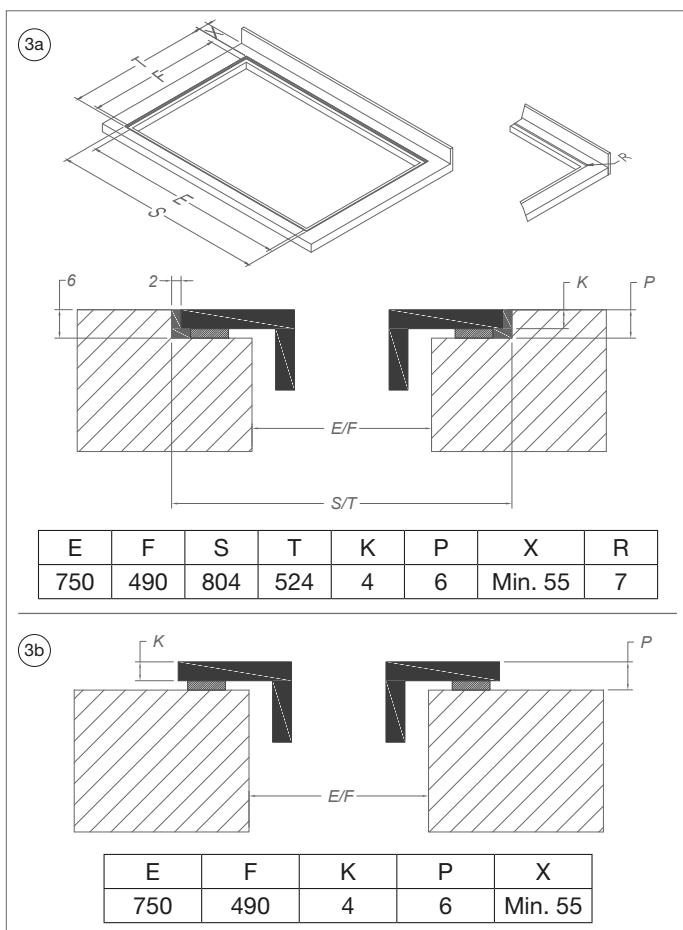

3a Montaje al ras
Realice un corte y un borde de fresado sobre la cubierta de la cocina, siguiendo el diagrama 3a.

3b Montaje en superficie
Realice un corte sobre la cubierta de la cocina, siguiendo el diagrama 3b.

3c Ventilación
Proporcione una abertura de ventilación justo debajo de la encimera de al menos 3 mm a lo largo de todo el ancho de la placa de inducción para un enfriamiento suficiente de la misma. También proporcione una entrada de aire suficiente debajo del electrodoméstico.

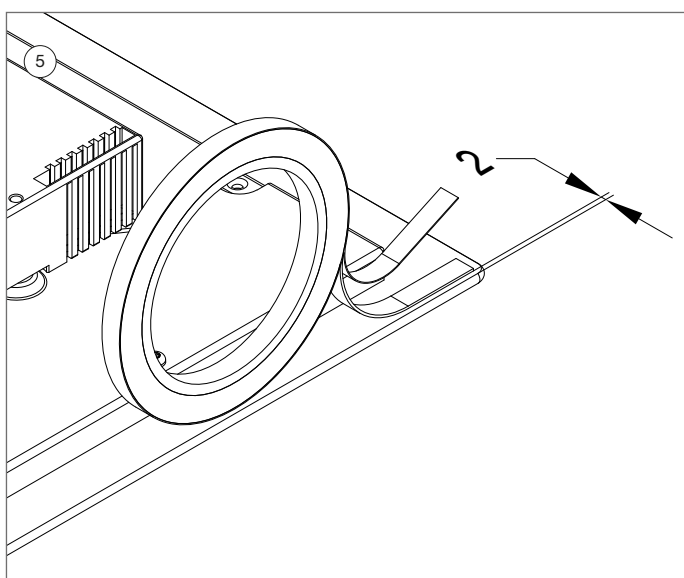
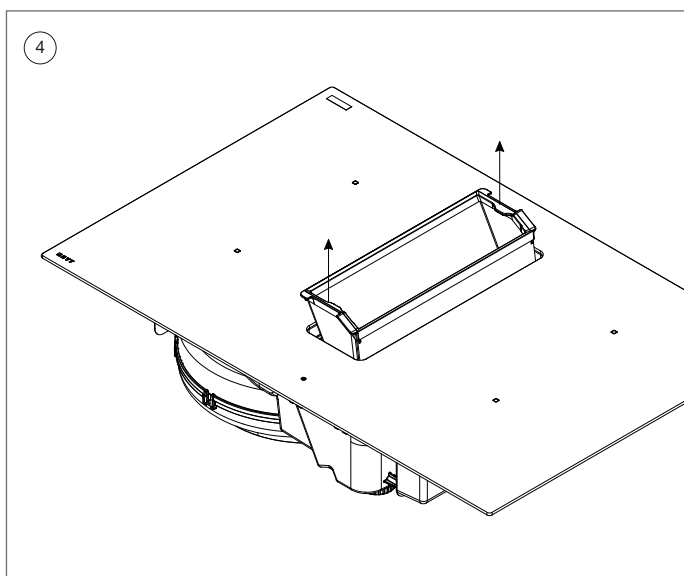

- ④ Retire el filtro de grasa del conducto de escape para evitar daños al aparato.
- ⑤ Pegue la banda aislante a 2 mm del borde exterior de la parte de atrás de la placa de vidrio.

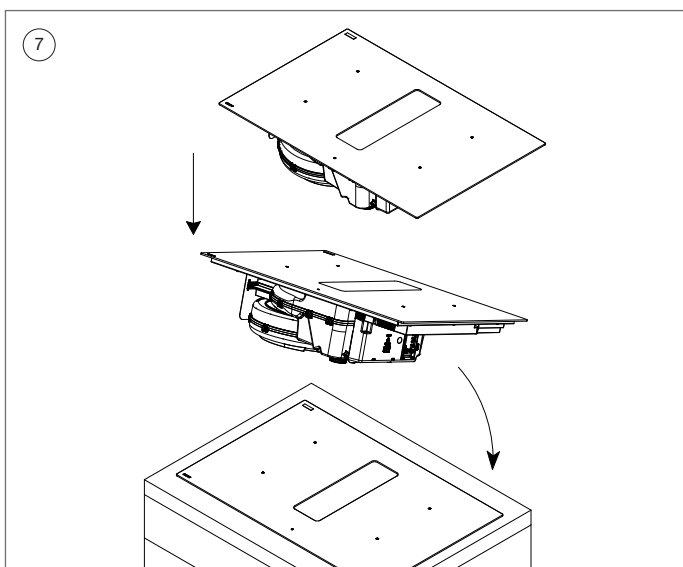
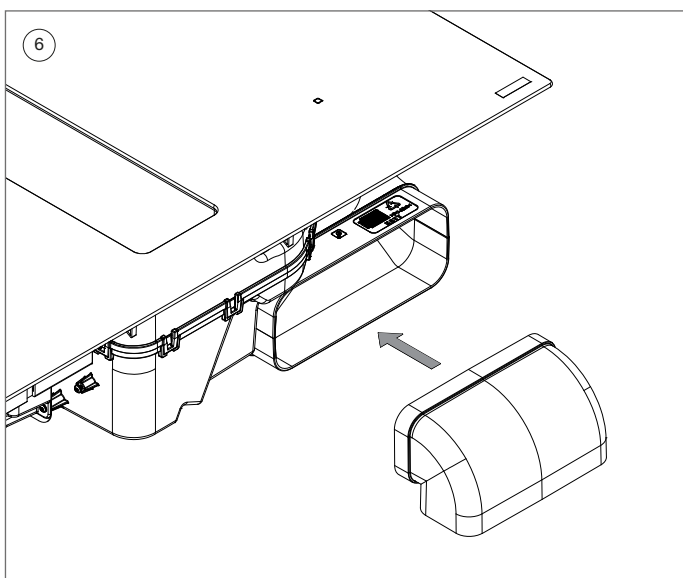

- ⑥ Instalación de un codo para el conducto de extracción. Si el conducto de extracción se instala directamente con una curva descendente, primero instale el codo provisto con la unidad. La conexión del conducto de extracción se encuentra en la parte de atrás de la unidad. Utilice cinta de aluminio para que la conexión sea hermética.
- ⑦ Coloque la unidad en la abertura provista. Sostenga firmemente la placa de cocina desde los lados izquierdo y derecho. Inclíne ligeramente la placa y coloque la parte de atrás dentro de las aberturas. Después, baje suavemente la parte de adelante.

Ya puede conectar el conducto. Para hacerlo, siga las instrucciones del capítulo **3 Instalación del conducto de extracción.**

220-240V 1N~

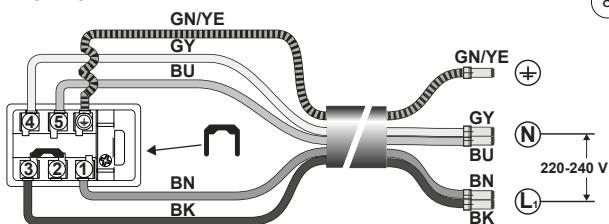

220-240V 2L/2N~

NL

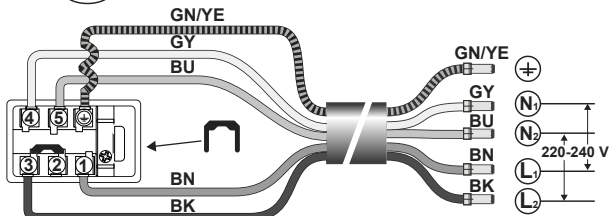

380-415V 2N~

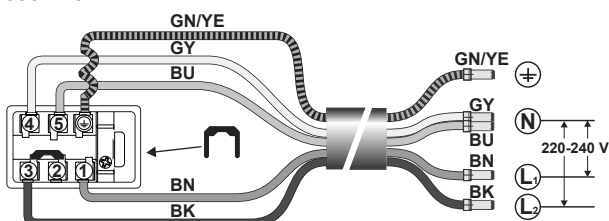

380-415V 3N~

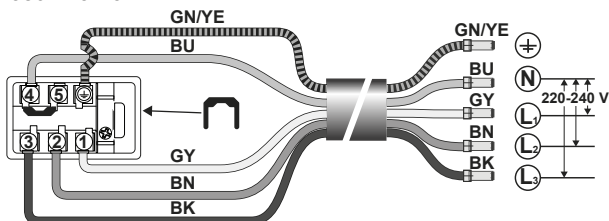

Solo un técnico profesional que esté familiarizado con las normas establecidas puede realizar la instalación y conexión.

- 8 Desactive el interruptor principal del fusible correspondiente antes de conectar la unidad. La unidad incluye un cable conector. Conéctelo según la conexión disponible (ver diagrama de conexión).

BN: Marrón

BK: Negro

BU: Azul

GY: Gris

GN/YE: Amarillo y verde

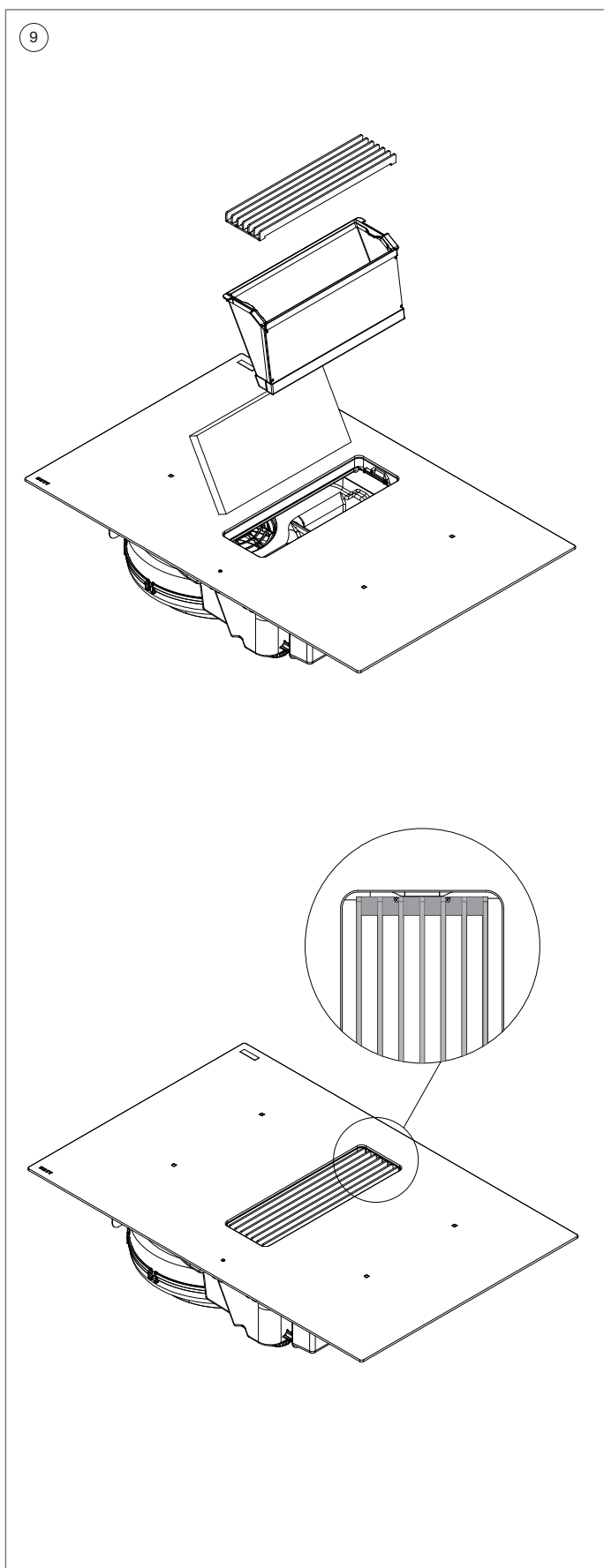

- 9 Inserte el marco del filtro para grasa y la rejilla de extracción en la abertura de extracción.

CONTENUTO

1	INFORMAZIONI GENERALI	13
2	INSTALLAZIONE	14
3	INSTALLAZIONE DEL CONDOTTO DI SCARICO	15
4	ISTRUZIONI D'INSTALLAZIONE	16





1 INFORMAZIONI GENERALI

Le presenti istruzioni riguardano il montaggio della cappa Novy illustrata sulla copertina. Leggere attentamente le istruzioni d'uso, le istruzioni di sicurezza e le istruzioni d'installazione prima di installare e attivare il dispositivo.

Le istruzioni di sicurezza sono indicate in un opuscolo separato fornito con l'apparecchio o elencati sul nostro sito web www.novy.com.

Seguire le istruzioni di sicurezza, le istruzioni d'installazione e le istruzioni d'uso per evitare lesioni e danni materiali.

In questo manuale sono presenti diversi simboli. I significati di questi simboli sono indicati qui sotto.

Simbolo	Significato	Azione
	Indicatore	Spiegazione di un'indicazione sull'unità.
	Informazione/ Avviso	Questo simbolo indica un suggerimento importante o una situazione pericolosa.

2 INSTALLAZIONE

Normative di installazione



La distanza fra il piano cottura e la parete deve essere di almeno 55 mm.

- La piastra di cottura appartiene alla classe di protezione “Y”. In caso di installazione a incasso potrebbe esserci un vano a lato, oppure una parete dietro e di fianco all’unità. Sull’altro lato potrebbero non esserci suppellettili o unità più alte della superficie di cottura.
- È necessario garantire almeno 650 mm di spazio fra il piano di lavoro e il pensile.
- Le strisce sui bordi contro la parete devono essere termoresistenti.
- Non montare l’unità sopra lavastoviglie, forni, unità raffreddanti, lavatrici o asciugatrici.
- Assicurarsi che vi sia una distanza minima di almeno 20 mm sotto all’unità per garantire una corretta ventilazione.

3 INSTALLAZIONE DEL CONDOTTO DI SCARICO

L'uscita del motore ha uno scarico rettangolare da 220 x 90 mm. Si raccomanda di collegarlo a un tubo di scarico con le stesse dimensioni.

Per garantire prestazioni ottimali alla cappa è importante prestare attenzione agli elementi indicati di seguito.

Generale:

- Cercare di mantenere il tubo il più corto possibile e con meno curvature possibili.
- Evitare curvature squadrate. Garantire curvature arrotondate per un corretto transito dell'aria.
- Se una condotta di scarico passa attraverso un'intercapedine nella parete, assicurarsi che il tubo di scarico passi completamente la cavità e sporga all'esterno leggermente inclinata verso il basso.
- Qualora il tubo di scarico passi attraverso il tetto, utilizzare un passaggio a doppia parete di larghezza sufficiente.
- Non collegare mai il tubo di scarico a una canna fumaria.
- Assicurarsi che vi sia un flusso d'aria sufficiente. Il flusso d'aria fresca può essere garantito socchiudendo una finestra o una porta, oppure installando una grata.
- Usa del nastro adesivo per connessioni ermetiche.

4 ISTRUZIONI D'INSTALLAZIONE

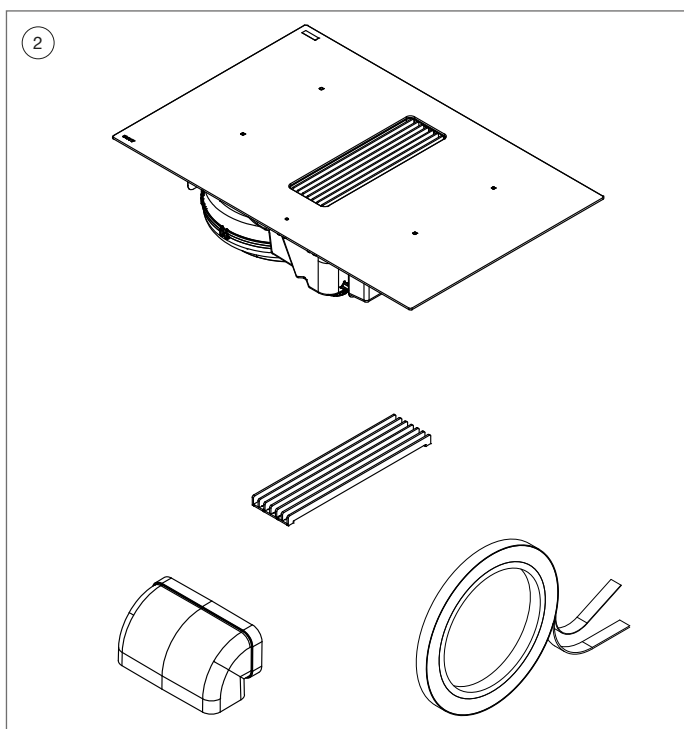
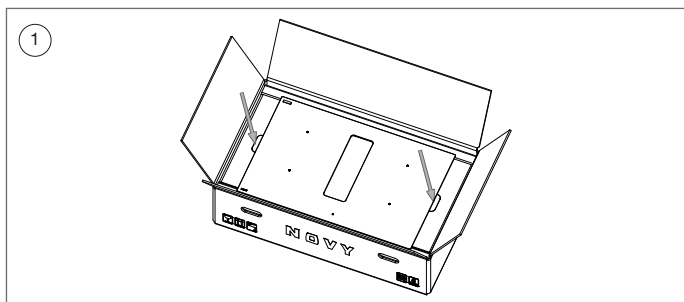

Seguire i passaggi elencati di seguito per il montaggio dell'apparecchio e fare riferimento ai disegni di installazione forniti.

- 1 Estrarre l'unità dalla confezione seguendo le 2 sagome ritagliate per evitare di danneggiare il vetro. Controllare l'apparecchio per danni prima dell'installazione. Non installare se ci sono danni all'apparecchio.
- 2 Verificare che tutti i materiali di montaggio siano inclusi nella confezione.

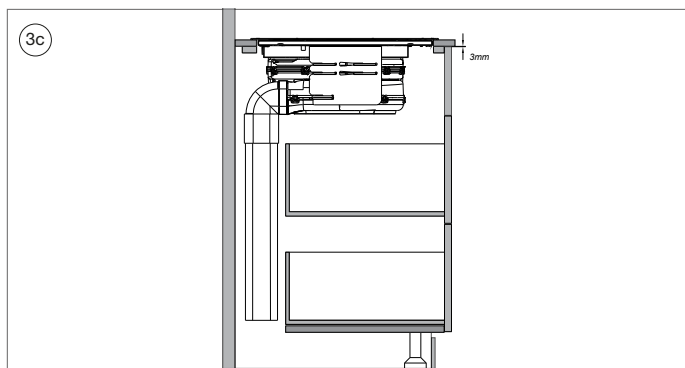
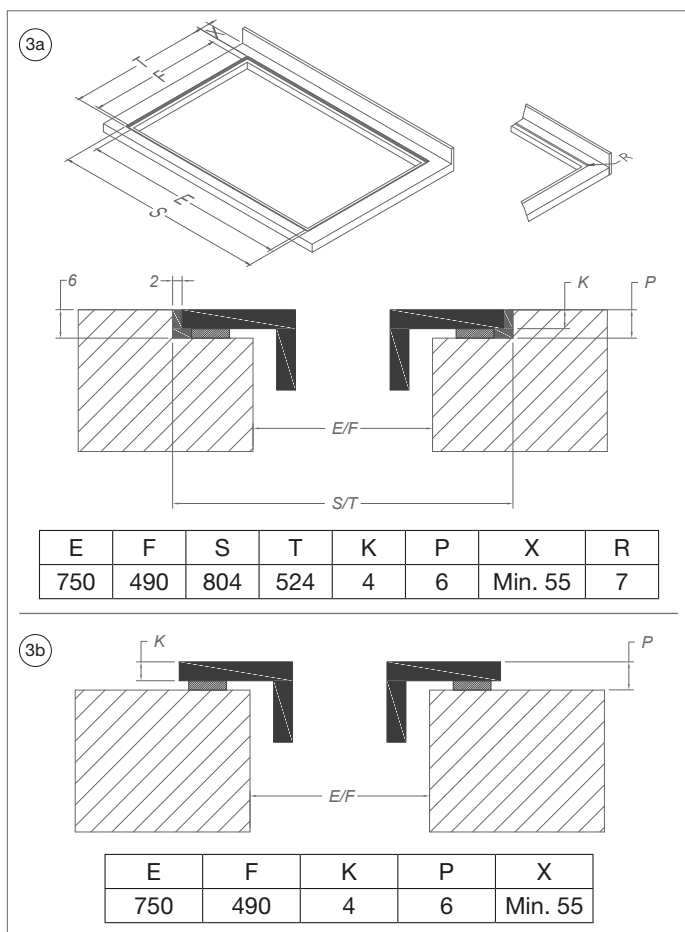

3a Montaggio a incasso

Eeguire un ritaglio e un bordo sul piano di lavoro secondo il disegno 3a.

3b Montaggio esterno

Eeguire un ritaglio sul piano di lavoro secondo il disegno 3b.

3c Ventilazione

Fornire un'apertura di ventilazione appena sotto il piano di lavoro di almeno 3 mm per tutta la larghezza del piano cottura a induzione per un adeguato raffreddamento dello stesso. Assicurare anche un sufficiente ingresso d'aria sotto l'apparecchio.

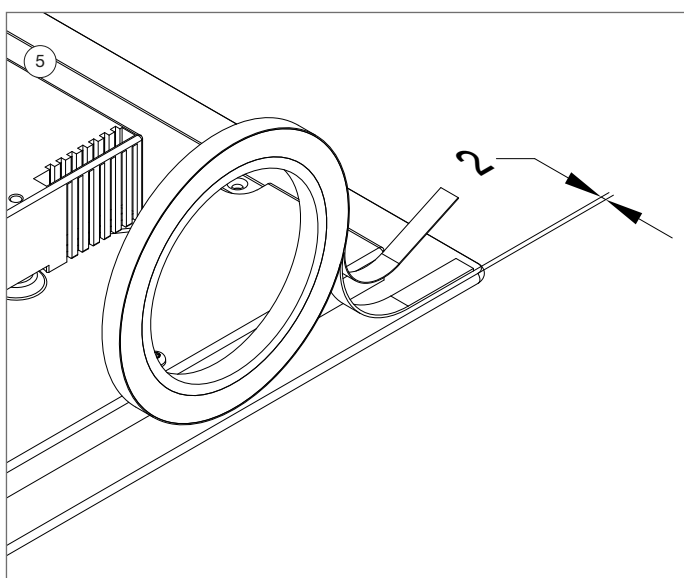
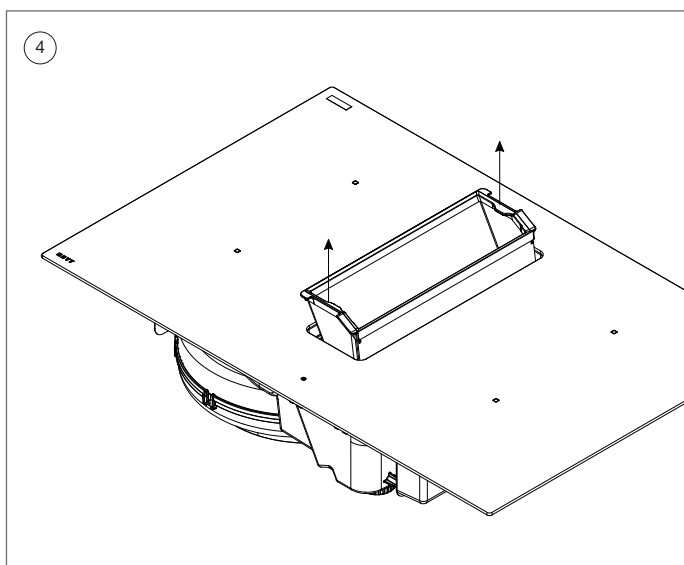

- ④ Rimuovere il filtro anti-grasso dalla cappa per evitare danni all'apparecchio.
- ⑤ Applicare la striscia isolante a 2 mm dal bordo esterno sul retro della piastra in vetro.

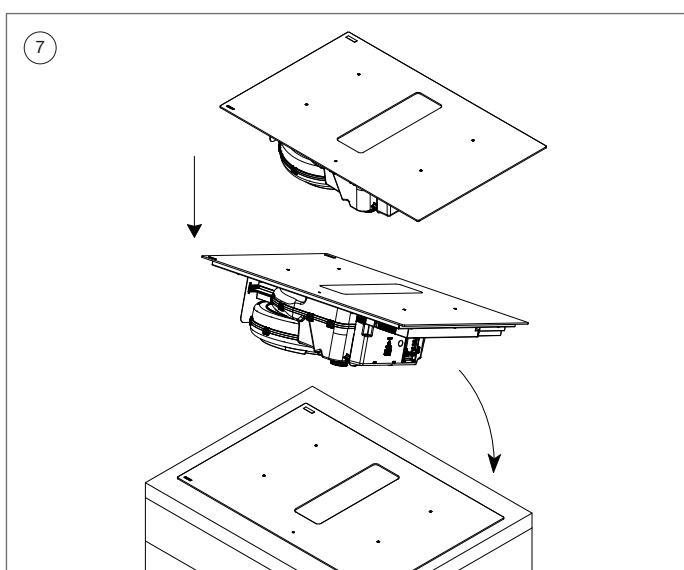
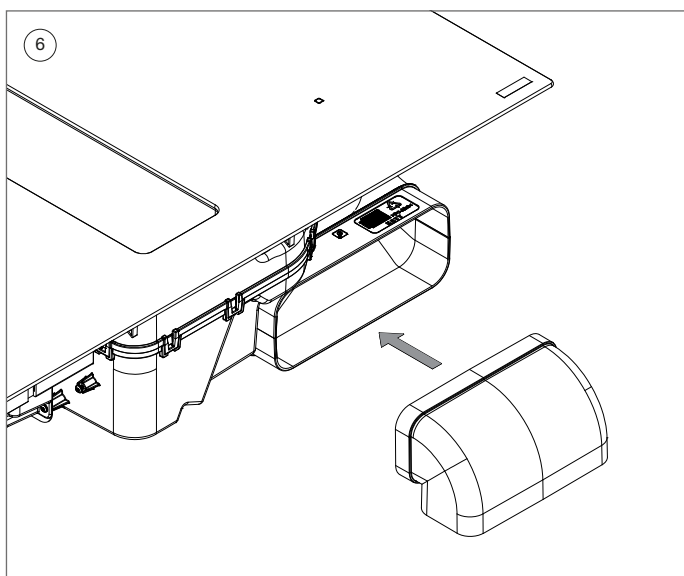

- ⑥ Installare una curva per il condotto di scarico. Se il tubo di scarico è montato direttamente con una curva verso il basso, inserire prima la curva fornita sull'unità. Il collegamento per il tubo di scarico si trova sul retro dell'unità. Eseguire un collegamento a tenuta stagna con nastro in alluminio.
- ⑦ Collocare l'unità nell'apertura prevista. Tenere saldamente il piano cottura dal lato sinistro e destro. Inclinarlo leggermente e inserire il lato posteriore nelle aperture. Quindi, abbassare delicatamente il lato anteriore.

Ora è possibile collegare il tubo. A tal fine, seguire la descrizione al capitolo **3 Installazione del condotto di scarico.**

220-240V 1N~

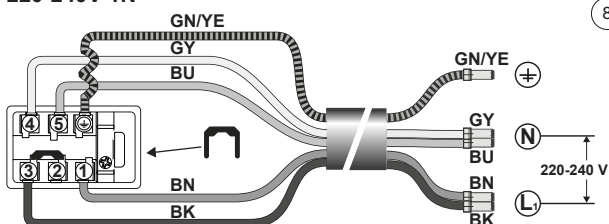

220-240V 2L/2N~

NL

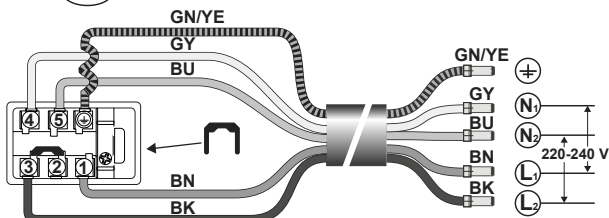

380-415V 2N~

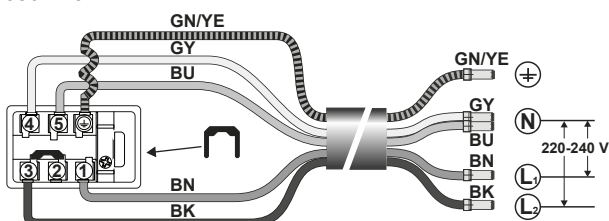

380-415V 3N~

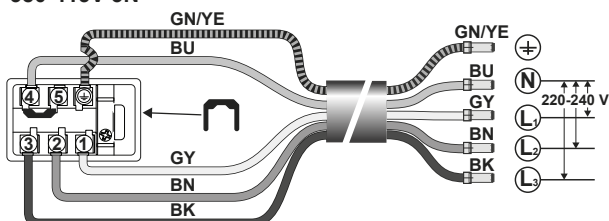

L'installazione e il collegamento alla rete elettrica devono essere eseguiti esclusivamente da un professionista (elettricista) che abbia familiarità con le norme di sicurezza.

8

Disabilitare l'interruttore principale del fusibile prima di collegare l'unità. L'unità è fornita di un cavo di collegamento. Collegare il cavo a seconda del connettore disponibile (vedi schema di collegamento).

BN: Marrone

BK: Nero

BU: Blu

GY: Grigio

GN/YE: Giallo e verde

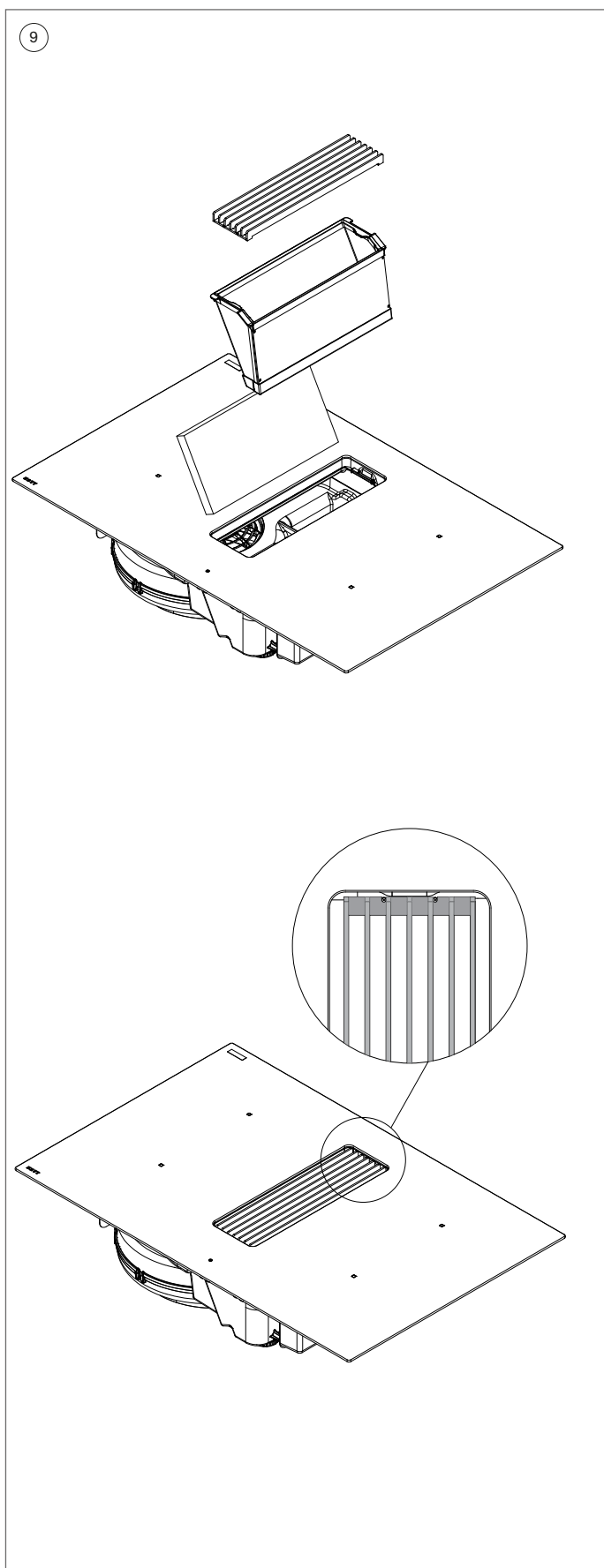

- 9 Inserire il telaio del filtro anti-grasso e la griglia nell'apertura di estrazione.

SPIS TREŚCI

1	OGÓLNE	23
2	MONTAŻ	24
3	MONTAŻ PRZEWODU WYCIĄGOWEGO	25
4	INSTRUKCJA MONTAŻU	26





1 OGÓLNE

Na pokrywie podane są instrukcje montażu urządzenia Novy. Przed zamontowaniem i uruchomieniem należy dokładnie przeczytać instrukcje bezpieczeństwa i montażu oraz podręcznik użytkownika.

Instrukcje bezpieczeństwa wymieniono w osobnej broszurze dostarczonej wraz z urządzeniem lub wymienione na naszej stronie internetowej www.novy.com.

Należy przestrzegać instrukcji bezpieczeństwa, instrukcji montażu i podręcznika użytkownika, aby zapobiegać obrażeniom i szkodom materialnym.

W tym podręczniku wykorzystano wiele symboli. Ich znaczenie podano poniżej.

Symbol	Znaczenie	Działanie
	Wskazanie	Wyjaśnienie wskazówki na urządzeniu.
	Informacja/ Ostrzeżenie	Ten symbol oznacza ważną wskazówkę lub niebezpieczną sytuację.

2 MONTAŻ

Przepisy montażu



Odstęp między płytą do gotowania a ścianą musi wynosić min. 55 mm.

- Płyta do gotowania ma klasę ochrony „Y”. Po wbudowaniu z jednej strony i z tyłu może znajdować się wysoki bok szafy lub ściana. Z drugiej strony nie może być żadnych elementów mebli lub urządzenia sięgającego powyżej powierzchni gotowania.
- Min. 650 mm między powierzchnią roboczą a górą szafki kuchennej.
- Pasy na krawędziach ściany muszą być odporne na ciepło.
- Nie montować urządzenia nad zmywarką, piekarnikiem, urządzeniami chłodzącymi lub pralkami bądź suszarkami.
- Upewnić się, że zachowana jest odległość 20 mm pod obudową urządzenia, aby zapewnić prawidłową wentylację.

3 MONTAŻ PRZEWODU WYCIĄGOWEGO

Wylot silnika ma prostokątny wydech 220 x 90 mm. Zaleca się podłączenie do niego przewodu wyciągowego o tych samych rozmiarach.

W celu zapewnienia optymalnego działania okapu należy zwrócić uwagę na wymienione poniżej zasady.

Informacje ogólne:

- Wykonać przewód jak najkrótszy i z jak najmniejszą liczbą zagięć na zewnątrz.
- Unikać kwadratowych zagięć. Stosować zaokrąglone zagięcia, aby zapewnić prawidłowy przepływ powietrza.
- Jeżeli rura wydechu przechodząca przez ścianę zewnętrzną przebiega przez mur szczelinowy, należy się upewnić, że przewód wyciągowy całkowicie wypełnia wnękę i delikatnie obniża się do zewnątrz.
- W przypadku rury wydechu przechodzącej przez dach należy stosować przejście dachowe z podwójnymi ścianami o dostatecznej szerokości.
- Nigdy nie podłączać wylotu do przewodu spalinowego.
- Zapewnić dostateczne doprowadzanie powietrza. Świeże powietrze może być doprowadzane po nieznacznym otwarciu okna lub drzwi zewnętrznych bądź po zamontowaniu kratki wlotowej.
- Użyj taśmy do szczelnych połączeń.

4 INSTRUKCJA MONTAŻU

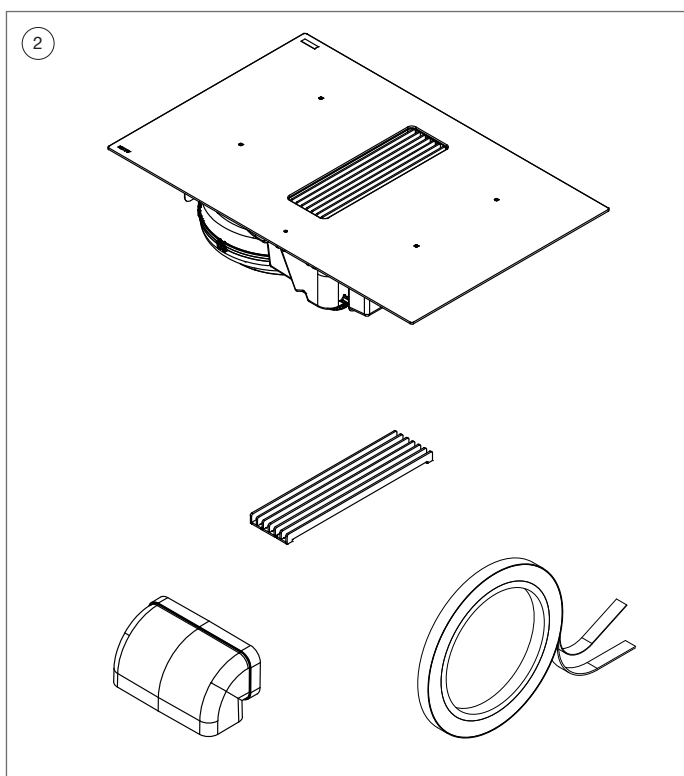
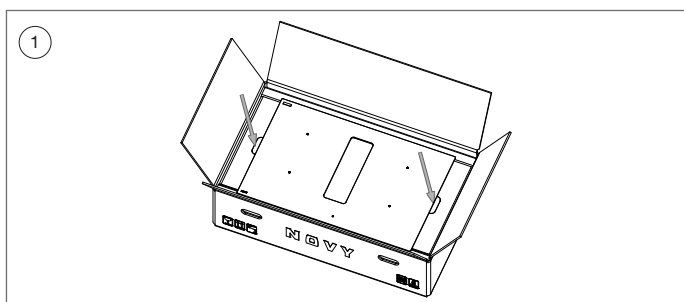

Wykonać poniższe czynności w celu zamontowania urządzenia oraz wykorzystać rysunki montażowe przedstawione w tej instrukcji.

- 1 Wyjąć urządzenie z opakowania w miejscu 2 wycięć w opakowaniu, aby nie uszkodzić szkła. Sprawdź urządzenie pod kątem uszkodzeń przed montażem. Nie montować, jeśli urządzenie jest uszkodzone.
- 2 Sprawdzić, czy wszystkie materiały zostały dostarczone.

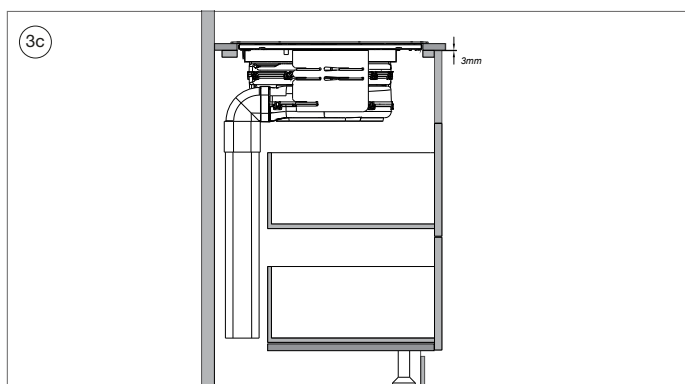
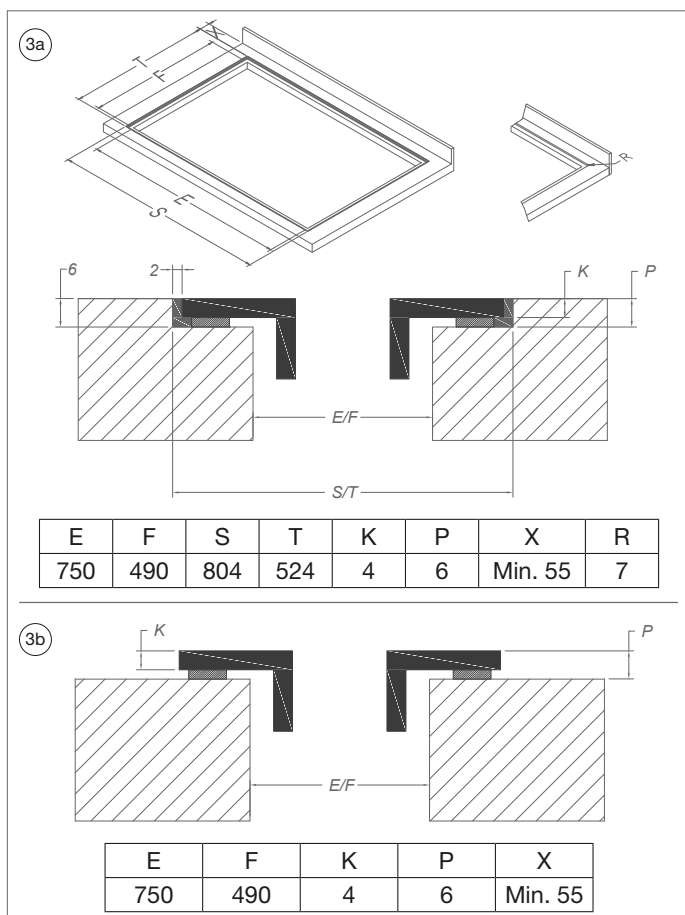

- 3a **Montaż podtynkowy**
Wykonać wycięcie i krawędź frezowania na blacie stołu zgodnie z rysunkiem 3a).
- 3b **Montaż natynkowy**
Wykonać wycięcie na blacie stołu zgodnie z rysunkiem 3b).
- 3c **Wentylacja**
Zapewnij otwór wentylacyjny tuż pod blatem roboczym o minimalnej szerokości 3 mm na całej szerokości płyty indukcyjnej, aby zapewnić odpowiednie chłodzenie płyty. Zapewnij również wystarczający dopływ powietrza pod urządzeniem.

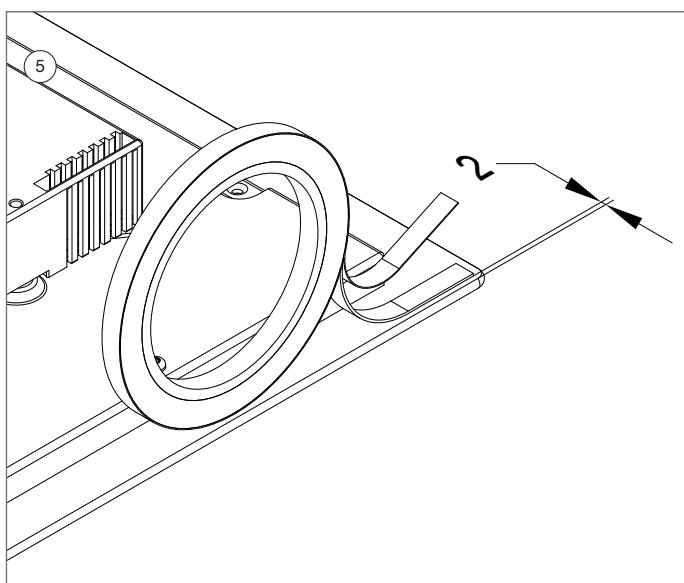
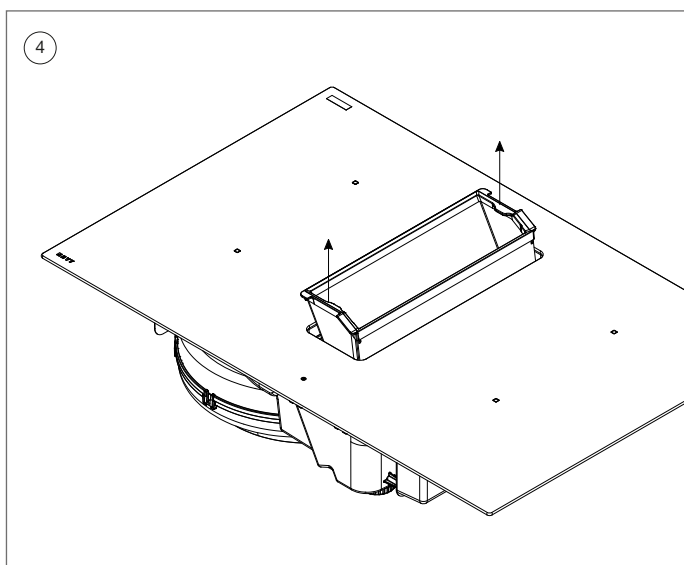

- 4 Wyjąć filtr tłuszczu z odciągu, aby uniknąć uszkodzeń urządzenia.
- 5 Nakleić pas izolacyjny 2 mm od krawędzi zewnętrznej z tyłu płyty szklanej.

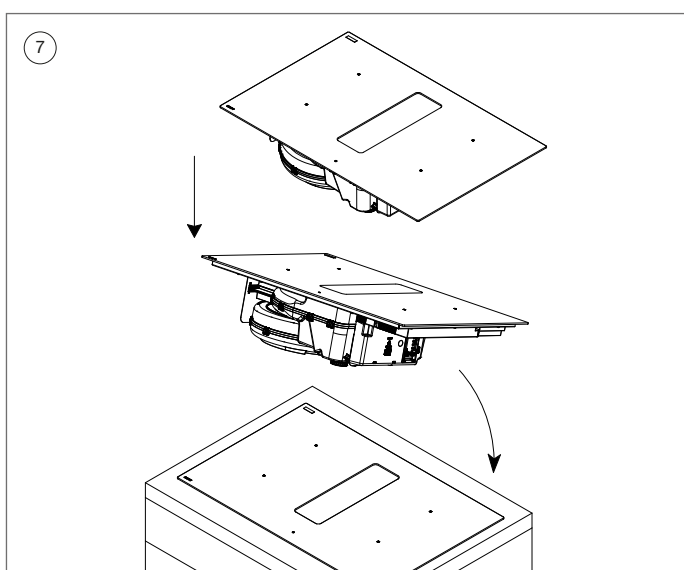
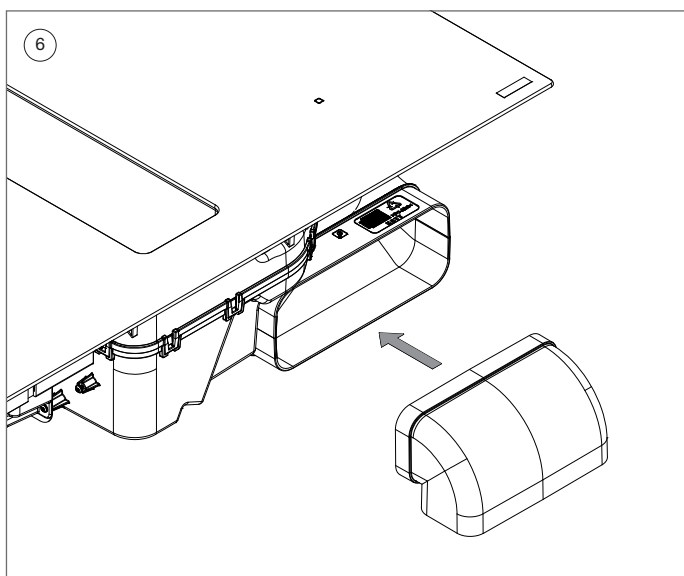

- 6 Zamontować zagięcie dla przewodu wyciągowego. Jeżeli przewód wyciągowy jest montowany bezpośrednio z zagięciem w dół, najpierw należy umieścić dostarczone zagięcie na urządzeniu. Połączenie przewodu wyciągowego znajduje się z tyłu urządzenia. Zapewnić szczelność połączenia taśmą aluminiową.
- 7 Umieścić urządzenie w przewidzianym otworze. Mocno przytrzymać płytę do gotowania z lewej i z prawej strony. Delikatnie przechylić ją i wstawić tył w otwory. Następnie ostrożnie opuścić przód.

Można teraz podłączyć przewód. W tym przypadku należy postępować zgodnie z opisem w rozdziale **3 Montaż przewodu wyciągowego.**

220-240V 1N~

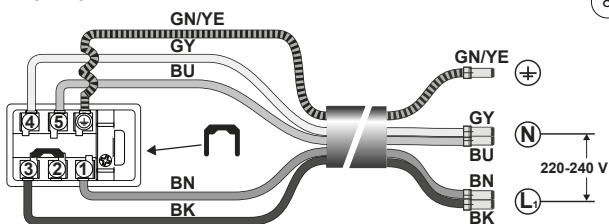

220-240V 2L/2N~

NL

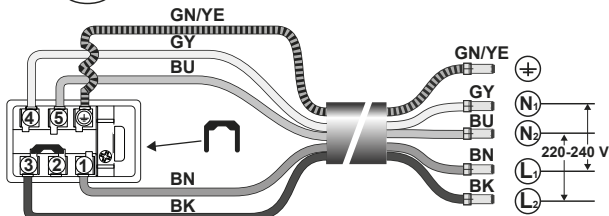

380-415V 2N~

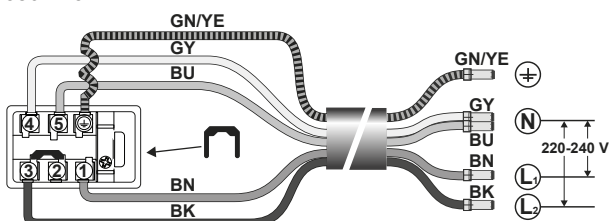

380-415V 3N~

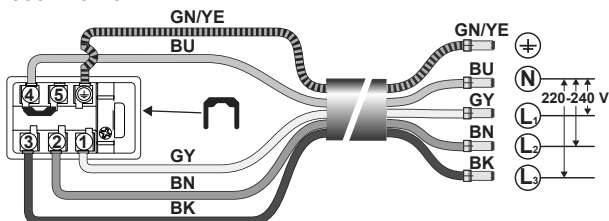

Instalację i podłączenie do sieci elektrycznej można zlecać wyłącznie specjalście (elektrykowi), który zna wymagane normy.

- 8 Przed podłączeniem urządzenia wyłączyć wyłącznik główny danego bezpiecznika. Urządzenie jest dostarczane z kablem połączeniowym. Podłączyć zgodnie z dostępnym złączem (patrz schemat połączeń).

BN: Brązowy

BK: Czarny

BU: Niebieski

GY: Szary

GN/YE: Żółty i zielony

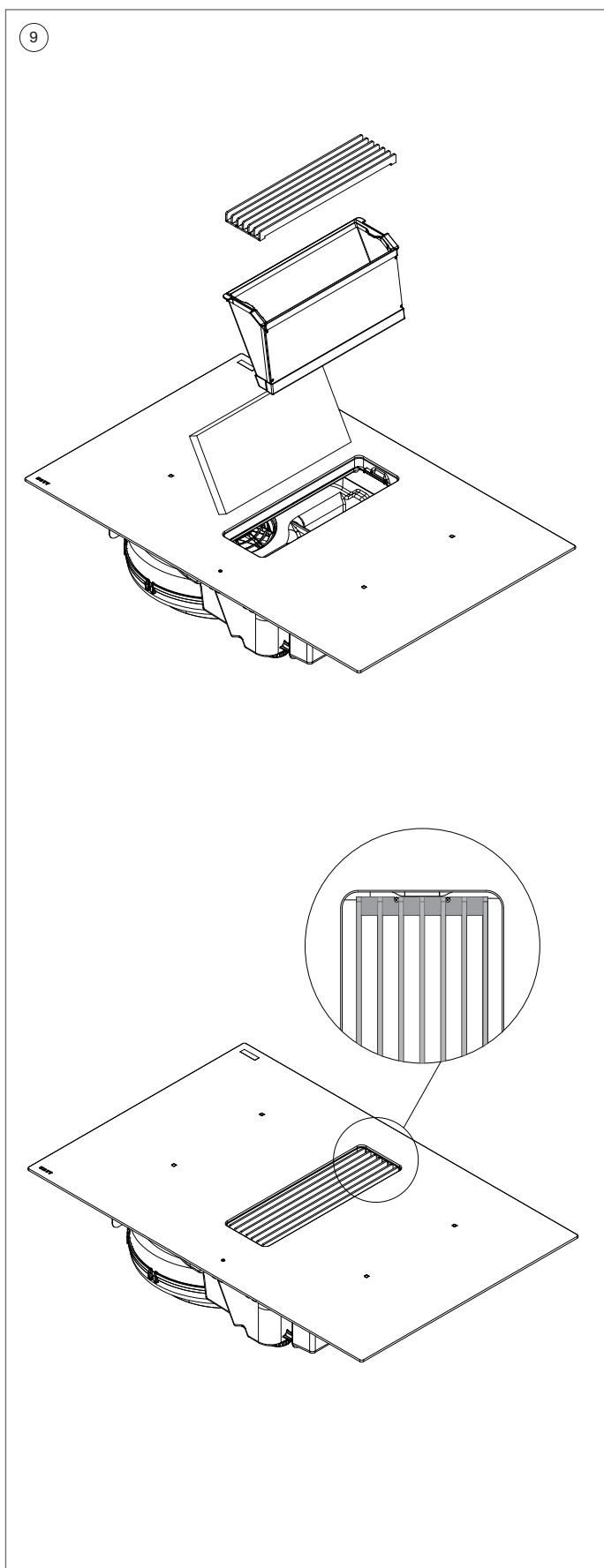

- 9 Umieścić ramę filtra smaru i kratkę wylotową w otworze wlotowym.

OBSAH

1	OBECNĚ	33
2	INSTALACE	34
3	NAINSTALUJTE ODTAHOVÉ POTRUBÍ	35
4	NÁVOD K INSTALACI	36





1 OBECNĚ

Toto je návod k montáži jednotky Novy zobrazené na obálce. Před instalací spotřebiče a uvedením do provozu si pečlivě přečtěte bezpečnostní pokyny, pokyny k montáži a návod k obsluze.

Bezpečnostní pokyny jsou uvedeny v samostatné brožuře dodávané se spotřebičem nebo jsou uvedeny na našich webových stránkách www.novy.com.

Dodržujte bezpečnostní pokyny, pokyny k montáži a návod k obsluze, abyste zabránili zranění a poškození materiálu.

V tomto návodu je použita řada symbolů. Význam těchto symbolů je uveden níže.

Symbol	Význam	Opatření
	Signalizace	Vysvětlení signalizace zařízení.
	Informace/ varování	Tento symbol označuje důležitý pokyn nebo nebezpečnou situaci.

2 INSTALACE

Předpisy ohledně instalace



Vzdálenost mezi varnou deskou a stěnou musí být min. 55 mm.

- Varná deska spadá pod třídu ochrany „Y“. Pokud je vestavěná, může být na jedné straně a na zadní straně vysoká skříňka nebo zeď. Na opačné straně nesmí být žádný kus nábytku nebo předmět vyšší než varná deska.
- Min. 650 mm mezi varnou deskou a vrchní skříňkou.
- Lišty na okrajích u stěny musí být odolné vůči teplotě.
- Jednotku neinstalujte nad myčku nádobí, troubu, chladicí jednotku nebo pračku či sušičku.
- Aby byla zajištěna řádná ventilace, dbejte na to, aby byla pod krytem jednotky vzdálenost 20 mm.

3 NAINSTALUJTE ODTAHOVÉ POTRUBÍ

Výstup motoru má pravoúhlý otvor o rozměrech 220 x 90 mm. Doporučujeme k němu připojit odtahové potrubí stejných rozměrů.

Pro optimální fungování digestoře je důležité, abyste věnovali pozornost níže uvedeným bodům.

Všeobecně:

- Potrubí udělejte co nejkratší a s co nejmenším počtem ohybů směrem do venkovního prostředí.
- Nepoužívejte pravoúhlé ohyby. Pro správné vedení vzduchu používejte zaoblené ohyby.
- Pokud odtahové potrubí přes vnější zeď prochází dutou zdí, ujistěte se, že odtahové potrubí zcela přemostňuje dutinu a má mírný sklon směrem ven.
- V případě odtahového potrubí přes střechu použijte dvojstěnný střešní průchod s dostatečnou šířkou.
- Nikdy neprovádějte připojení odtahu do spalinovodu.
- Dbejte na dostatečný přívod vzduchu. Čerstvý vzduch můžete zajistit tak, že mírně otevřete okno či venkovní dveře nebo namontujete vstupní mřížku.
- Použijte pásku pro vzduchotěsné spoje.

4 NÁVOD K INSTALACI

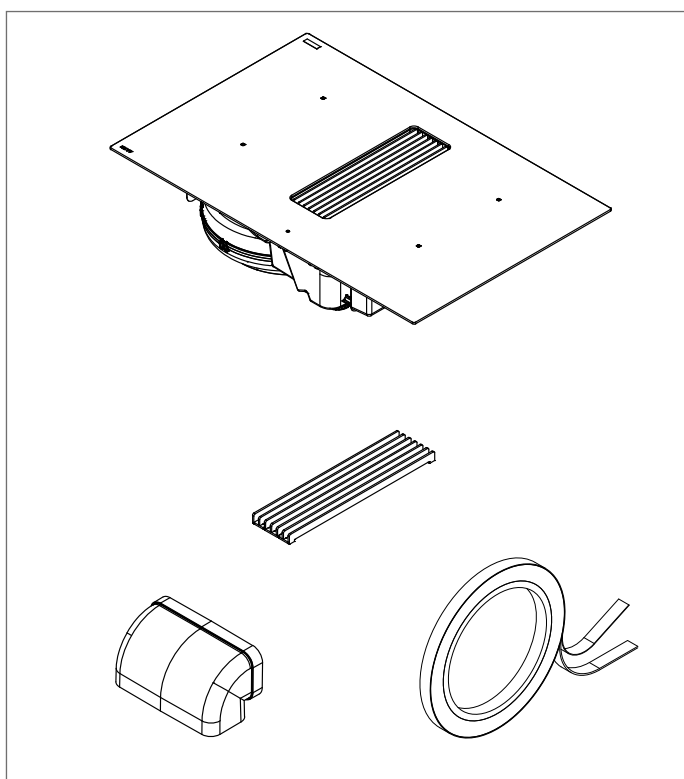
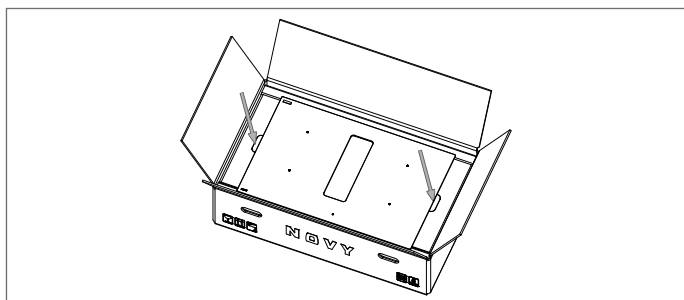

Při montáži spotřebiče postupujte podle níže uvedeného postupu a použijte montážní výkresy uvedené v tomto návodu.

- ① Aby nedošlo k poškození skla, vyjměte jednotku z obalu na místě 2 výřezů v balení. Před montáží zkontrolujte zařízení na poškození. Nemontujte, pokud je zařízení poškozené.
- ② Zkontrolujte, zda byl dodán veškerý materiál.

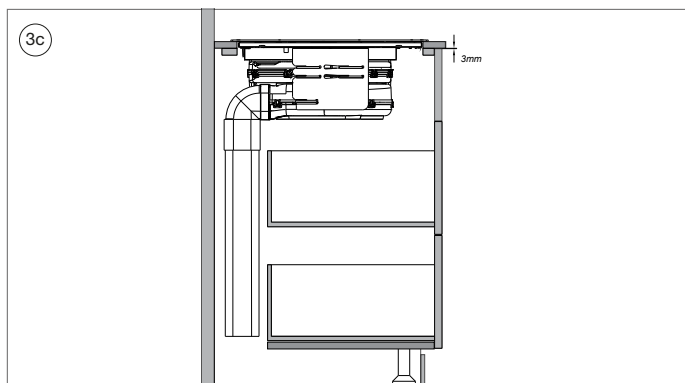
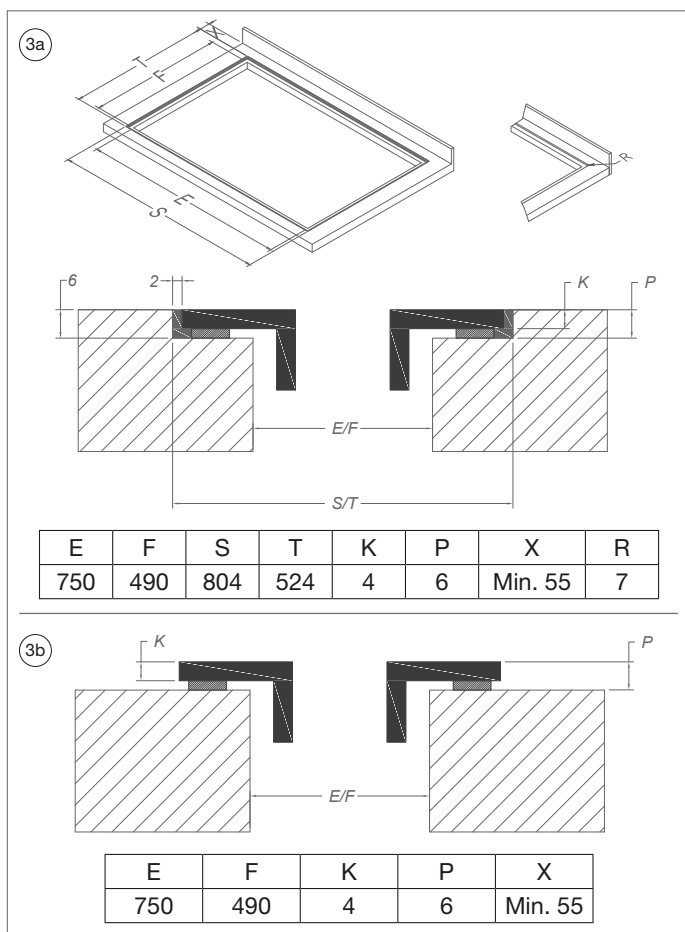

- 3a **Montáž se zapuštěním**
Do desky stolu provedte výřez podle obrázku 3a.
- 3b **Povrchová montáž**
Do desky stolu provedte výřez podle obrázku 3b.
- 3c **Ventilace**
Zajištěte ventilační otvor těsně pod pracovní deskou o minimální šířce 3 mm po celé šířce indukční desky pro dostatečné chlazení desky. Také zajistěte dostatečný přívod vzduchu pod přístrojem.

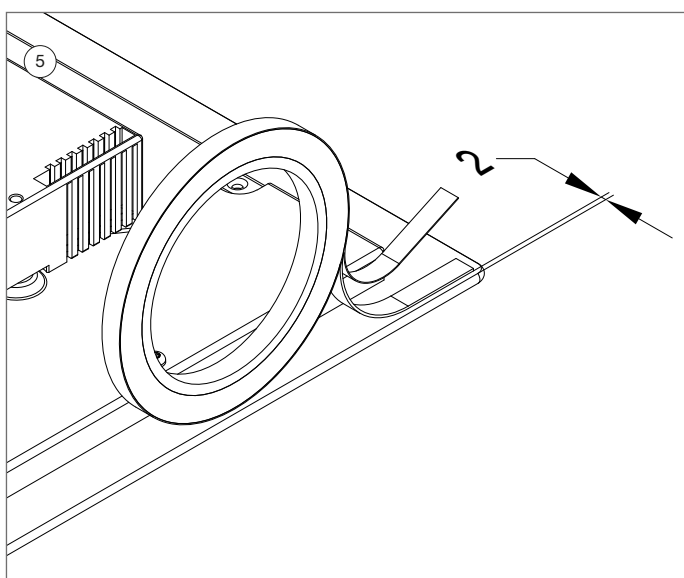
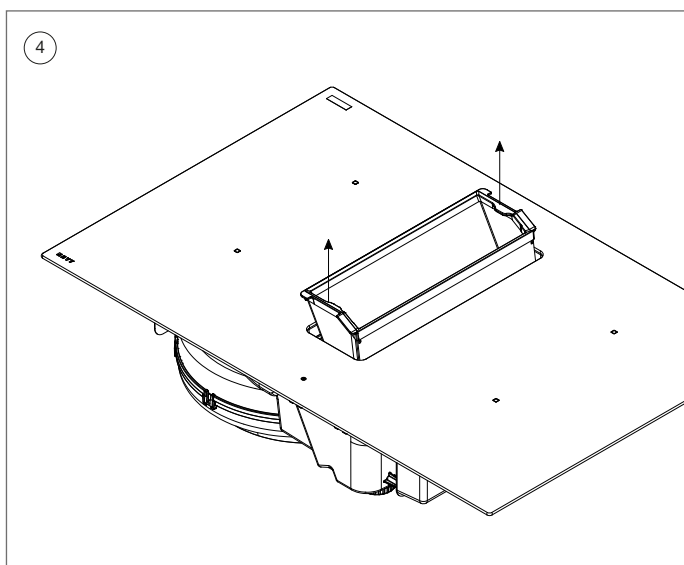

- 4 Demontujte tukový filtr z odsávání tak, aby nedošlo k poškození spotřebiče.
- 5 Izolační pásek nalepte 2 mm od vnějšího okraje na zadní straně skleněné desky.

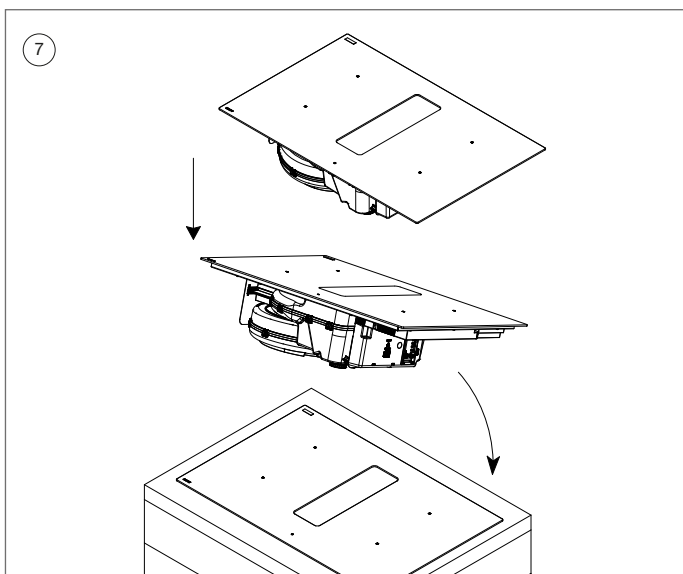
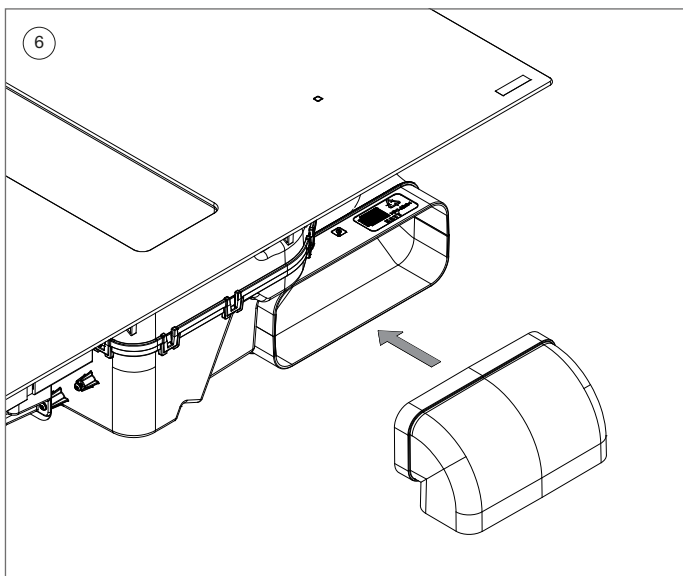

- 6 Nainstalujte koleno pro odtahové potrubí. Pokud je odtahové potrubí připevněno přímo pomocí kolena směřujícího dolů, nejprve dodané koleno připevněte na jednotku. Připojení pro odtahové potrubí se nachází na zadní straně jednotky. Připojení utěsněte pomocí hliníkové pásky.
- 7 Umístěte jednotku do připraveného otvoru. Varnou desku pevně držte na levé a pravé straně. Mírně ji nakloňte a vložte zadní stranu do otvorů. Poté opatrně spusťte její přední stranu.

Nyní lze připojit potrubí. Postupujte podle popisu v kapitole **3 Nainstalujte odtahové potrubí.**

220-240V 1N~

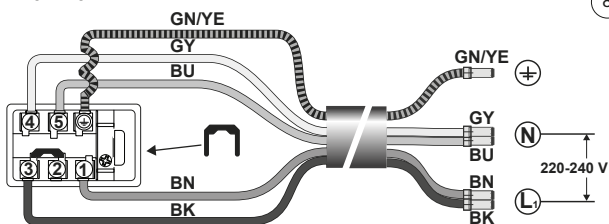

220-240V 2L/2N~

(NL)

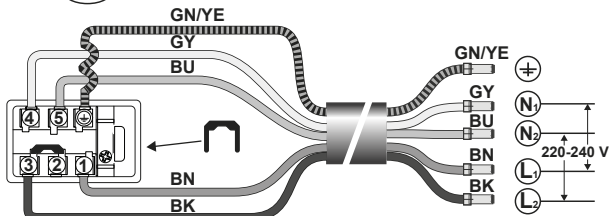

380-415V 2N~

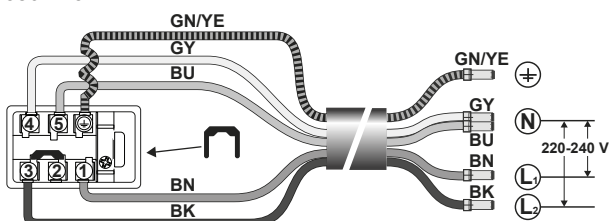

380-415V 3N~

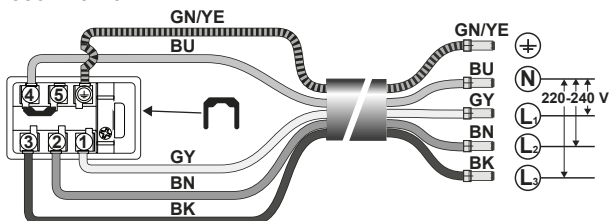

Instalací a připojením k elektrické síti smí být pověřen pouze odborník (elektrikář), který je obeznámen s předepsanými normami.

8 Před připojováním jednotky vypněte příslušný hlavní vypínač nebo příslušný jistič. Jednotka je dodávána s připojovacím kabelem. Připojte jej podle dostupného připojení (viz schéma připojení).

BN: Hnědá

BK: Černá

BU: Modrá

GY: Šedá

GN//YE: Žlutá a zelená

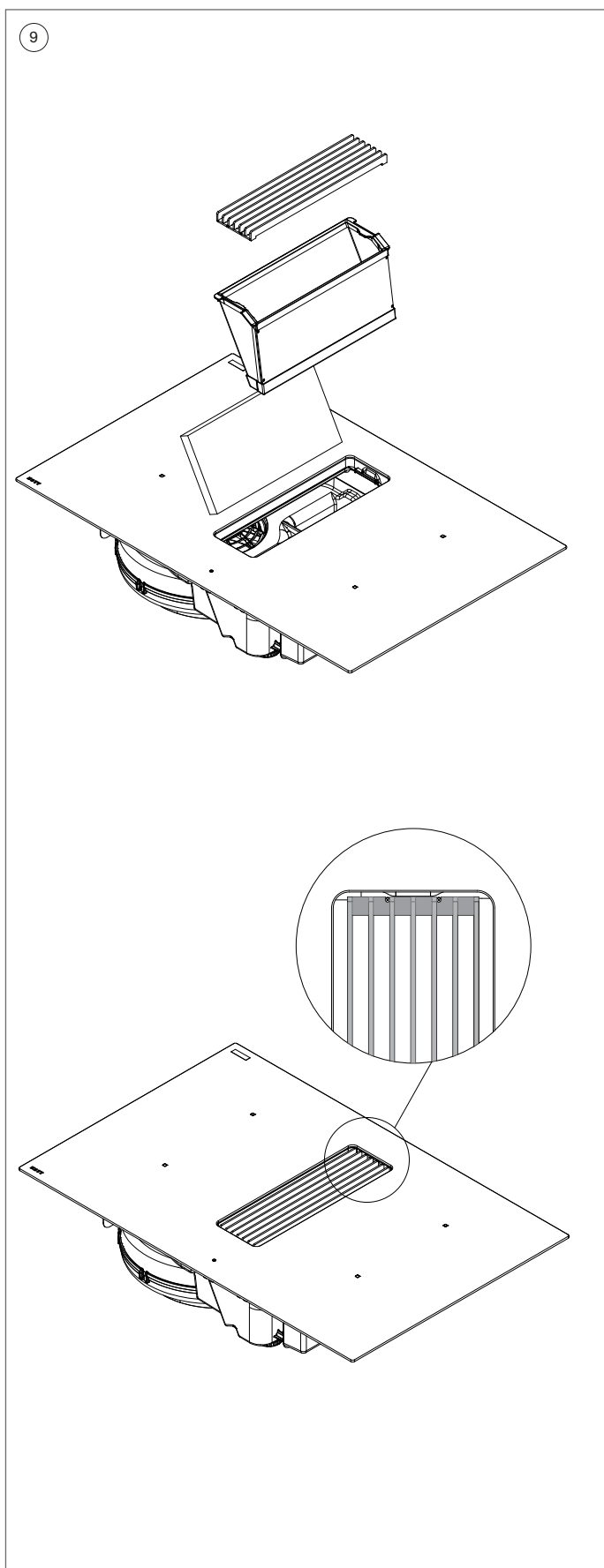

- 9 Rám tukového filtru a odsávací mřížku vložte do nasávacího otvoru.

Novy nv se reserva el derecho a modificar en cualquier momento y sin condiciones la construcción y los precios de sus productos.

Novy nv si riserva il diritto di modificare in qualsiasi momento senza preavviso la struttura e i prezzi dei suoi prodotti.

Novy nv zastrzega sobie prawo do zmiany struktury i cen swoich produktów w dowolnym czasie i bez ostrzeżeń.

Společnost Novy nv si vyhrazuje právo kdykoli a bez výhrad změnit konstrukci a cenu svých výrobků.

NOVY nv

Noordlaan 6

B - 8520 KUURNE

Tel. 0032 (0) 56/36.51.00

info@novy.com

www.novy.com