

NOVY

NL Installatievoorschriften 

FR Instructions d'installation 

DE Montageanleitung 

EN Installation Instructions 

Novy Panorama 120

42110 Pro 4 zones

42120 Pro 5 zones

Novy Panorama 120

Matte Line

42120-g1 Pro 5 zones

INHOUD

1	ALGEMENE INFORMATIE	3
2	RECIRCULATIE AANSLUITING	4
3	INSTALLATIE VAN HET AFVOERKANAAL	5
4	INSTALLATIEVOORSCHRIFTEN	6
5	VERMOGENSBEPERKING KOOKPLAAT	32
	Beperking maximaal vermogen kookplaat	32
	Configuratieprocedure	32



1 ALGEMENE INFORMATIE

De motor is uitgerust met twee rechthoekige uitlaatopeningen van 222 × 89 mm. Het wordt aanbevolen om op elke uitlaatopening een afvoerkanaal met dezelfde afmetingen aan te sluiten.

De veiligheidsvoorschriften staan vermeld in een apart boekje dat met het toestel is meegeleverd en wordt ook op onze website www.novy.com vermeld.

Leef de veiligheidsvoorschriften, de montagehandleiding en de gebruiksaanwijzing na om letsel en materiële schade te voorkomen.

In deze montage-instructie wordt gewerkt met een aantal symbolen. Hieronder vind u de betekenis van deze symbolen.

Symbool	Betekenis	Actie
	Lezen	Lees de instructie goed.
	Waarschuwing	Dit symbool duidt op een belangrijke tip of een gevaarlijke situatie.

Veiligheid

Neem volgende montage- en veiligheidstips in acht voor montage:

- Controleer aan de hand van de tekening op pagina 6 of alle montagematerialen meegeleverd zijn.

Belangrijk voordat u gaat monteren

Op pagina 8 van deze montage-instructie vindt u de montage tekeningen. Voordat u gaat monteren, neem de volgende montage tips in acht:

- Voor het eenvoudiger monteren van de afzuigkap wordt aangeraden dit met minimaal 2 bevoegde personen uit te voeren.
- De kast van het in te bouwen toestel is voorzien van de juiste afmetingen.

2 RECIRCULATIE AANSLUITING

Bij recirculatie moet er onder het keukenmeubel een recirculatiebox met recirculatiefilter voorzien worden om de gereinigde lucht terug in de keuken te blazen.

De motor is uitgerust met twee rechthoekige uitlaatopeningen van 222 × 89 mm. Het wordt aanbevolen om op elke uitlaatopening een afvoerkanaal met dezelfde afmetingen aan te sluiten.

Voor een optimale werking van de afzuigkap is het van belang om bij de installatie op de volgende punten te letten.

Algemeen:

- Plaats de recirculatiebox in de plint direct onder het keukenmeubel of onder het naastliggende keukenmeubel.
- Maak het kanaal tussen het toestel en recirculatiebox zo kort mogelijk en met zo min mogelijk bochten.
- Vermijd haakse bochten. Maak gebruik van afgeronde bochten voor een goede luchtgeleiding.
- Zorg voor voldoende luchttoevoer. Het aanvoeren van verse lucht kan geschieden door een ventilatiesysteem, een raam of een buitendeur enigszins te openen of door een toevoerrooster aan te brengen.
- Gebruik tape voor luchtdichte verbindingen.

3 INSTALLATIE VAN HET AFVOERKANAAL

De motor is uitgerust met twee rechthoekige uitlaatopeningen van 222 × 89 mm. Het wordt aanbevolen om op elke uitlaatopening een afvoerkanaal met dezelfde afmetingen aan te sluiten.

Voor een optimale werking van de afzuigkap is het van belang om bij de installatie op de volgende punten te letten.

Algemeen:

- Maak het kanaal zo kort mogelijk en met zo min mogelijk bochten naar buiten.
- Vermijd haakse bochten. Maak gebruik van afgeronde bochten voor een goede luchtgeleiding.
- Bij een afvoer door de buitengevel, via een spouwmuur, dient er op gelet te worden dat het afvoerkanaal de spouw volledig overbrugt en iets afloopt naar de buitenzijde.
- Maak bij een afvoer via het dak gebruik van een dubbelwandige dakdoorvoer met voldoende doorlaat.
- Nooit aansluiten op een rookgasafvoerkanaal.
- Zorg voor voldoende luchttoevoer. Het aanvoeren van verse lucht kan geschieden door een ventilatiesysteem, een raam of een buitendeur enigszins te openen of door een toevoerrooster aan te brengen.
- Gebruik tape voor luchtdichte verbindingen.

4 INSTALLATIE- VOORSCHRIFTEN

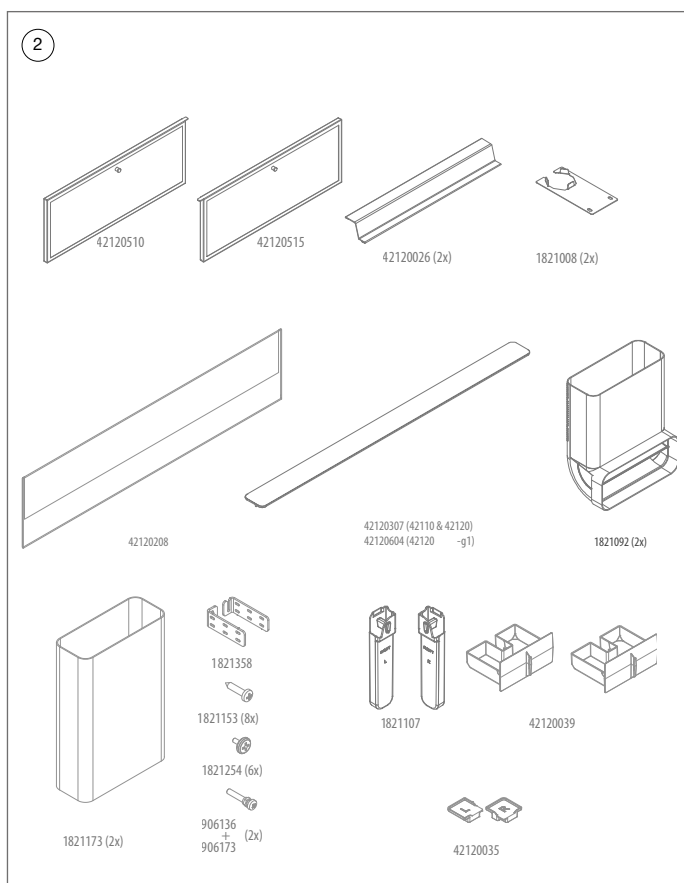
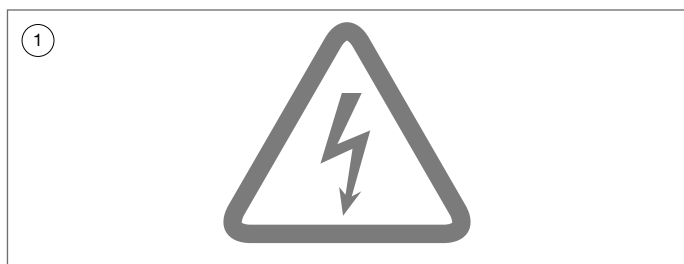

1



Zorg ervoor dat het stroomcircuit waar het apparaat op aangesloten wordt, is uitgeschakeld.

2

Controleer of alle accessoires van de afzuigkap aanwezig zijn in de verpakking.

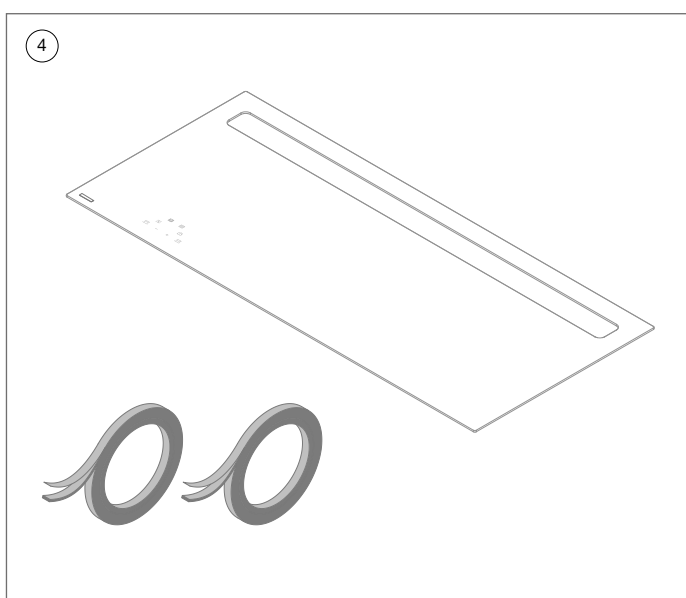
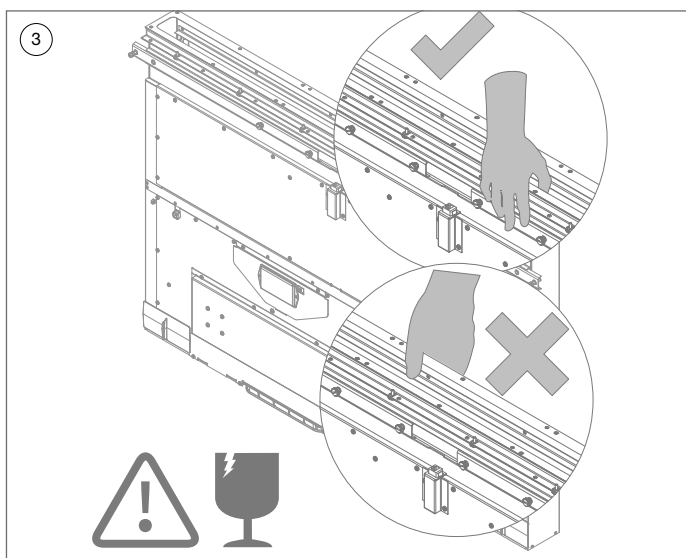

- 3  **Waarschuwing: neem de afzuigkap enkel vast aan de voorzijde om glasbreuk te voorkomen.**

- 4 Controleer of alle onderdelen van de kookplaat aanwezig zijn in de verpakking.

5a

($G \geq 760$ mm)

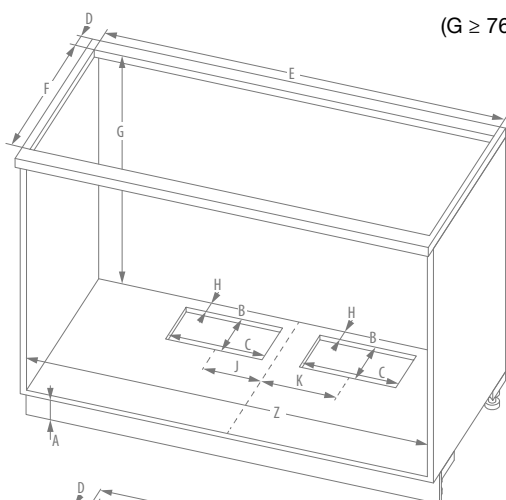

5b

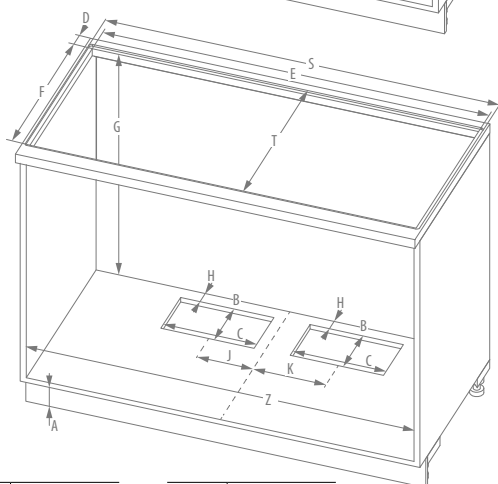

A	Min 100
B	175
C	250
D	Min 38
E	1160

F	490
G	≥ 760
H	Min 43
J	155
K	195

S	1184
T	524
Z	Min 1160

5a **Inbouwhoogte $G \geq 760$ mm opbouw**
 Maak uitsparing in bodemplaat kast volgens de tekening.

5b **Inbouwhoogte $G \geq 760$ mm vlakbouw**
 Maak uitsparing in bodemplaat kast volgens de tekening.

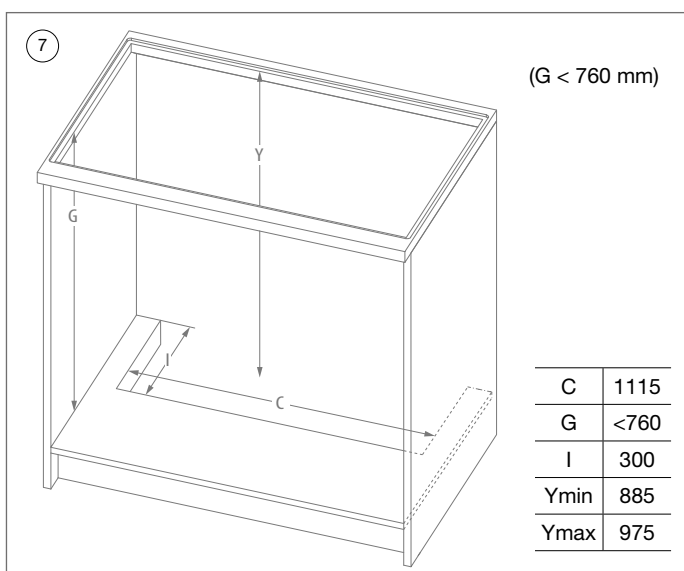
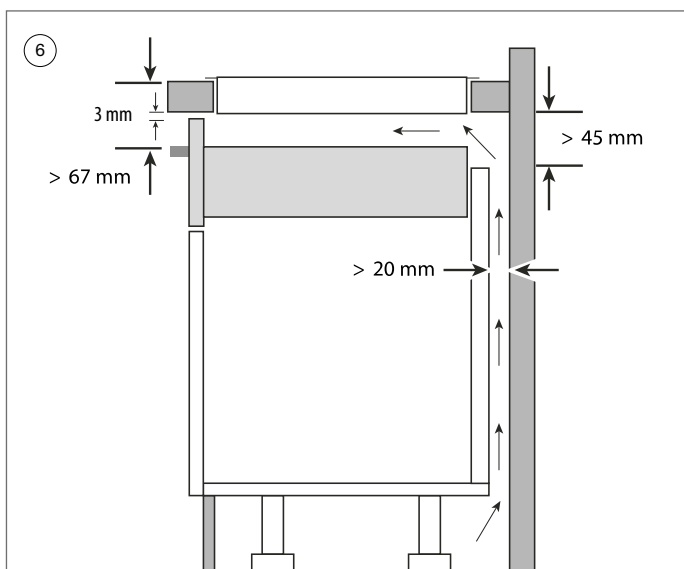

6 Ventilatie

Voorzie een ventilatieopening net onder het werkblad van minimaal 3mm over ten minste de volledige breedte van de inductiekookplaat voor voldoende koeling van de kookplaat. Zorg ook voor voldoende luchtinlaat onder het apparaat.

7 Inbouwhoogte G < 760mm

Indien hoogte corpus + werkblad < 760mm dient een uitsparing gemaakt te worden in de bodemplaat van de kast om de afzuigkap te kunnen plaatsen.

Hierbij kan gebruik gemaakt worden van de verlengkit 1821400 voor de installatie van de afzuigkap. Volg de stappen beschreven in bijhorende installatiehandleiding van de verlengkit en vervolg daarna terug vanaf stap 9.

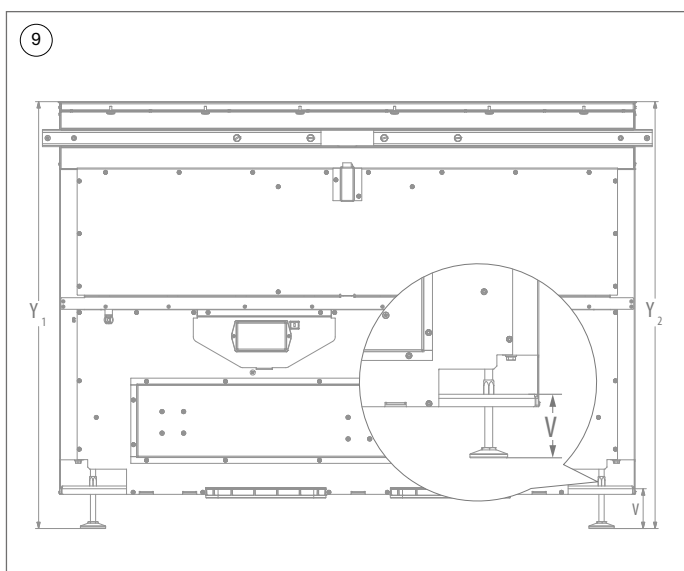
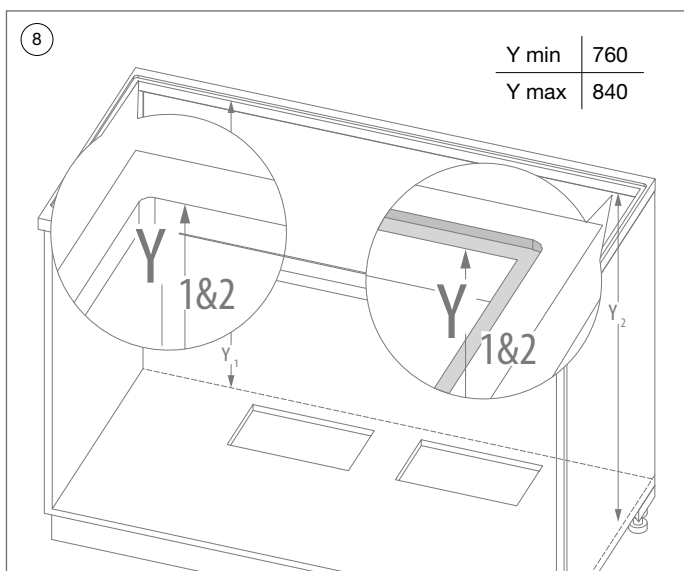

- 8 Meet de hoogte links (Y_1) en rechts (Y_2) vanaf de bodemplaat tot steunvlak voor het glas van de kookplaat.

Opbouw (L) = Bovenvlak werkblad.

Vlakbouw (R) = Freesrand in werkblad.

- 9 Stel de hoogte (Y) in met de stelvoeten, meet vanaf het bovendek van de afzuigkap tot de onderkant van de stelvoeten.

Meet de hoogte (V) vanaf onderkant afzuigkap tot de onderkant van de stelvoeten (nodig voor maat bochtstuk).

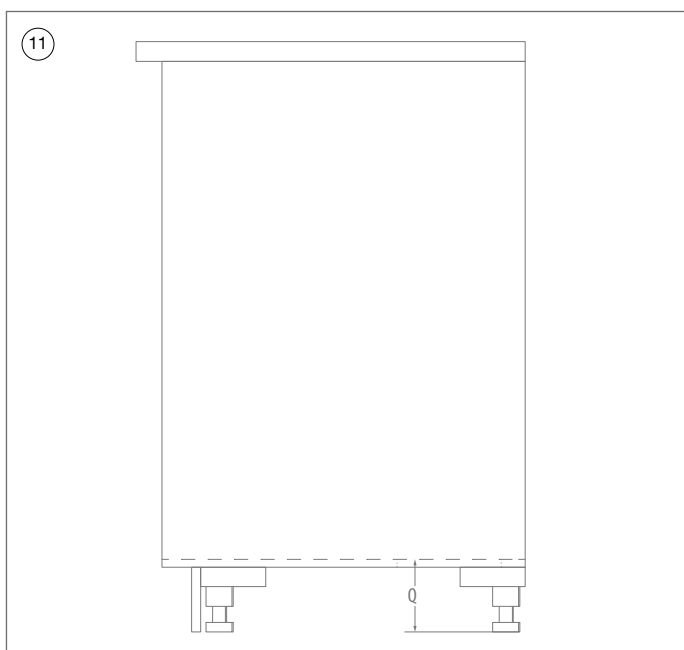
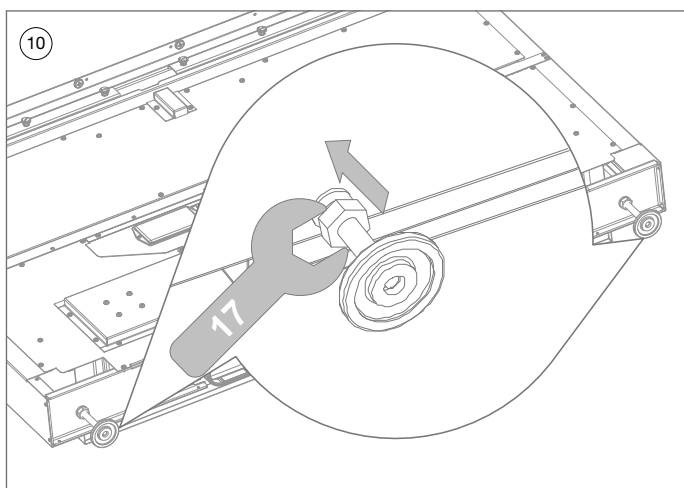

- 10 Zet de positie van de stelvoeten vast met de conramoer.
- 11 Meet de hoogte (Q) vanaf de bodemplaat tot de grondpositie kanaalwerk.

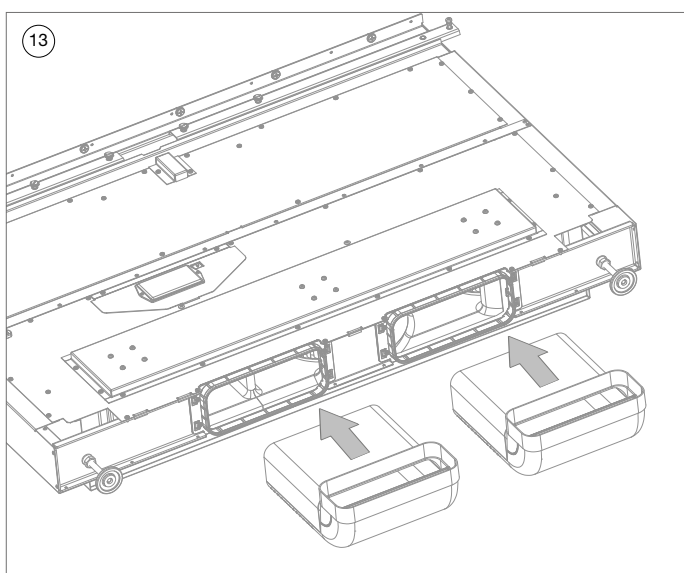
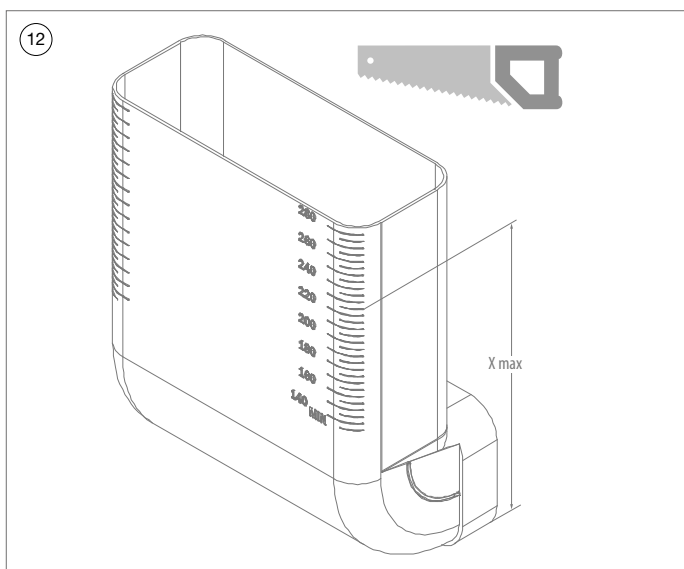

12 Zaag beide bochtstukken (1821092) af op de maat $X = (V+Q) - 5\text{mm}$.

13 Schuif beide bochtstukken in het uitlaatstuk onderaan de afzuigkap.

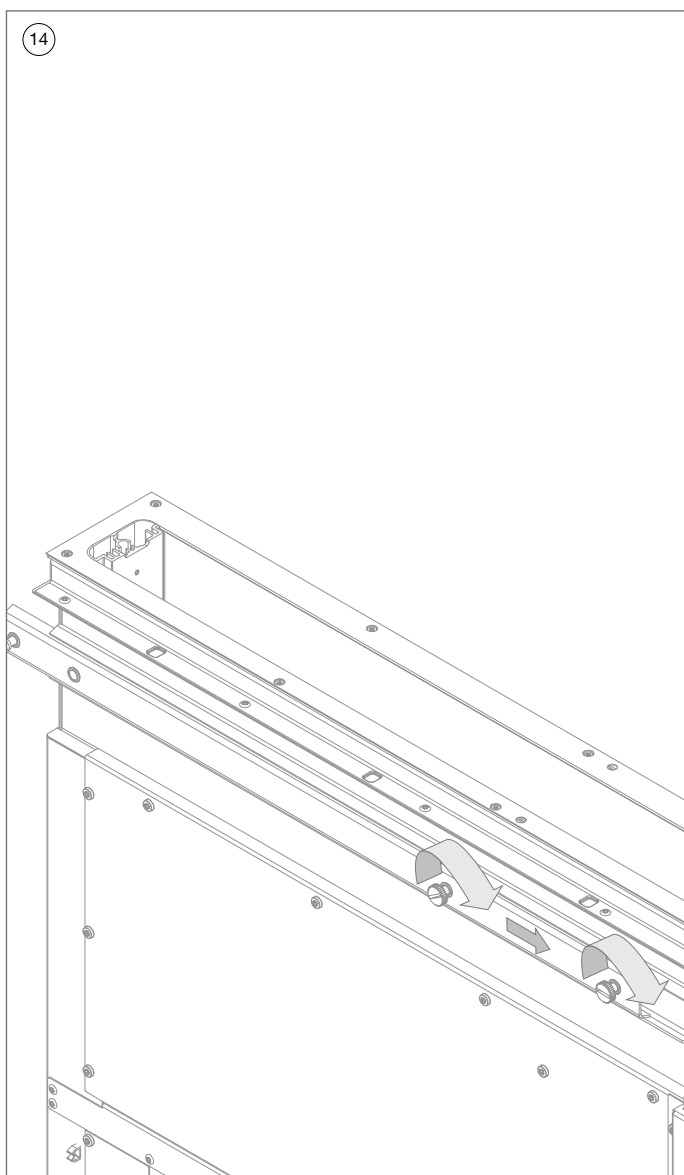

- 14 Zet de geleidingen van de afzuigkap volledig naar binnen en zet deze vast om schade aan het werkblad te voorkomen.

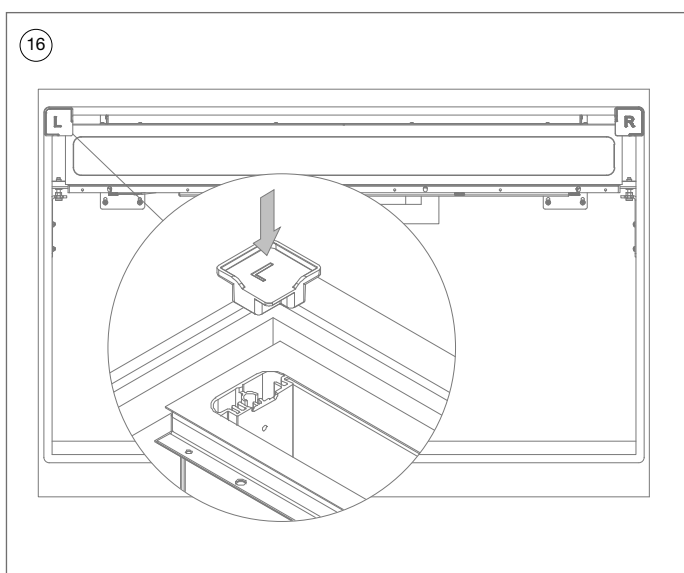
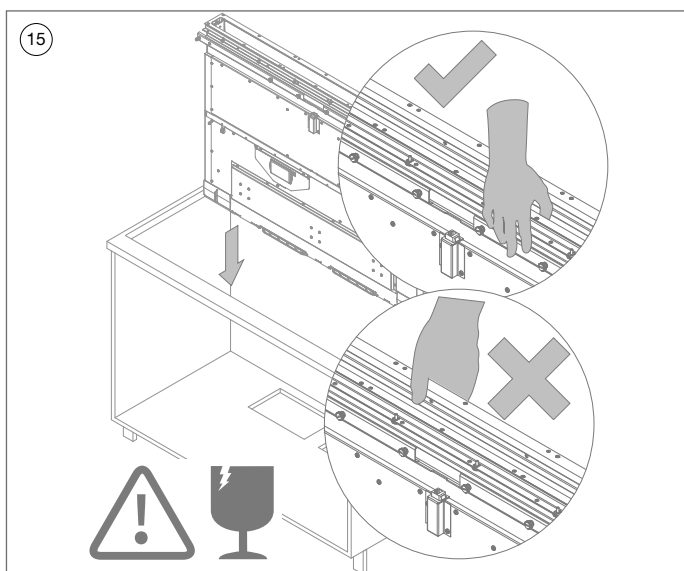

- 15 Hef de afzuigkap via de uitsparing van het werkblad in de kast.



Waarschuwing: neem de afzuigkap enkel vast aan de voorzijde om glasbreuk van de toren te voorkomen.



Waarschuwing: deze actie wordt het best met 2 personen uitgevoerd.

- 16 Plaats de positioneer-hulpstukken (42120035) tussen de uitsparing van het werkblad en de afzuigkap.
 Positioneer de zij- en achterkant van de afzuigkap tegen deze beide hulpstukken.

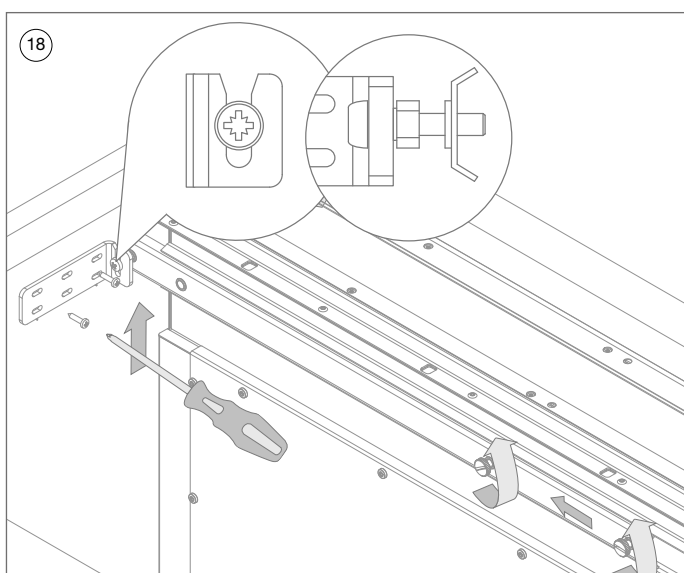
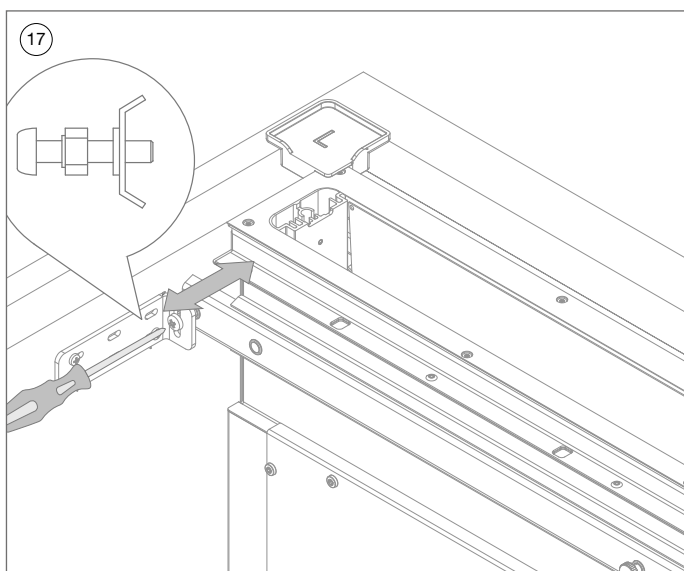

- 17 Zet de regelschroef (906136 + 906173) in het midden van zijn bereik om het fijnafstellen van de afzuigkap later nog mogelijk te maken.

- 18 Schuif de geleidingen van de afzuigkap volledig tegen de zijwand van de kast.

Schuif de bevestigingsbeugels (1821358) tussen de bout en borgmoer (906136 + 906173) van de geleiding tot deze in het center van de sleuf zitten.

Schroef deze positie vast met de bijgeleverde schroeven (1821153). Voer deze actie zowel links als rechts uit.

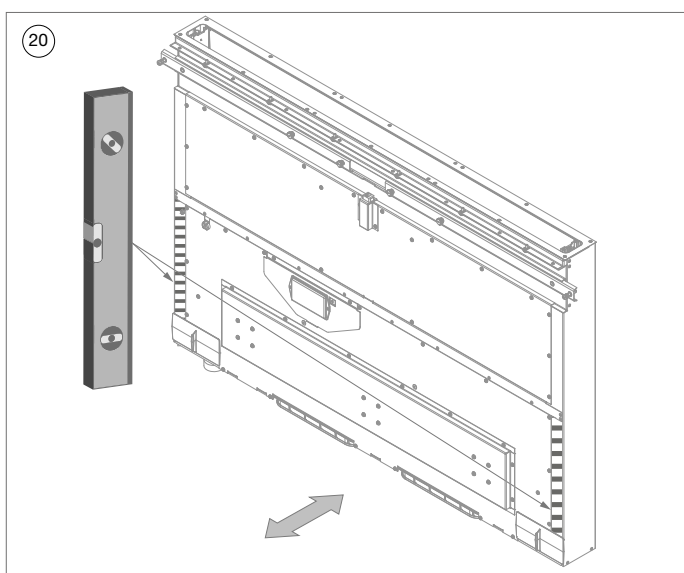
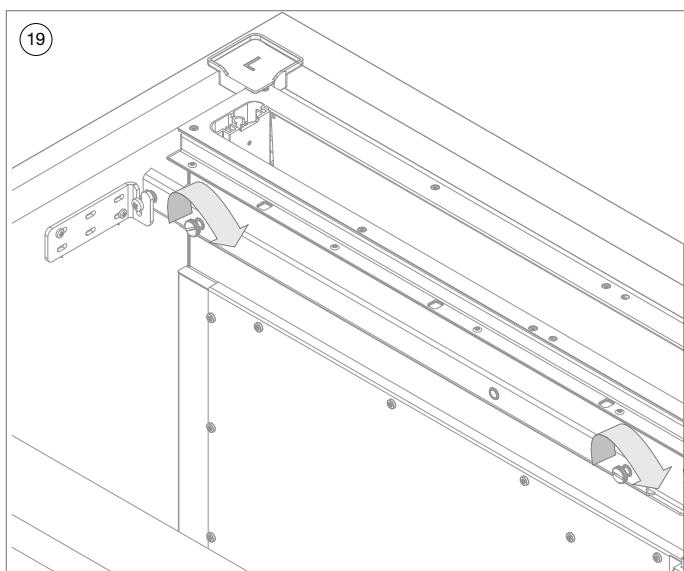

- 19 Zet de positie van de geleidingen vast met de zwarte schroeven.
- 20 Zet de afzuigkap zowel links als rechts waterpas door de onderkant van de afzuigkap te verschuiven. Maak gebruik van een korte waterpas ($\leq 30\text{cm}$) en plaats deze op de aangeduide vlakken.

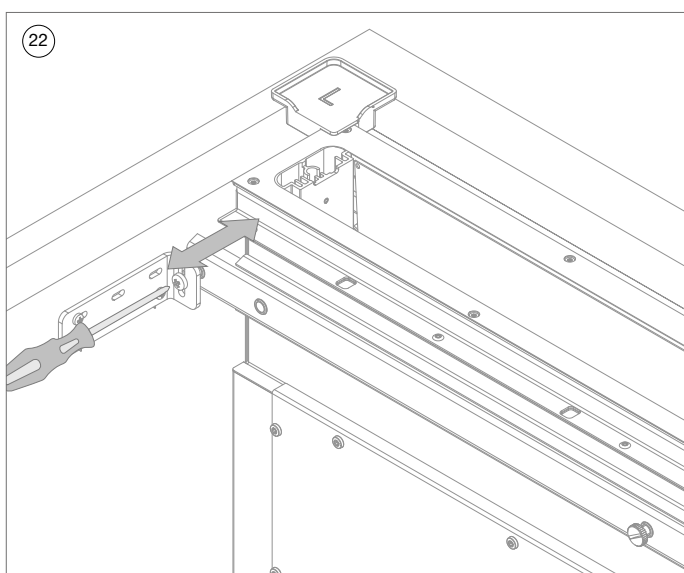
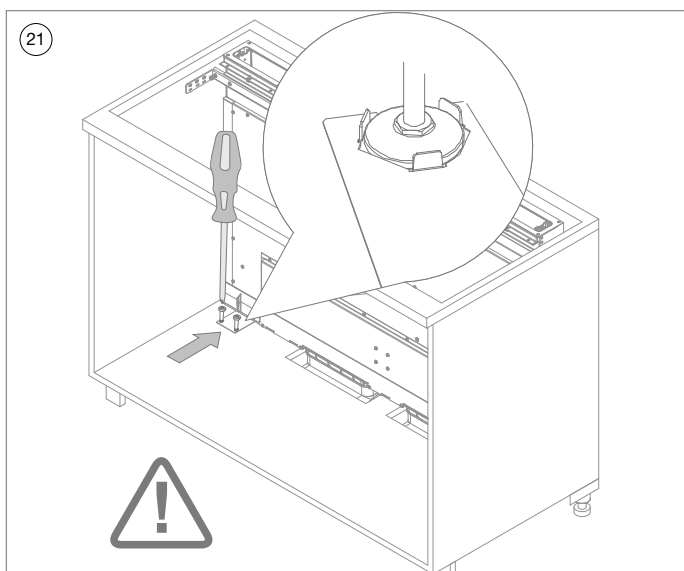

- 21 Zet positie van beide stelvoeten vast in de kast met de plaatjes (1821043) en schroeven (1821153).
- 22 Regel indien nodig de positie met de regelschroef (bout en borgmoer 906136 + 906173) op de geleidingen bij zodat er nog een minimale speling zit tussen de afzuigkap en de positioneer hulpstukken (42120035).

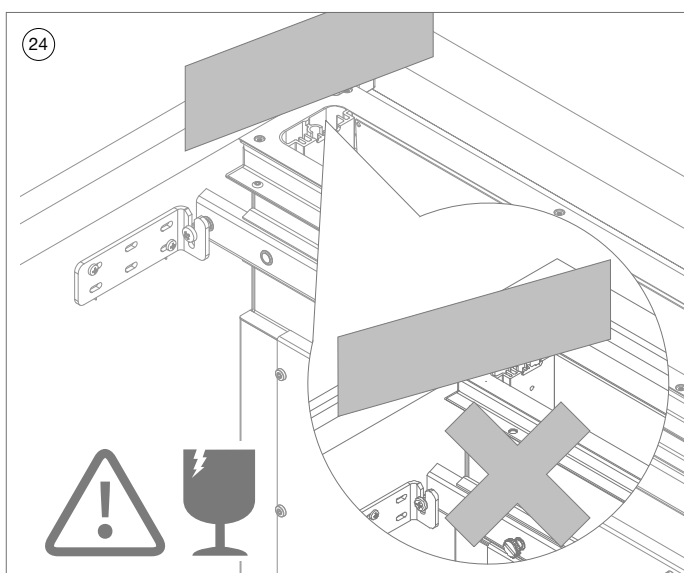
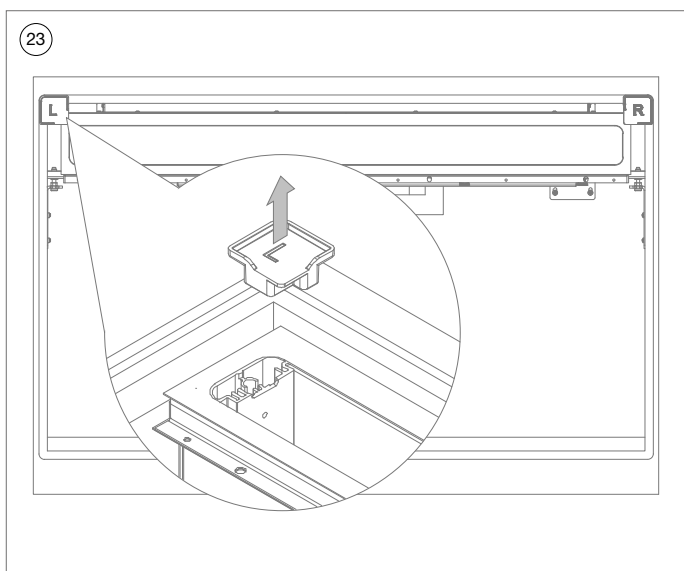

- 23 Verwijder de positioneer-hulpstukken (42120035).



Waarschuwing: Voer onderstaande actie zorgvuldig uit om glasbreuk te voorkomen.

- 24 Controleer de hoogte van de afzuigkap met een regel, deze **MOET** net even hoog liggen met het werkblad (opbouw) of de freesrand (vlakbouw). Regel de hoogte indien nodig bij met de stelvoeten.

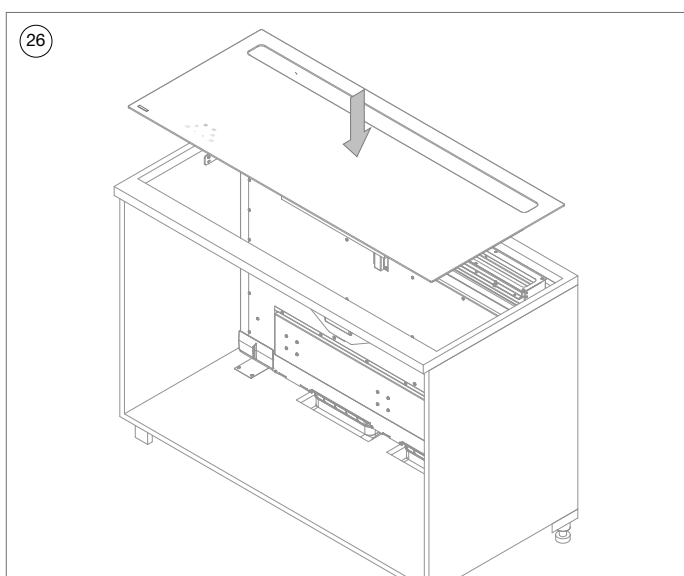
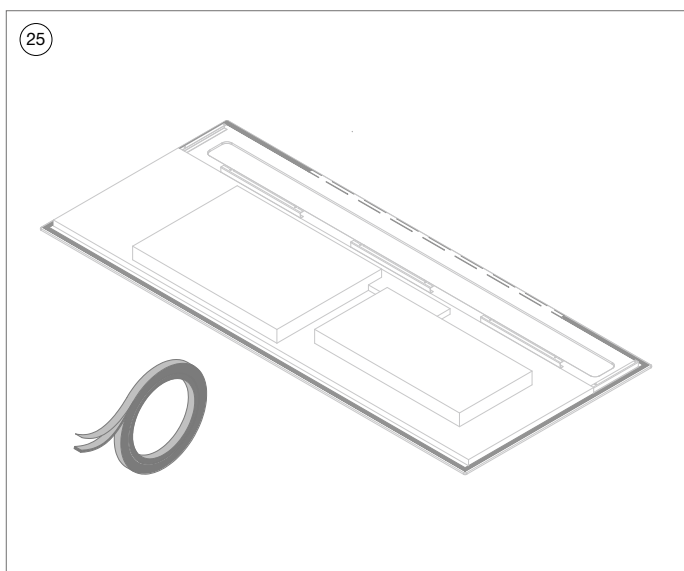

- 25 Breng de waterdichte tape aan op 2mm van de rand aan de onderkant van het glas van de kookplaat.

Verwijder indien nodig een centraal stuk van de tape aan de achterkant van de kookplaat wanneer deze tijdens installatie niet volledig vlak zou liggen aan de achterkant.

- 26 Plaats de inductie kookplaat op de afzuigkap, zorg ervoor dat de opening van het glas mooi gecentreerd is met de zijprofielen van de toren in de afzuigkap.



Breng geen voegafdichtingsmiddel aan tussen de onderzijde van de kookplaat en het werkblad.

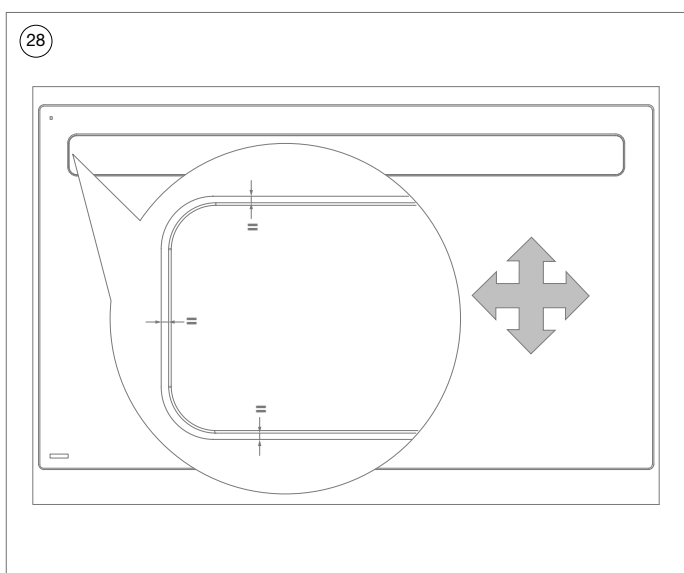
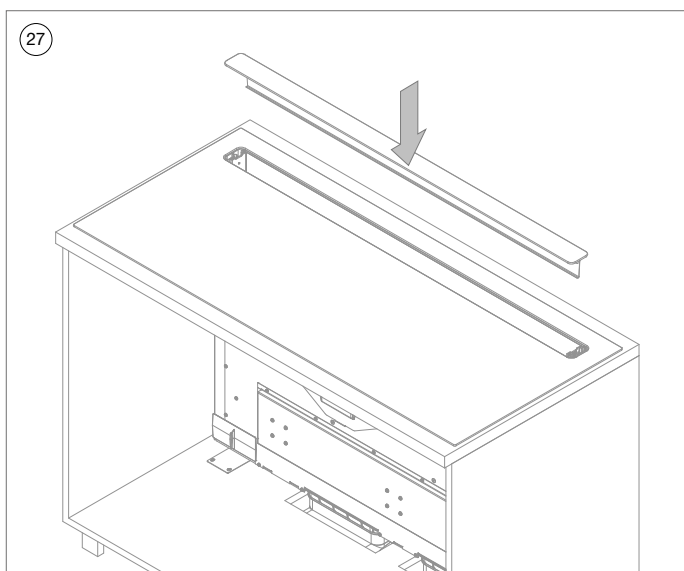

- 27 Plaats het bovenste glas voorzichtig in de voorziene uitsparingen van de afzuigkap.



Voer bovenstaande handeling voorzichtig uit om glasschade en krassen te voorkomen.

- 28 **OPBOUW:** Schuif met de kookplaat totdat de opening rond het bovenste glas van de toren gelijk is met de uitsparing van de kookplaat.

VLAKBOUW: Pas de positie (voor, achter, links en rechts) van de afzuikap aan totdat de opening rond het bovenste glas van de toren gelijk is met de uitsparing van de kookplaat (zie stap 19, 22).

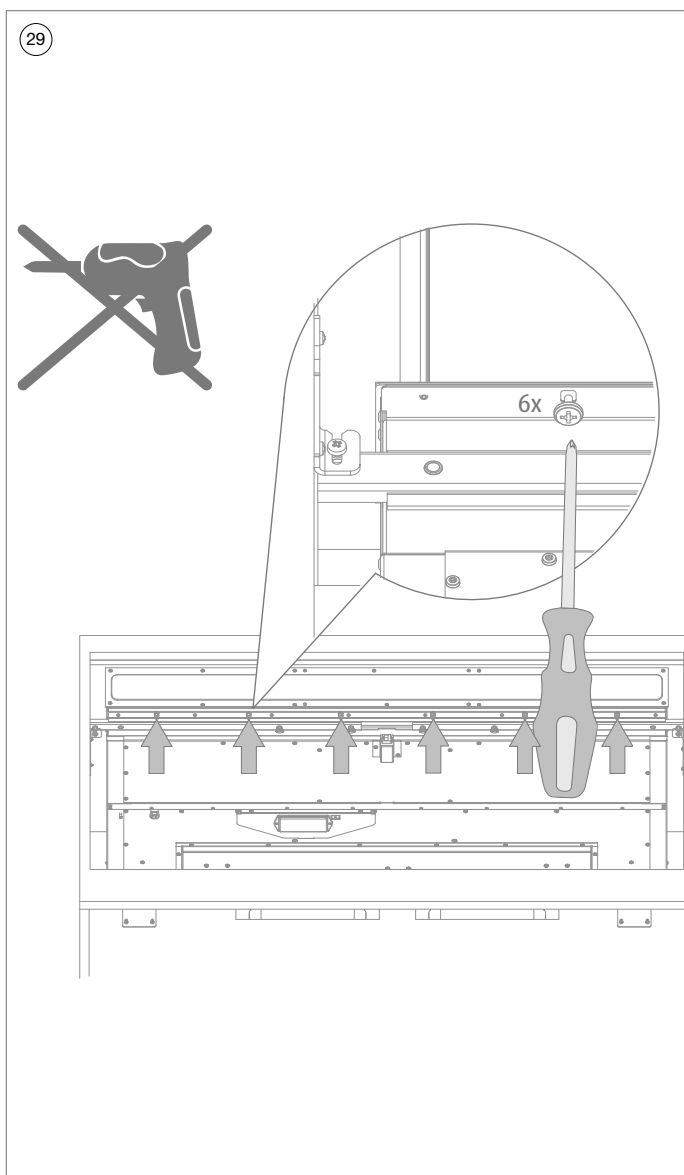

- 29 Zet de positie van de kookplaat vast op de afzuigkap met de 6 schroeven (1821254).



Draai deze bouten enkel handvast aan.

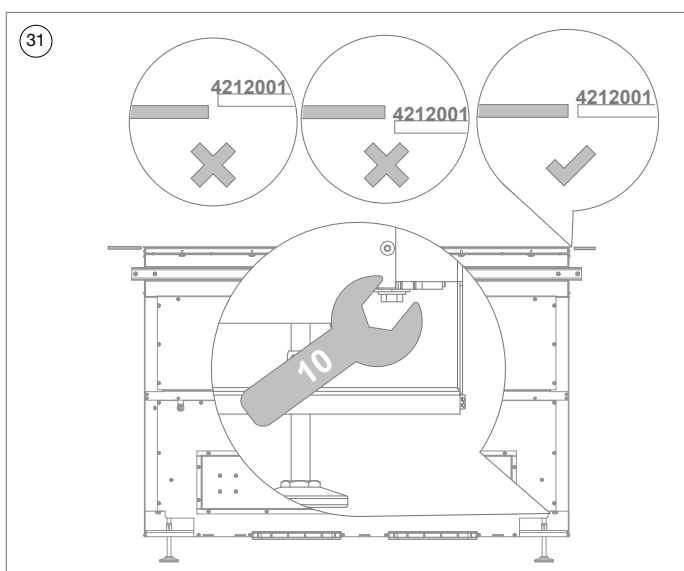
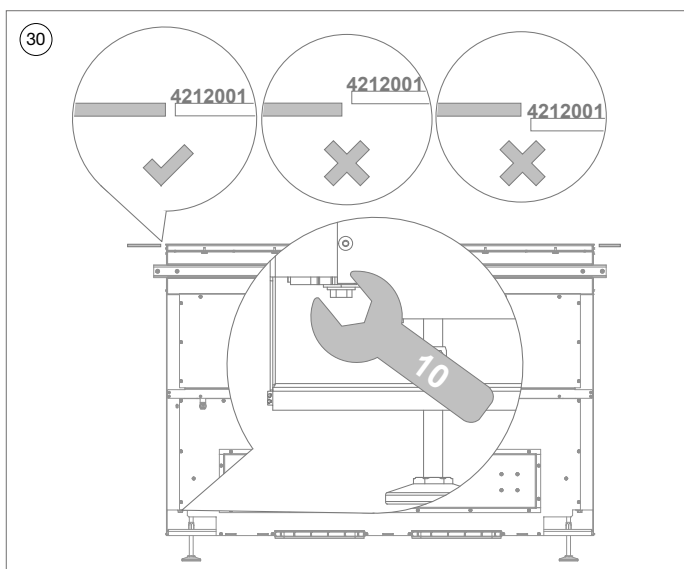

- 30 31 Regel indien nodig de hoogte van het glas van de toren bij ten opzichte van het glas van de kookplaat.

Draai de bout met een steeksleutel 10 in tegenwijzerzin om de toren te verhogen en wijzerzin om te verlagen.

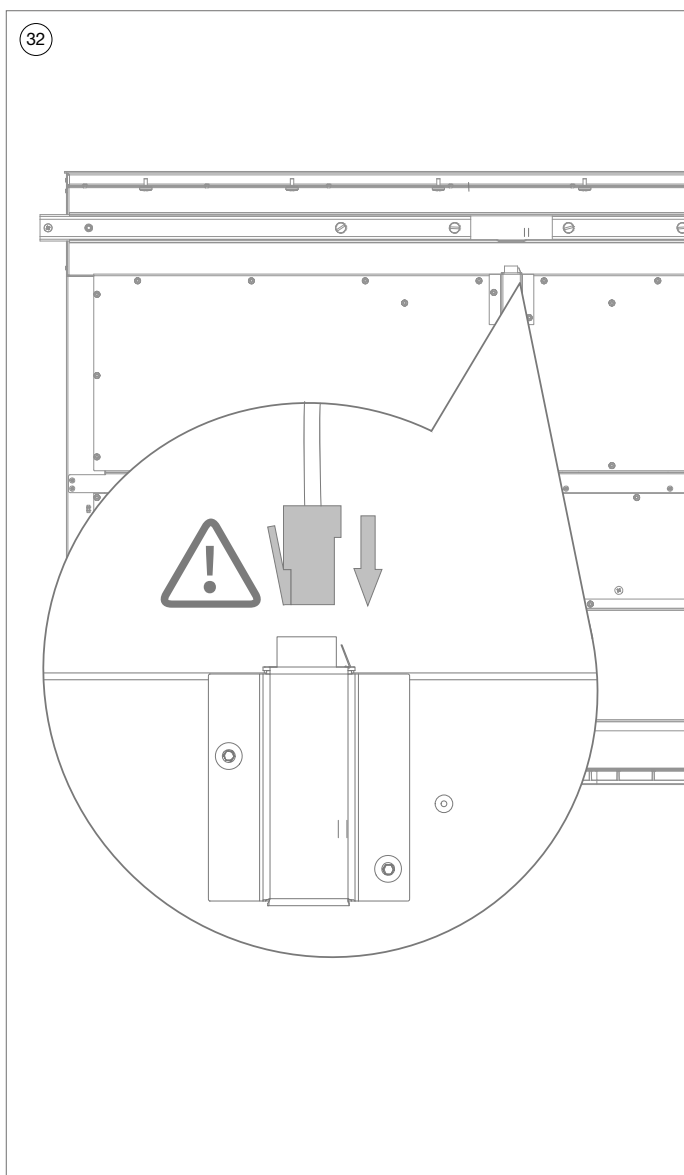

Let erop dat u de connector in de juiste richting aansluit.

- 32 Verbind eerst de connector van de kookplaat met de afzuigkap.

33

**HOB 42110 Novy
Panorama 120
Pro 4 zones**
230V 1N~

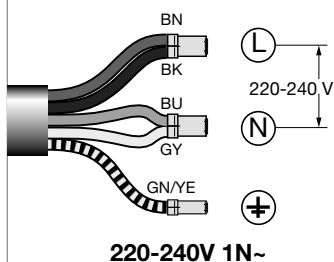

**HOB 42120(-g1)
Novy Panorama 120
Pro 5 zones**
220-240V 1N~

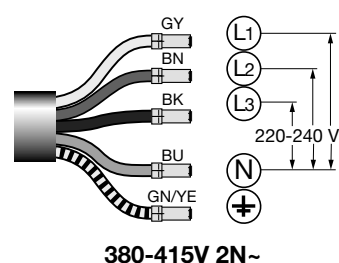
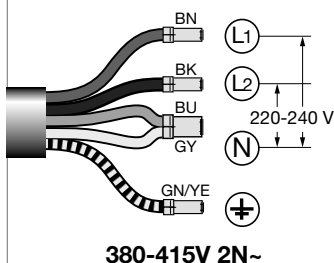
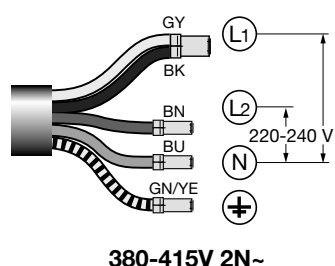
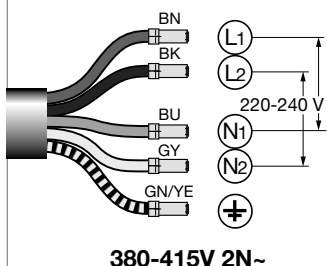
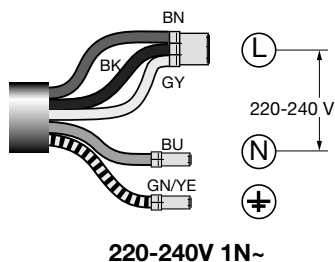

33 **Afzuigkap:** sluit de stekker aan op het stroomnet.

Kookplaat: sluit de voedingskabel van de kookplaat aan volgens het desbetreffende aansluitschema.



Optioneel kan de kookplaat ingesteld worden met een vermogensbeperking, zie hoofdstuk "Vermogensbeperking kookplaat"

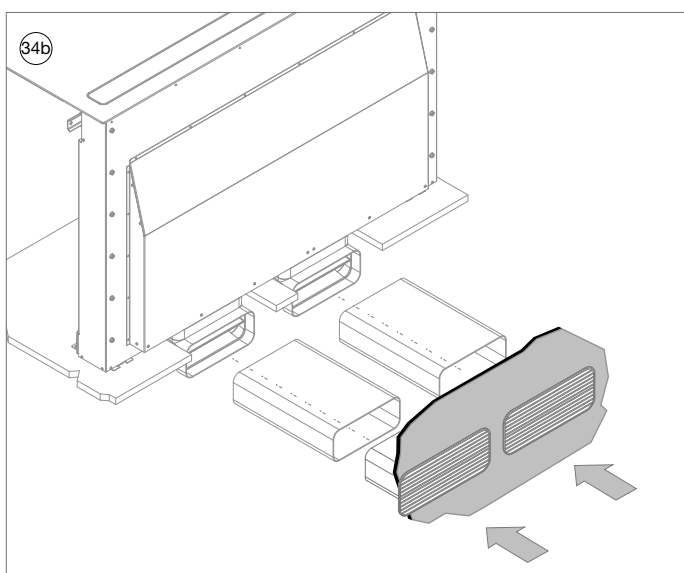
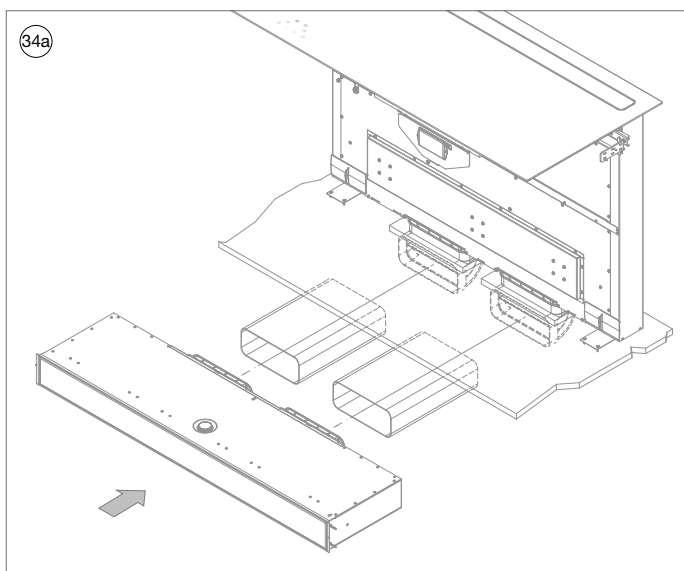

34a **Optie recirculatie inbouwbox:** sluit de inbouwbox aan op de uitgang van de afzuigkap, maak indien nodig gebruik van optionele hulpstukken.

34b **Optie afvoer:** maak gebruik van optionele hulpstukken om de aansluiting met het kanaalwerk naar buiten mogelijk te maken.

35

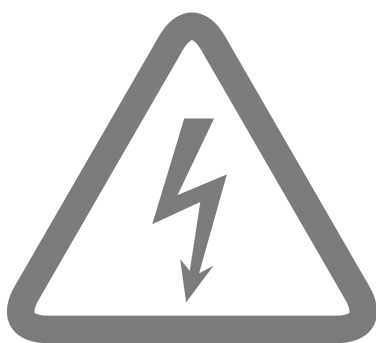

36

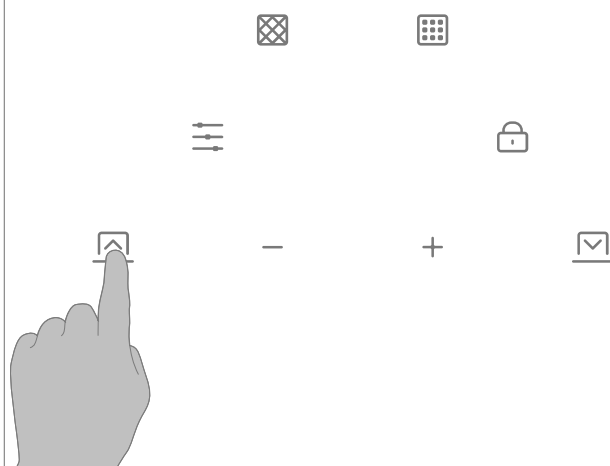

35 Schakel het stroomcircuit van het apparaat in.

36 Hou de knop  ingedrukt voor 3 seconden.



Indien de 4 leds op de bediening direct knip-
peren, dan is het veiligheidssysteem van de
toren geactiveerd.

**U kunt manueel de toren omhoog draaien
aan de hand een vlakke schroevendraaier.**

**Verwijder voorzichtig het bovenste glas van
de toren en plaats de schroevendraaier in de
voorzienere uitsparing van de spindel centraal
in de toren.**

**Draai de toren nu volledig omhoog totdat de
veiligheidsschakelaar zoals in stap 36 zicht-
baar is.**

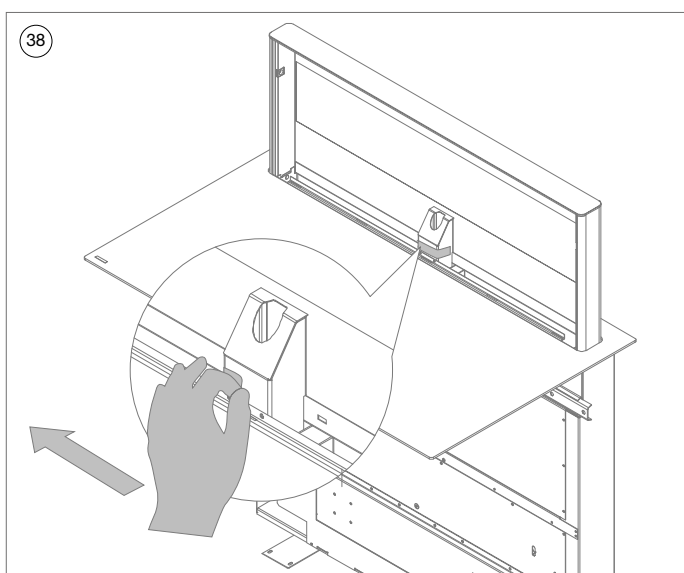
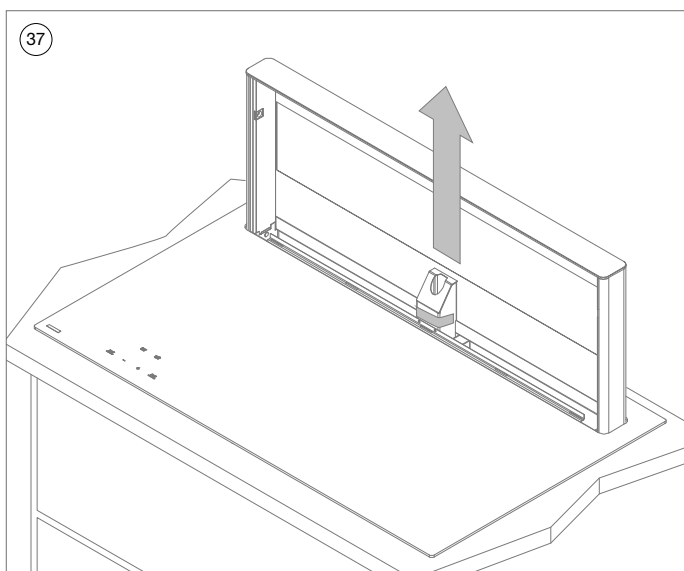

- 37 De toren beweegt nu naar de hoogste positie (30cm).
- 38 Verwijder de veiligheidsticker van de toren. De 4 leds op de bediening knippen.

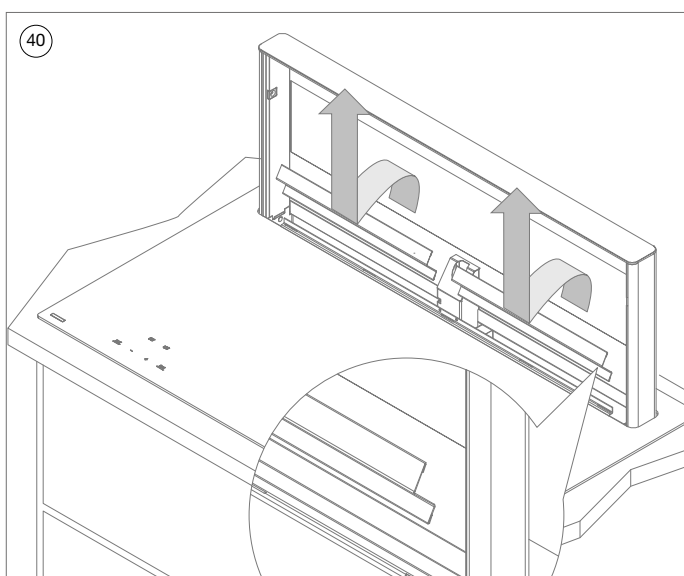
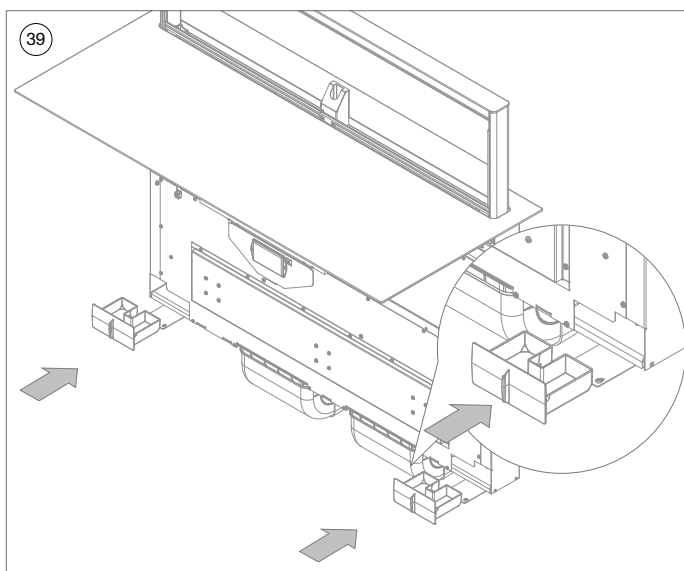

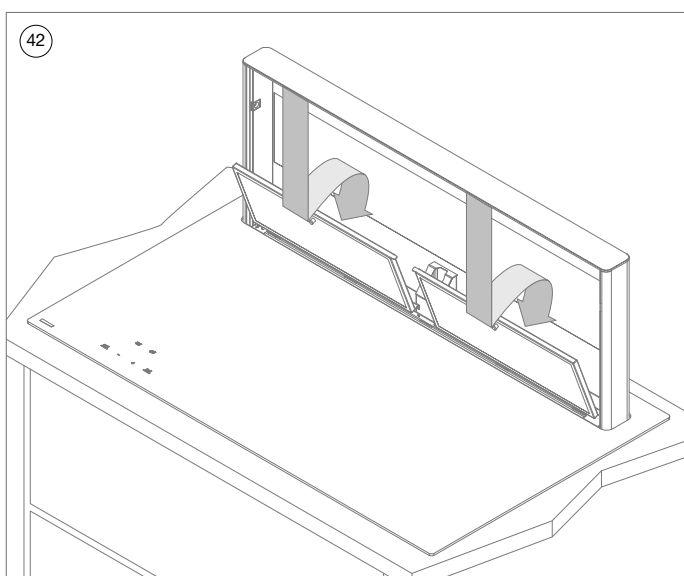
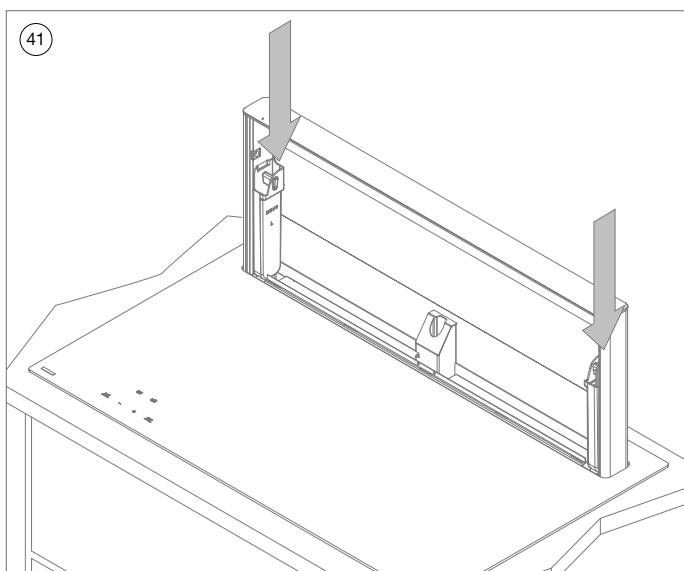

39 Schuif beide onderste opvangbakjes (42120039) in de afzuigkap.

40 Plaats de opvangbeveiliging (42120026) in de afzuigkap. Deze dienen aan te sluiten tegen het midden van de afzuigkap.



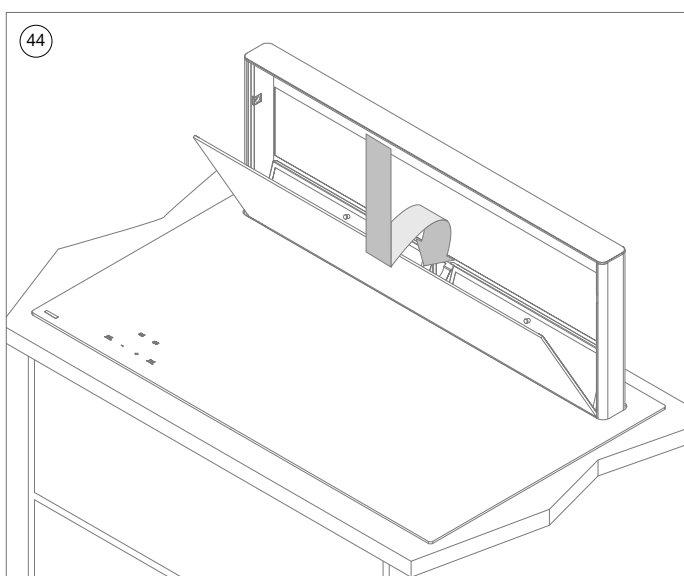
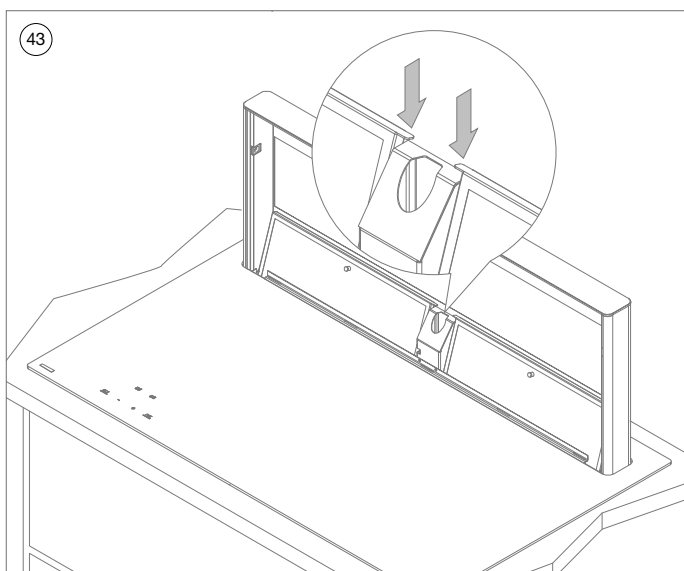

- 41 Schuif beide bovenste opvangbakjes (1821107) in de afzuigkap.
- 42 Plaats beide vetfilters (42120510 + 42120515) in de afzuigkap op de valbeveiliging.

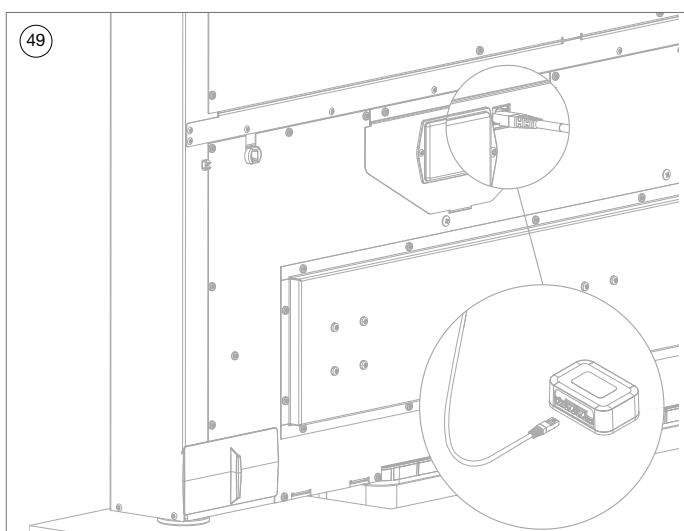
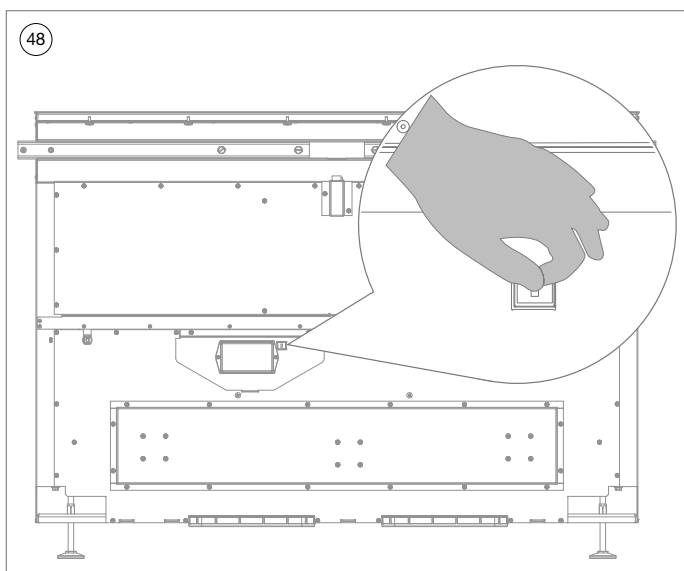

- 43 Verifieer de juiste plaatsing van de vetfilters aan de hand van het positioneerlipje.
- 44 Plaats het voorste glas (42120208) op de toren van de afzuigkap.
Positioneer de lipjes van het glas in de uitsparing van de toren en kantel het glas naar de magneten toe tot het glas aantrekt.
- 45 Druk op de knop  om de toren terug te herinitialiseren.
- 46 De toren beweegt nu naar de gesloten positie.



- 47 **Recirculatie:** Toestel staat standaard ingesteld in recirculatiemodus.

Afvoer: zet toestel in afvoermodus door de toetsencombinatie “+” en “-” en  gedurende 3 seconden in te drukken. De led naast  knippert 3x om de instelling te bevestigen.

Herhaal bovenstaande procedure om terug naar recirculatiemodus over te schakelen. De led is nu 3 seconden aan.

- 48 **OPTIONEEL:** Installatie I/O module n° 990036
Verwijder het afdekplaatje van de aansluitconnector.
(Beschikbaarheid kan per land verschillen. Meer informatie op www.novy.com.)

- 49 Sluit de I/O module connectie kabel aan op de aansluitconnector. (Zie handleiding 990036 I/O module).

5 VERMOGENSBEPERKING KOOKPLAAT

Beperking maximaal vermogen kookplaat

De kookplaat is uitgerust met een aanpasbare vermogenbeperking. Als het maximale vermogen bereikt is, is het onmogelijk om deze te verhogen van de verschillende kookzones en een pieptoon zal weerklinken.

Deze beperking is af fabriek ingesteld op 7400W (32A) bij de 4 zones kookplaat referentie 42110 en op 10400W (48A) bij de 5 zones kookplaat referentie 42120(-g1). Deze vermogensbeperking kan indien gewenst aangepast worden.

Configuratieprocedure

Voordatu met de procedure begint om de vermogensbeperking te wijzigen:

- Zorg dat er geen pan meer op de kookzone(s) staat.
- Schakel de hoofdschakelaar of de betreffende zekering uit van het apparaat gedurende 30 seconden.
- Schakel de hoofdschakelaar of zekering terug in. Start de procedure binnen 2 minuten nadat u de zekering hebt ingeschakeld.
- Zorg ervoor dat alle kookzones uitgeschakeld zijn.
- Druk niet op .

- 1) Druk op de **|||** toets en houd deze ingedrukt.
- 2) In elk display verschijnt een **└**.
- 3) Druk met een vinger van de andere hand achtereenvolgens en snel (in minder dan 2 seconden) op de **└**. Beginnend bij de rechter voorkant en tegen de klok in draaiend (1 -> 2 -> 3 (enkel 42120(-g1)) -> 4 -> 5) dan de **|||** toets loslaten.

Een dubbel biep-signaal geeft een bedieningsfout aan. Herhaal in dit geval de handeling vanaf stap 1).

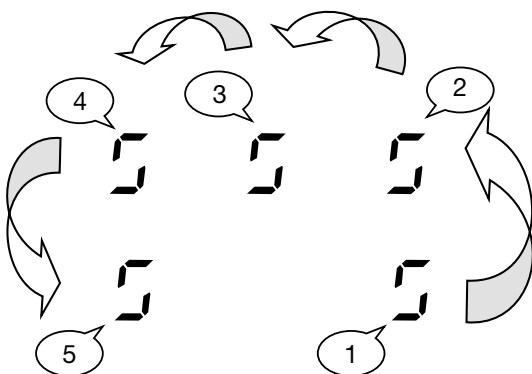

- 4) Selecteer de toets [**C/B**] in het display ④.
- 5) Gebruik de slider om [**C/B**] in display ④ te laten verschijnen.
- 6) Selecteer de [**B**] toets in display ⑤ en gebruik de slider om de gewenste configuratie in het display te zetten:

Config.	42110 - 4 zones	42120(-g1) - 5 zones
0 komt overeen met	7400W - 2 fasen	10400W - 3 fasen
1 komt overeen met		7400W - 2 fasen*
2 komt overeen met		6900W - 3 fasen
3 komt overeen met	5750W - 1 fase	5750W - 1 fase
4 komt overeen met	4600W - 2 fasen	4600W - 2 fasen*
5 komt overeen met	3700W - 1 fase	3700W - 1 fase
6 komt overeen met	3000W - 1 fase	3000W - 1 fase
7 komt overeen met	2750W - 1 fase	2750W - 1 fase
8 komt overeen met	2300W - 1 fase	2300W - 1 fase
9 komt overeen met	1400W - 1 fase	1400W - 1 fase



*** Opmerking: bij deze configuratie zijn de rechter en middelste zone aangesloten op dezelfde fase.**

- 7) Druk 2 seconden op de toets ① om de configuratie te bevestigen.



Plaats nooit potten en/of pannen op de kookzones tijdens de configuratie.

CONTENU

1	INFORMATIONS GÉNÉRALES	35
2	INSTALLATION RECYCLAGE	36
3	INSTALLATION DU CONDUIT D'ÉVACUATION	37
4	INSTRUCTIONS D'INSTALLATION	38
5	LIMITE DE PUISSANCE TABLE DE CUISSON	64
	Limite de puissance table de cuisson	64
	Procédure de configuration	64



1 INFORMATIONS GÉNÉRALES

Il s'agit de la notice de montage de l'appareil Novy illustré en page de couverture. Lisez attentivement les consignes de sécurité, les instructions de montage et le mode d'emploi avant l'installation et la mise en service de l'appareil.

Les consignes de sécurité sont énumérées dans un livret séparé fourni avec l'appareil et indiqué sur notre site web www.novy.com.

Respectez les consignes de sécurité, les instructions de montage et le mode d'emploi afin d'éviter les blessures et les dommages matériels.

Ce mode d'emploi utilise plusieurs symboles. Vous en trouverez la signification ci-dessous.

Symbole	Signification	Action
	Indication	Signification des témoins lumineux sur l'appareil.
	Information/ Avertissement	Ce symbole signale un conseil important ou une situation dangereuse.

Sécurité

Respectez les conseils de montage et de sécurité suivants pour le montage:

- Vérifiez, en vous référant au dessin de la page 38, si tout le matériel de montage a été livré.

Important ! Avant de commencer le montage

Vous trouverez les dessins de montage en page 40 de ces instructions de montage. Avant de commencer le montage, suivez les conseils de montage suivants :

- Pour faciliter le montage de la hotte, il est conseillé de procéder au moins à 2 personnes.
- Vérifiez que le meuble dispose de dimensions adaptées à l'appareil.

2 INSTALLATION RECYCLAGE

En cas de recyclage, un caisson de recyclage pour plinthe avec filtre de recyclage doit être prévu sous le meuble de cuisine pour renvoyer l'air purifié dans la cuisine.

La sortie du moteur comporte deux ouvertures d'évacuation rectangulaires de 222 × 89 mm. Il est recommandé de raccorder un conduit d'évacuation de mêmes dimensions à chaque ouverture.

Pour un fonctionnement optimal de la hotte, il est important, lors de l'installation, de respecter les consignes suivantes:

Généralités:

- Placez le caisson encastrable dans la plinthe directement sous le meuble de cuisine ou sous le meuble de cuisine adjacent.
- Faites en sorte que le conduit soit le plus court et le plus direct possible.
- Évitez les coudes à 90°. Réalisez des coudes ouverts pour une bonne circulation de l'air.
- Assurez-vous d'un apport d'air suffisant. On peut assurer l'apport d'air frais avec une grille d'aération ou une fenêtre ou une porte entrouverte.
- Utilisez du ruban adhésif pour des joints étanches à l'air.

3 INSTALLATION DU CONDUIT D'ÉVACUATION

La sortie du moteur comporte deux ouvertures d'évacuation rectangulaires de 222 × 89 mm. Il est recommandé de raccorder un conduit d'évacuation de mêmes dimensions à chaque ouverture.

Pour un fonctionnement optimal de la hotte, il est important, lors de l'installation, de respecter les consignes suivantes:

Généralités:

- Faites en sorte que le conduit soit le plus court et le plus direct possible vers l'extérieur.
- Évitez les coudes à 90°. Réalisez des coudes ouverts pour une bonne circulation de l'air.
- En cas d'évacuation au travers d'un mur à vide d'air assurez-vous que le conduit d'évacuation le traverse et débouche à l'extérieur.
- En cas d'évacuation par le toit, utilisez un tubage à double paroi d'une section suffisante.
- Ne raccordez jamais à un conduit de cheminée en service pour une autre fonction.
- Assurez-vous d'un apport d'air suffisant. On peut assurer l'apport d'air frais avec une grille d'aération ou une fenêtre ou une porte entrouverte.
- Utilisez du ruban adhésif pour des joints étanches à l'air.

4 INSTRUCTIONS D'INSTALLATION

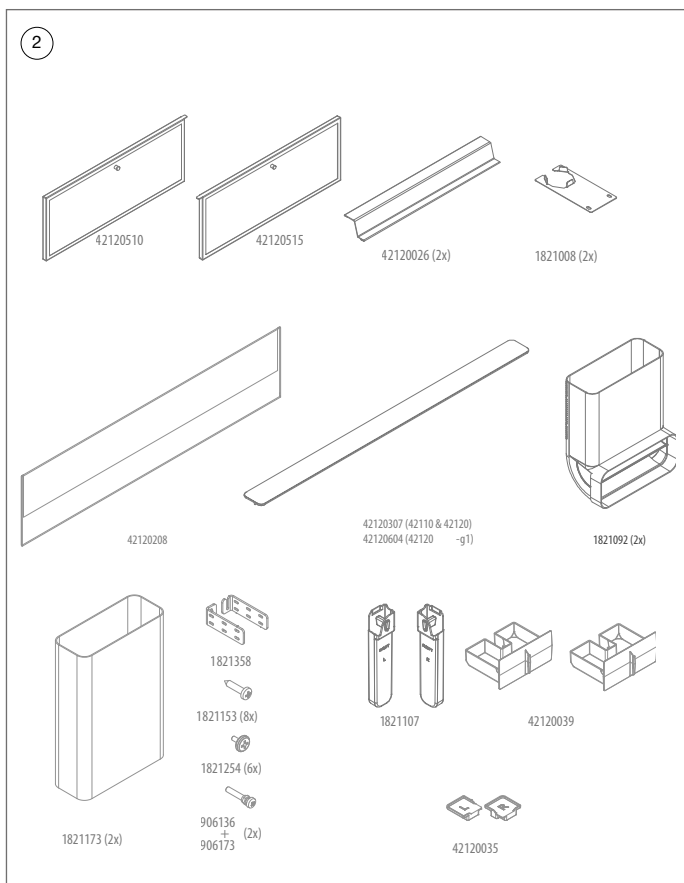
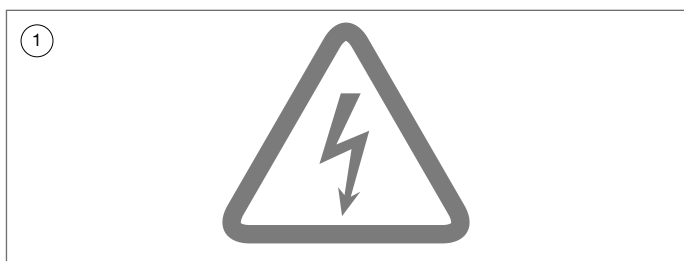

①  **Assurez-vous que le circuit de courant auquel l'appareil sera branché est mis hors tension.**

② Vérifiez si tous les accessoires de la hotte sont livrés dans l'emballage.

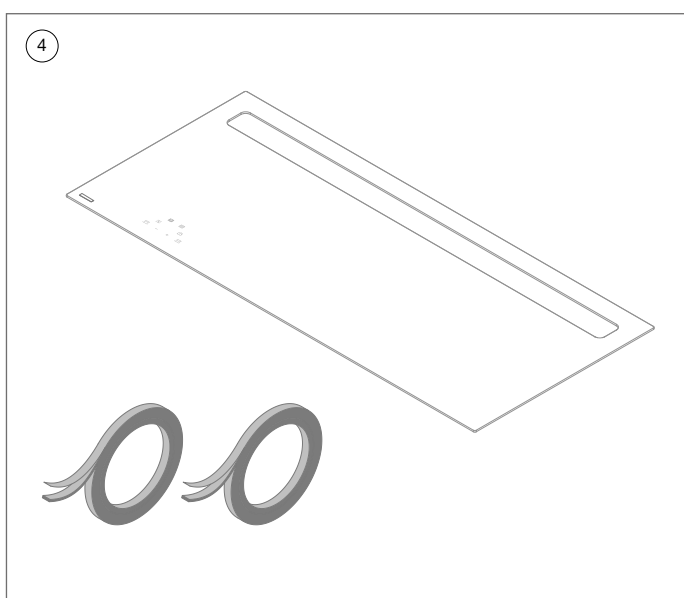
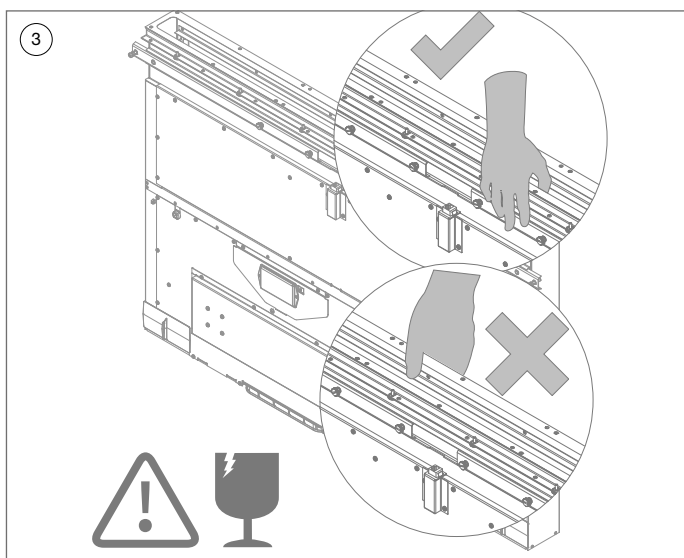

3  **Avertissement: manipulez la hotte de l'extérieur afin de prévenir tout bris de verre.**

4 Vérifiez si tous les composants de la plaque de cuisson sont livrés dans l'emballage.

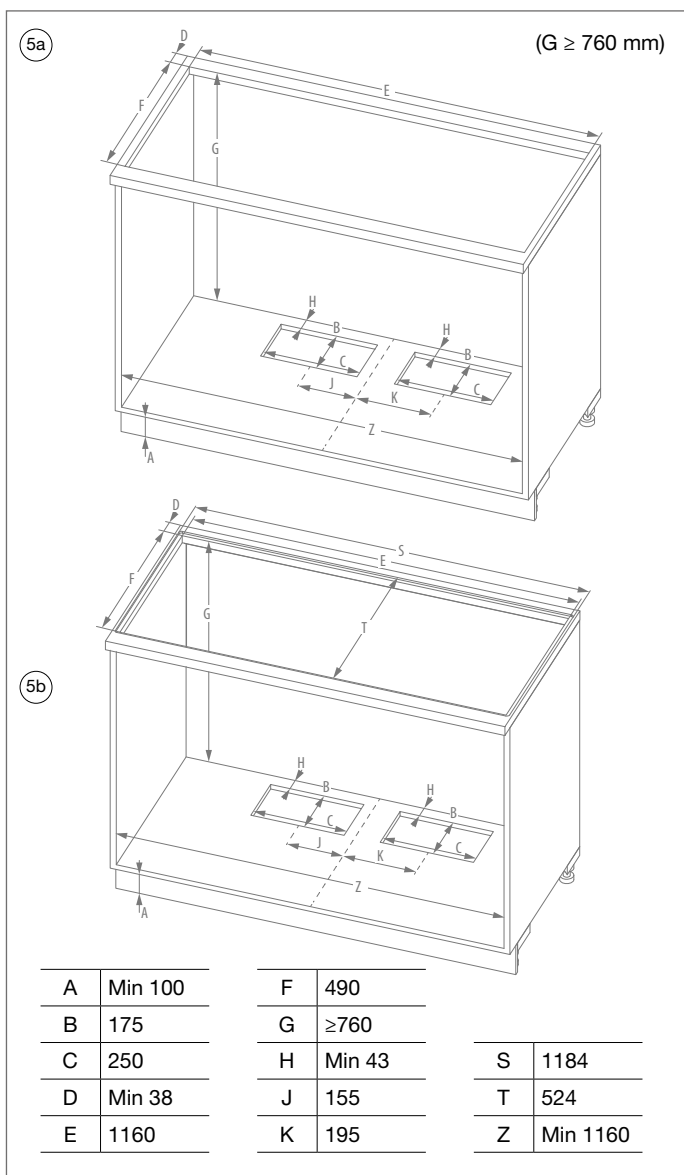

(5a) **Hauteur G ≥ 760mm pose standard** : Faire la découpe dans le meuble bas.

(5b) **Hauteur G ≥ 760mm pose affleurante** : Faire la découpe dans le meuble bas.

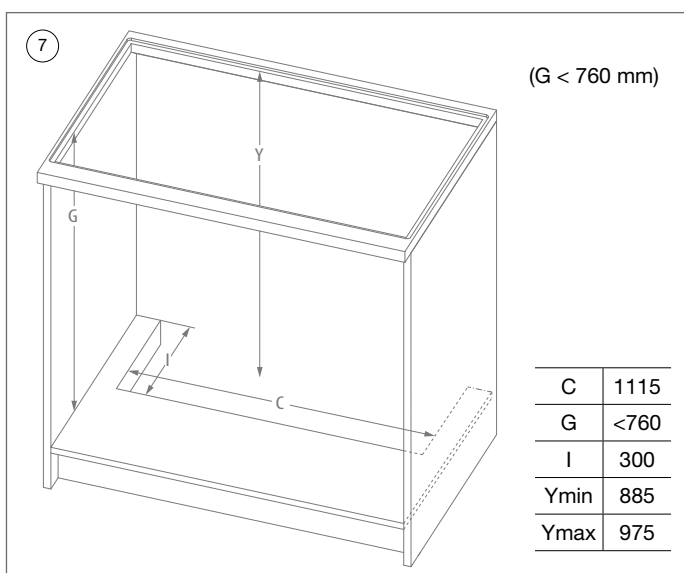
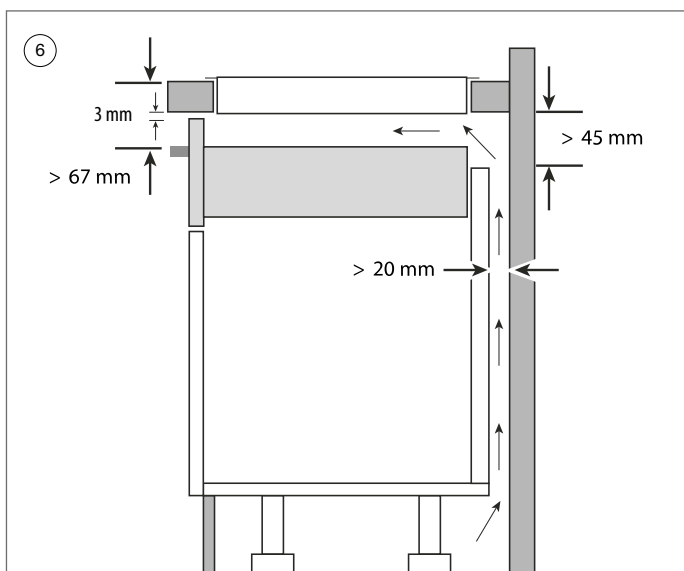

⑥ Ventilation

Prévoyez une ouverture de ventilation juste en dessous du plan de travail d'au moins 3mm sur toute la largeur de la plaque à induction pour un refroidissement suffisant de la plaque. Assurez également une entrée d'air suffisante sous l'appareil.

⑦ Hauteur G < 760mm

Quand hauteur meuble bas + plan de travail < 760mm, une découpe supplémentaire doit être effectuée dans le bas du meuble pour installer la hotte.

Pour installer la hotte, le kit 1821400 peut être utilisé. Suivez les étapes décrites dans le manuel d'installation correspondant du kit d'extension, puis revenez à l'étape ⑨.

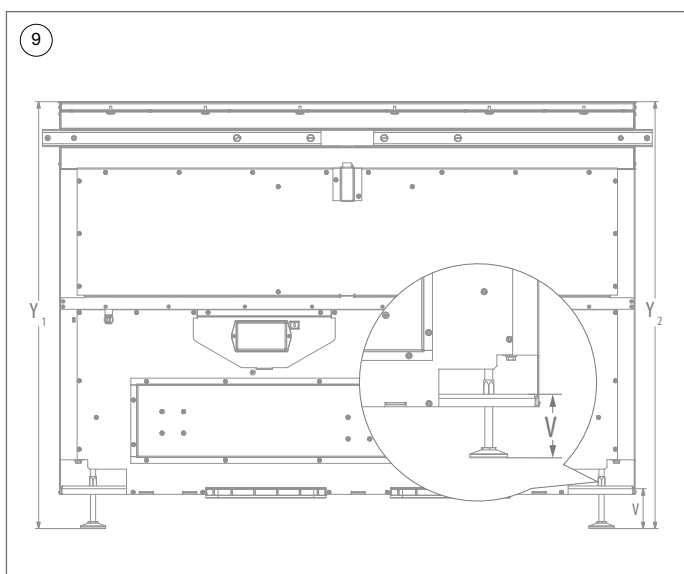
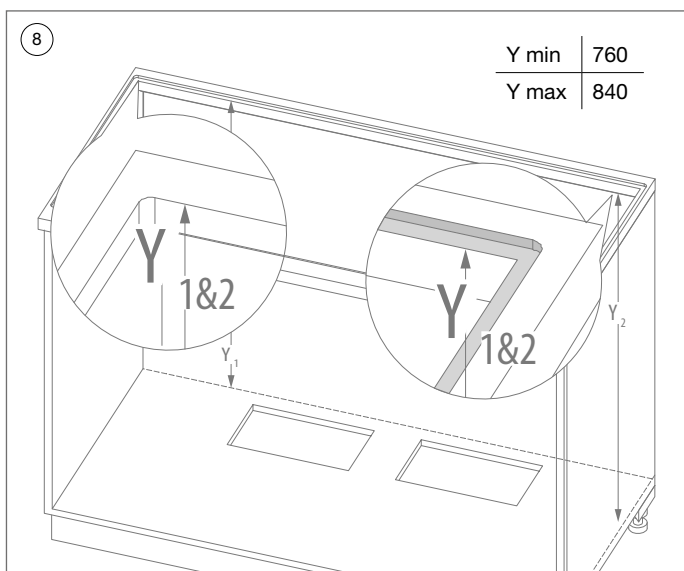

- 8 Mesurez la hauteur à droite (Y_1) et gauche (Y_2) entre la plaque de fond et l'espace de support de la plaque de cuisson.

Espace de support en pose standard (G) = face supérieure du plan de travail.

Espace de support affleurant (D) = bord de fraisage du plan de travail.

- 9 Réglez la hauteur (Y) à l'aide des pieds réglables. Mesurez la hauteur (V) des pieds réglables (nécessaire pour l'installation du coude).

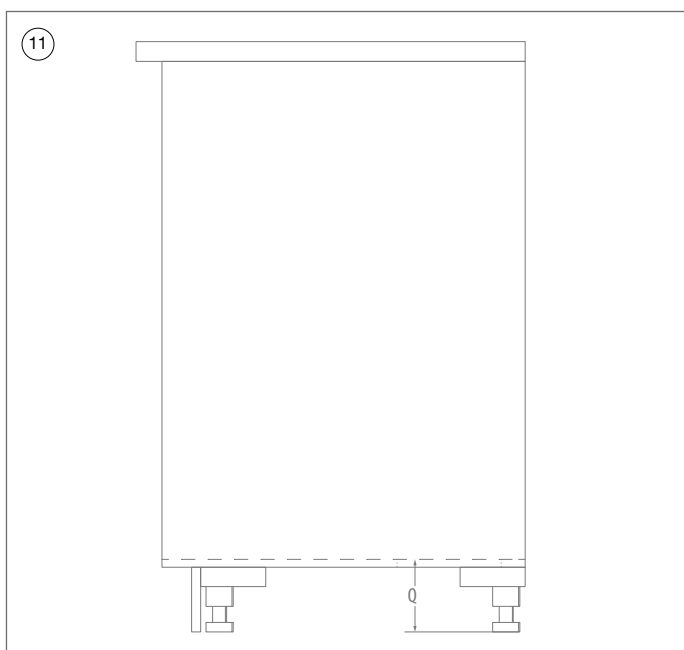
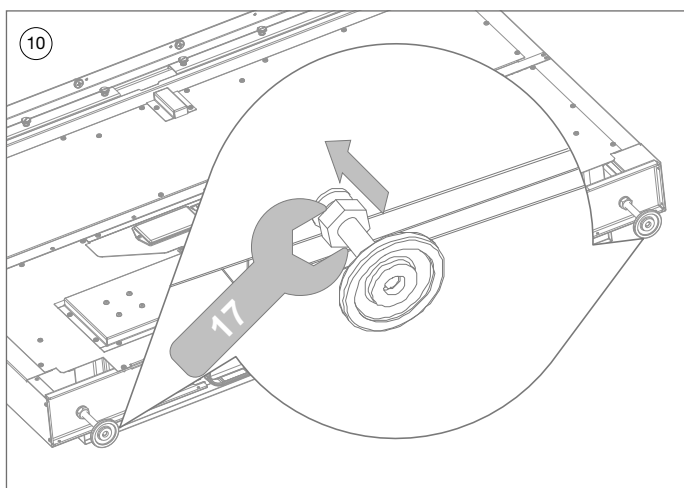

- 10 Bloquez la position des pieds réglables avec le contre-écrou.
- 11 Mesurez la hauteur (Q) entre la base du meuble et sol.

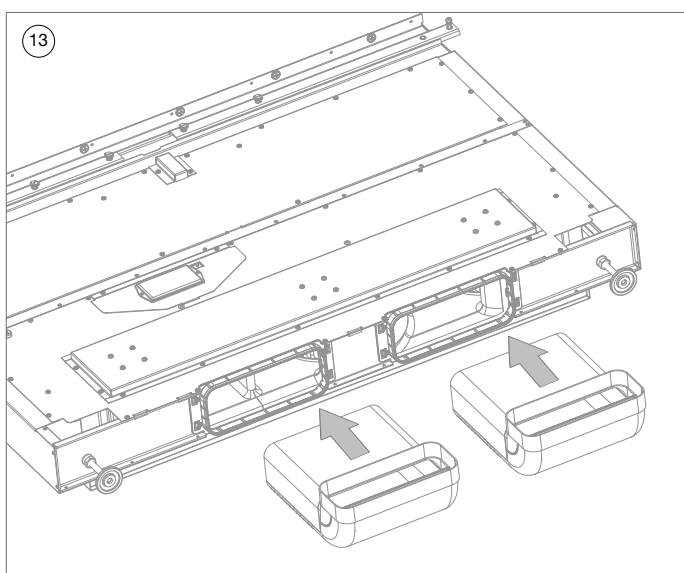
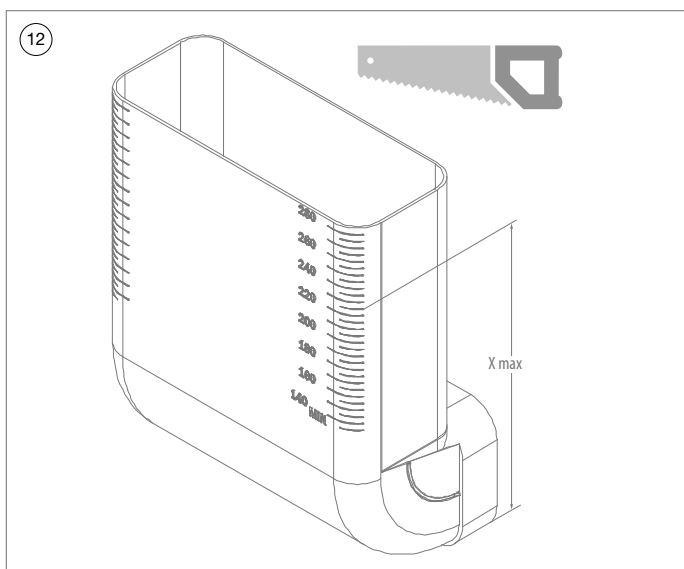

12 Sciez les deux coudes (1821092) à mesure $X = (V+Q) - 5\text{mm}$.

13 Glissez les deux coudes dans la pièce d'évacuation en bas de la hotte.

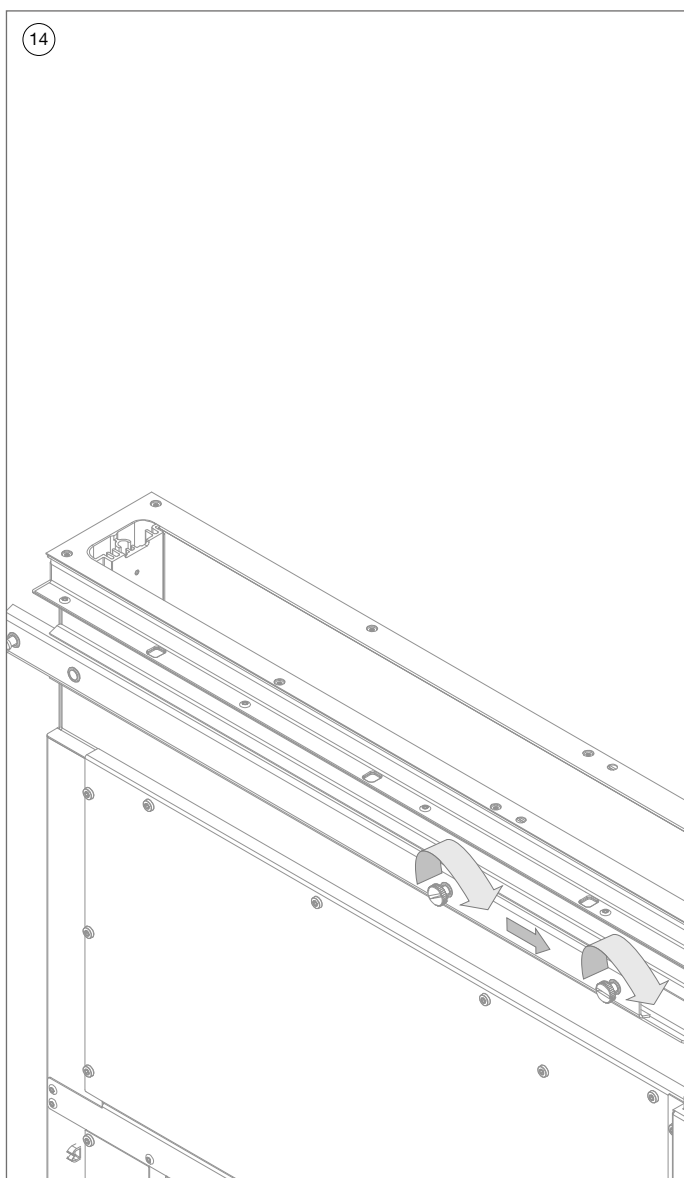

14 Bloquez les traverses de fixation vers l'intérieur.

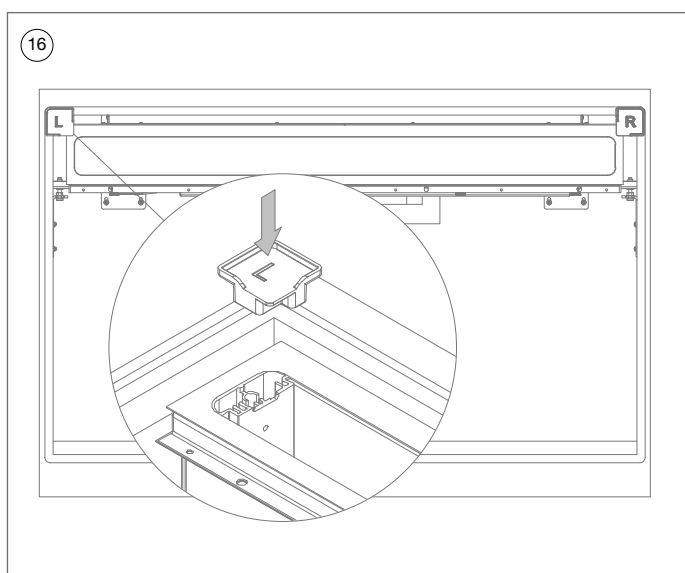
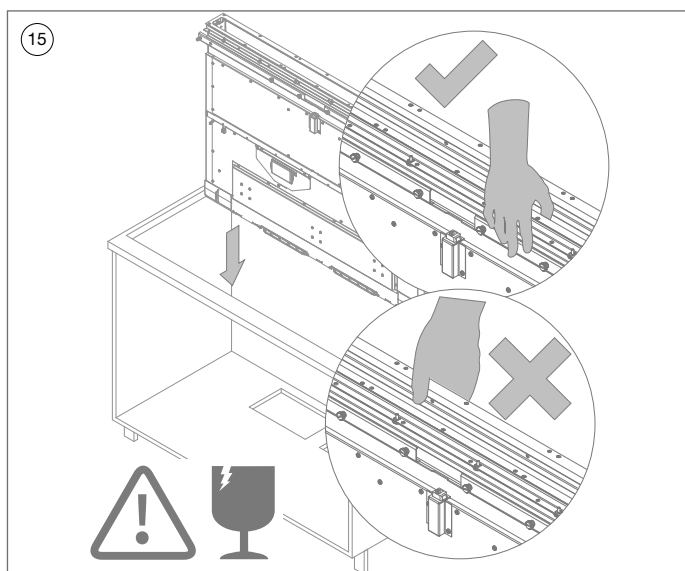

15 Installez la hotte dans la meuble bas.



Avertissement : manipulez la hotte de l'extérieur afin de prévenir tout bris de verre.



Avertissement : il sera mieux d'exécuter cette action à 2 personnes.

16 Placez les pièces de positionnement (42120035) entre le trou du plan de travail et la hotte. Positionnez les côtés et l'arrière de la hotte aspirante contre ces deux accessoires.

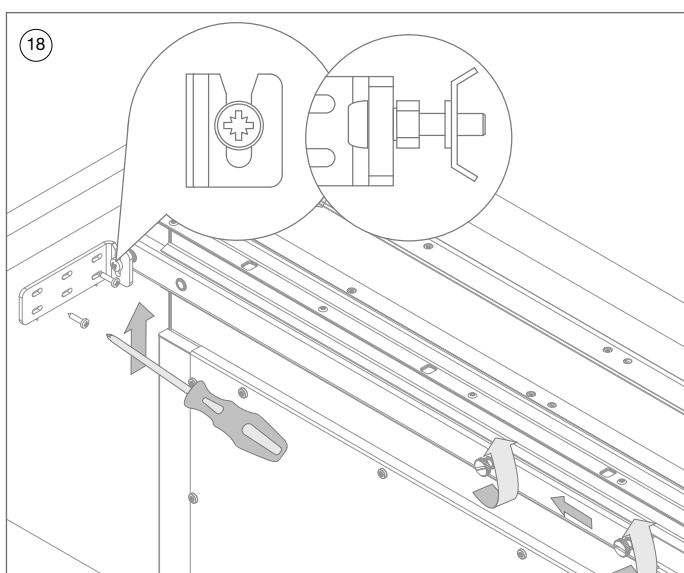
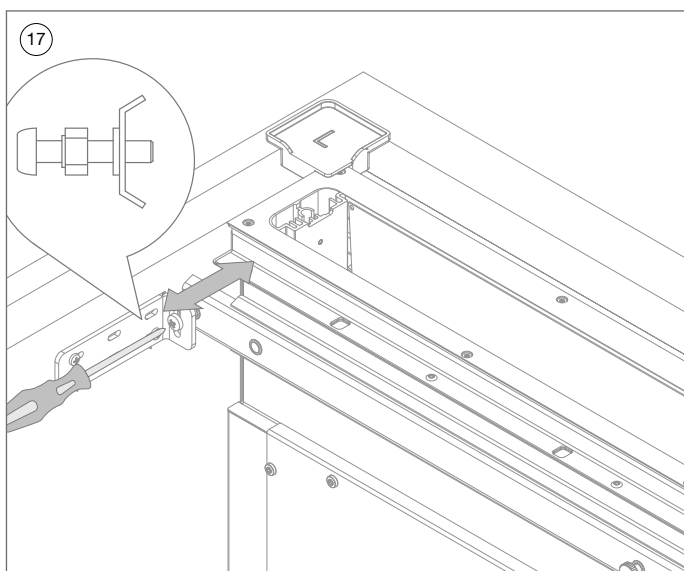

- 17 Installez les boulons (906136 + 906173) au milieu de la longueur de la vis sur la glissière de fixation.
- 18 Installez les charnières de fixation (1821358), glissez les charnières de fixation entre le boulon et le contre-ecrou (906136 + 906173) au centre de la fente.

Fixez à gauche et à droite à l'aide des vis fournies (1821153).

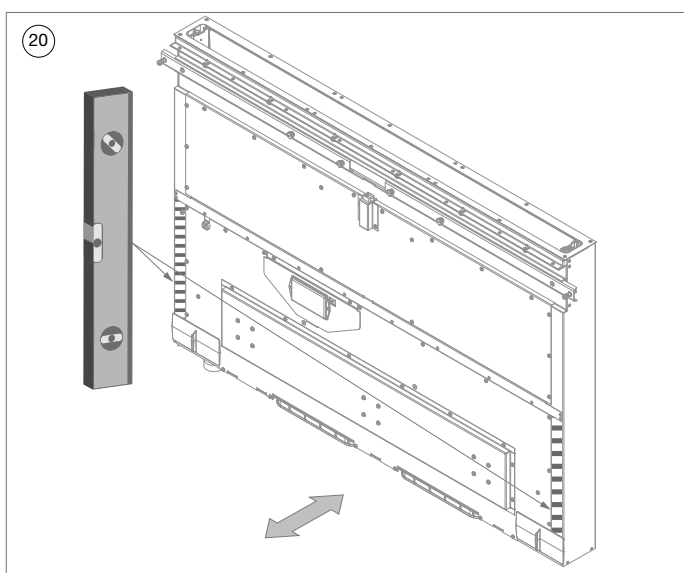
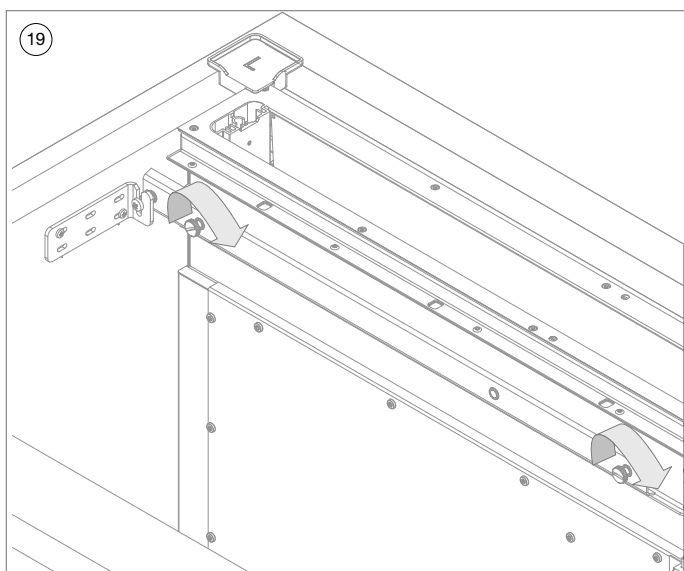

- 19 Fixer la position des guides avec les vis noires.
- 20 Alignez la hotte horizontalement à gauche et à droite en l'avançant ou le reculant par le bas. Utilisez un niveau à bulle court ($\leq 30\text{cm}$).

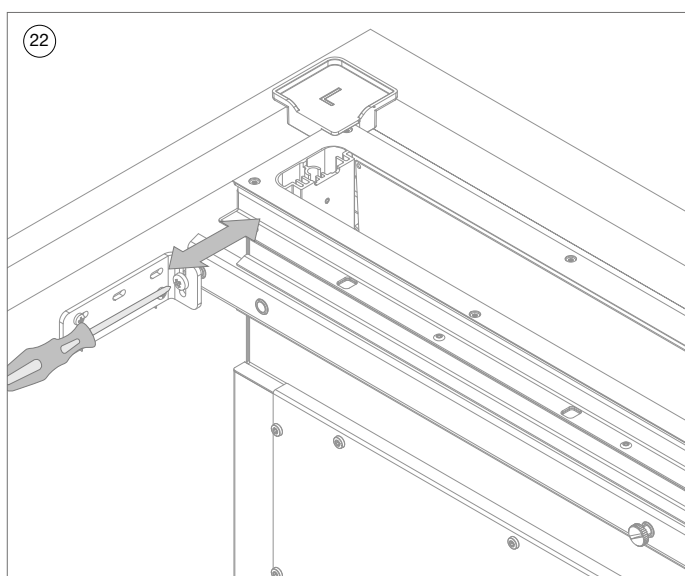
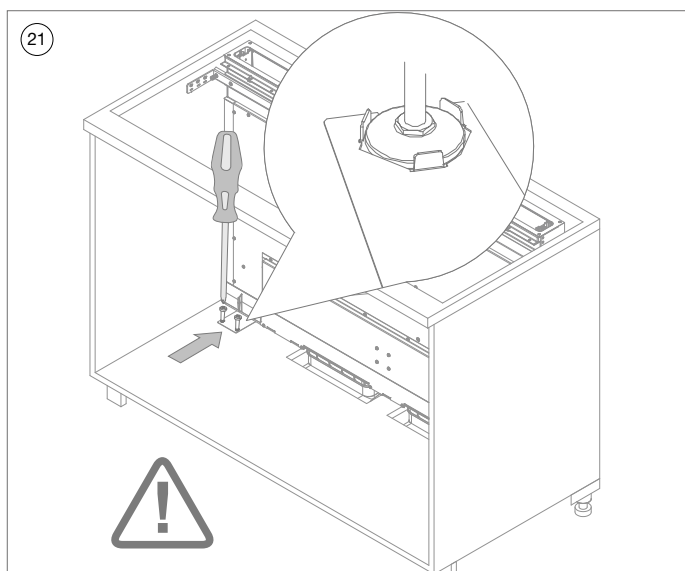

21 Fixez les deux pieds de réglage sur la base du meuble à l'aide des plaquettes (1821043) et vis (1821153).

22 Ajustez si nécessaire la position au moyen des vis de réglage (le boulon et le contre-ecrou 906136 + 906173).

Les pièces de positionnement (42120035) doivent avoir un jeu minimum entre le trou du plan de travail et la hotte.

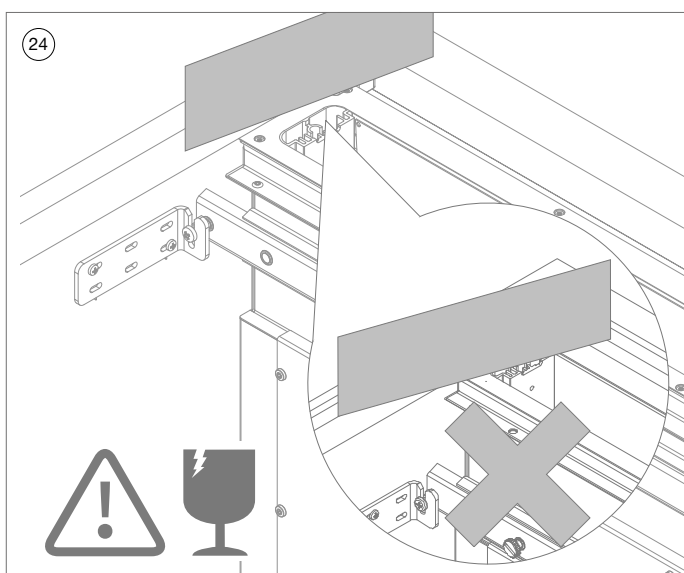
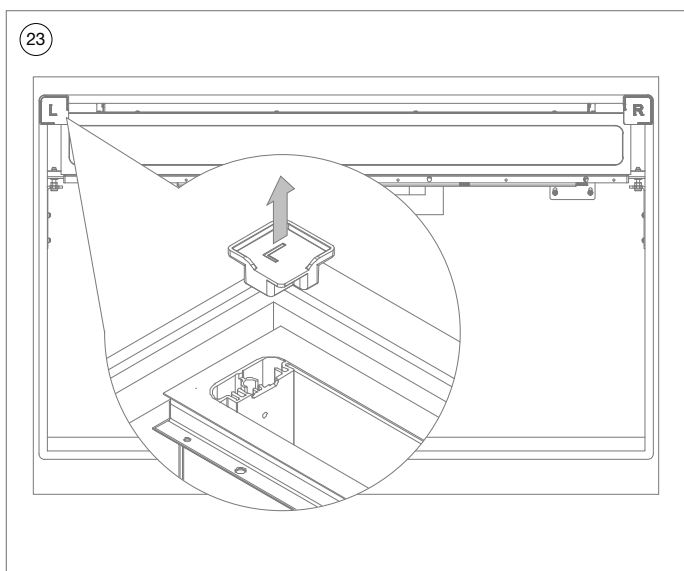

- 23 Retirez les pièces de positionnement (42120035) auxiliaires.



Avertissement : Effectuez soigneusement les actions suivantes pour éviter les bris de verre.

- 24 Contrôlez avec un niveau afin que la hotte **SOIT** à la même hauteur que le plan de travail (pose standard) ou le bord de fraisage (affleurant) pour éviter de briser le verre de la table de cuisson. Ajustez au besoin les pieds de réglage.

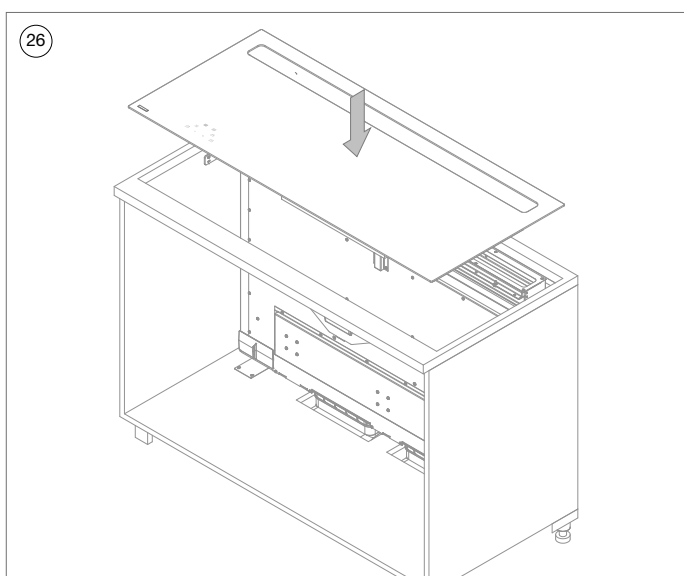
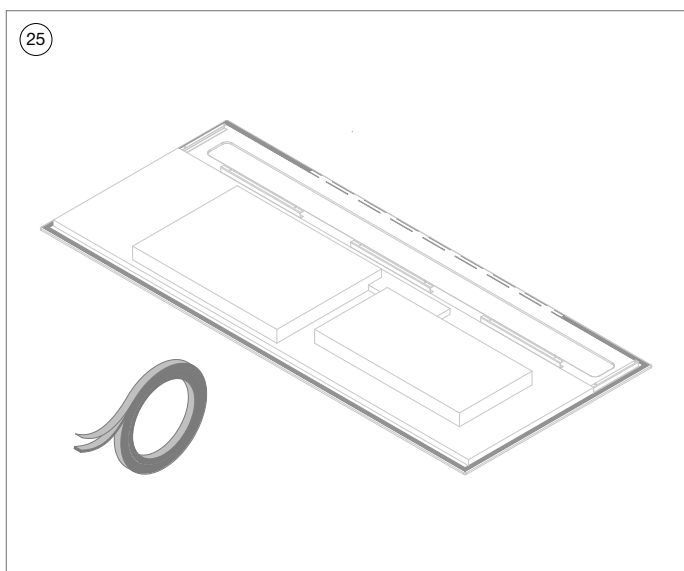

25 Appliquez le ruban étanche à 2 mm du bord au fond de la vitre de la plaque de cuisson.

Si nécessaire, retirez un morceau central de la bande à l'arrière de la plaque de cuisson si celle-ci n'est pas complètement plate à l'arrière lors de l'installation.

26 Placez la plaque de cuisson à induction sur la hotte aspirante en centrant le trou sur la hotte.



N'utilisez pas de mastic de joint entre la partie inférieure de la table de cuisson et le plan de travail.

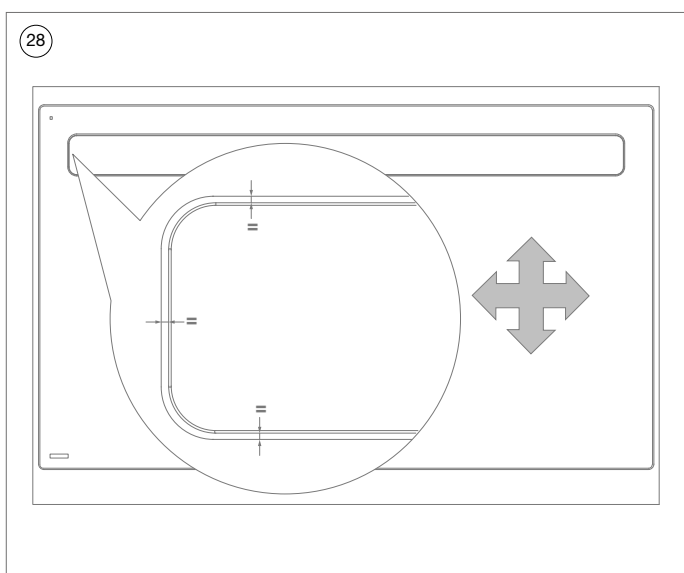
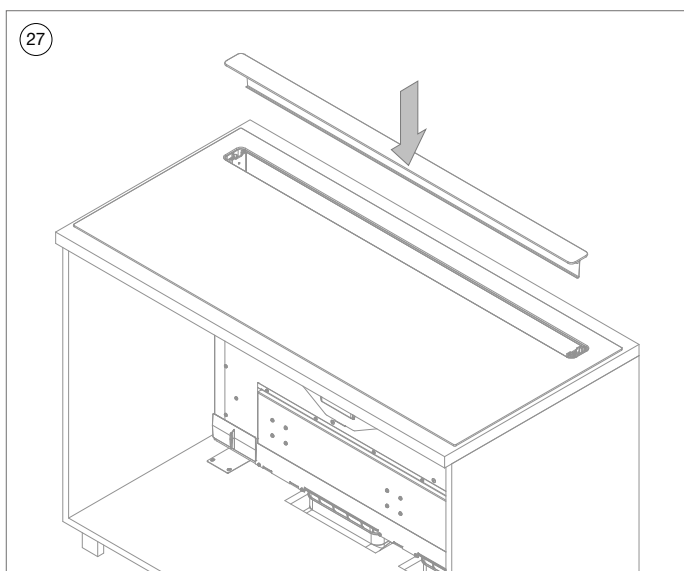

27 Placez le verre supérieur.



Soyez prudent en exécutant cette action afin de prévenir des dommages du verre et des rayures.

28 **POSE STANDARD:** Positionnez la plaque de cuisson complètement pour que l'ouverture entre le verre de la plaque de cuisson et le verre de la tour soit uniforme.

POSE AFFLEURANTE: Positionnez la hotte complètement pour que l'ouverture entre le verre de la plaque de cuisson et le verre de la tour soit uniforme (étape 19, 22).

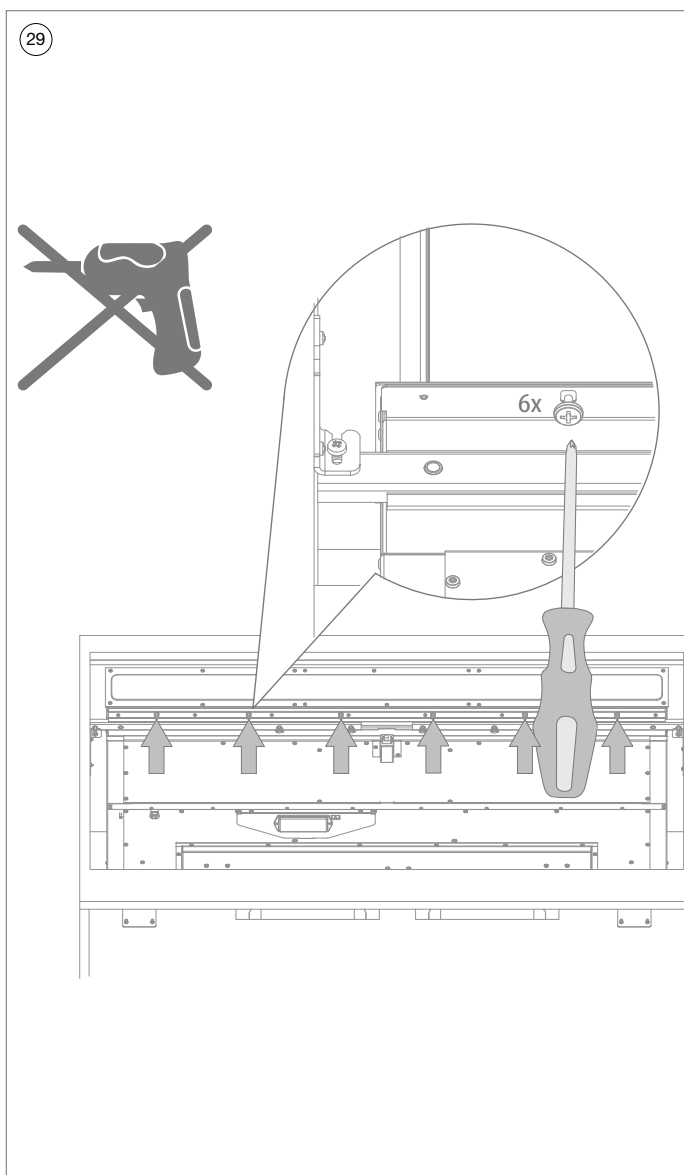

- 29 Fixez la table de cuisson à la hotte avec les 6 vis (1821254).



Serrez les boulons manuellement, n'utilisez pas de visseuse.

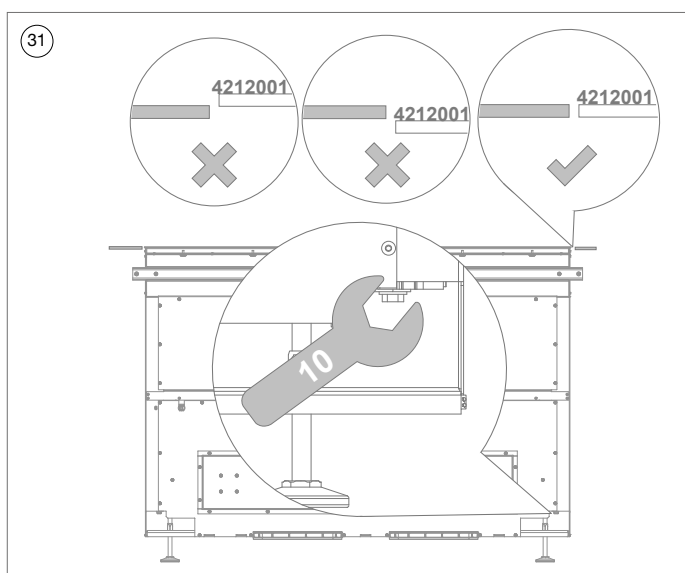
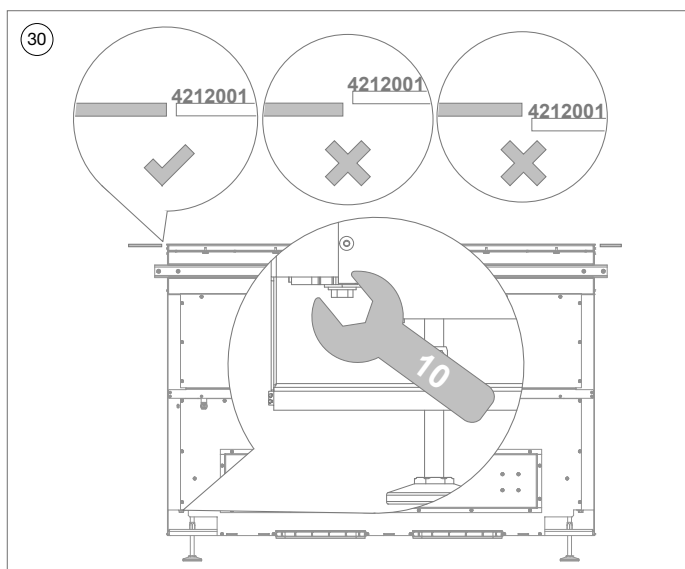

- 30 31 Réglez, si nécessaire, la hauteur de la tour en fonction du bord supérieur de la plaque de cuisson.

Tournez le boulon dans le sens antihoraire au moyen d'une clé plate 10 afin d'augmenter la hauteur de la tour et dans le sens horaire pour diminuer la hauteur.

32

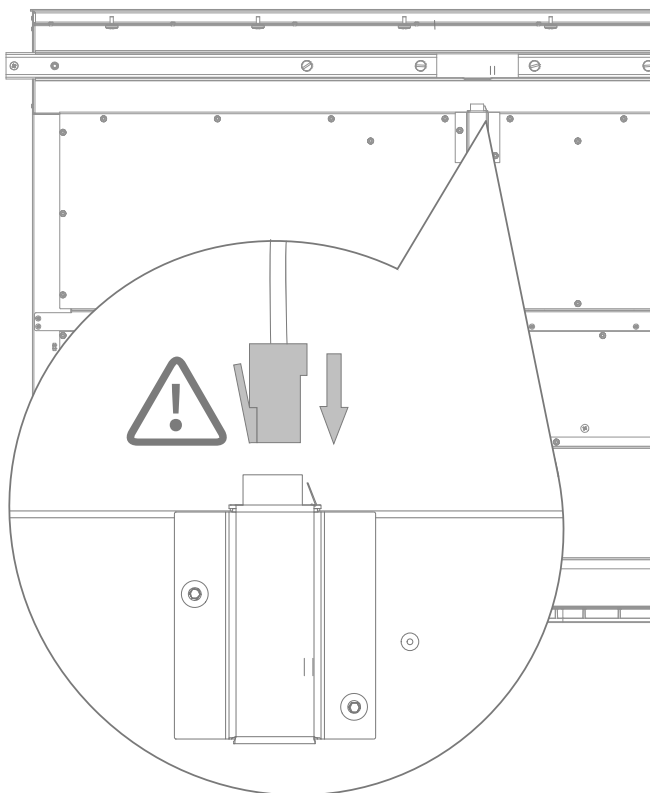

Assurez-vous de brancher le connecteur dans le bon sens.

- 32 Connectez le câble de la plaque de cuisson avec la hotte.

33

**HOB 42110 Novy
Panorama 120
Pro 4 zones**
230V 1N~

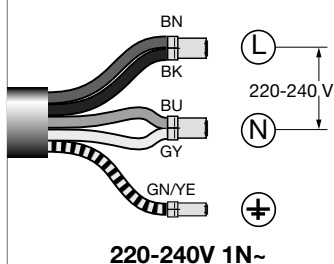

**HOB 42120(-g1)
Novy Panorama 120
Pro 5 zones**
220-240V 1N~

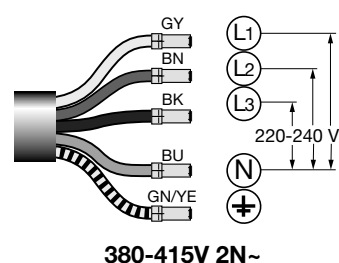
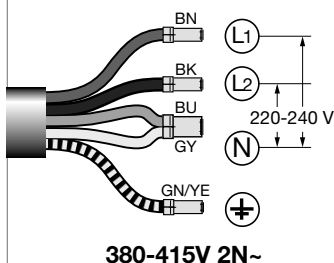
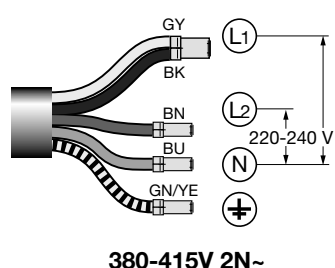
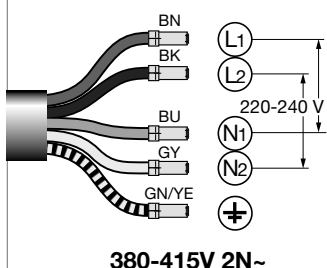
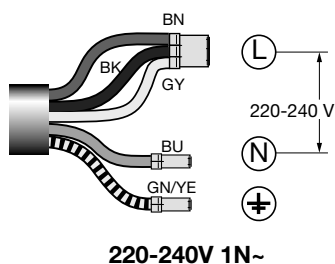

33

Hotte: brancher la prise.

Plaque de cuisson: raccordez le câble d'alimentation de la plaque de cuisson selon le schéma de câblage correspondant.



En option, la table de cuisson peut être réglée avec une limite de puissance, voir le chapitre «Limite de puissance des tables de cuisson».

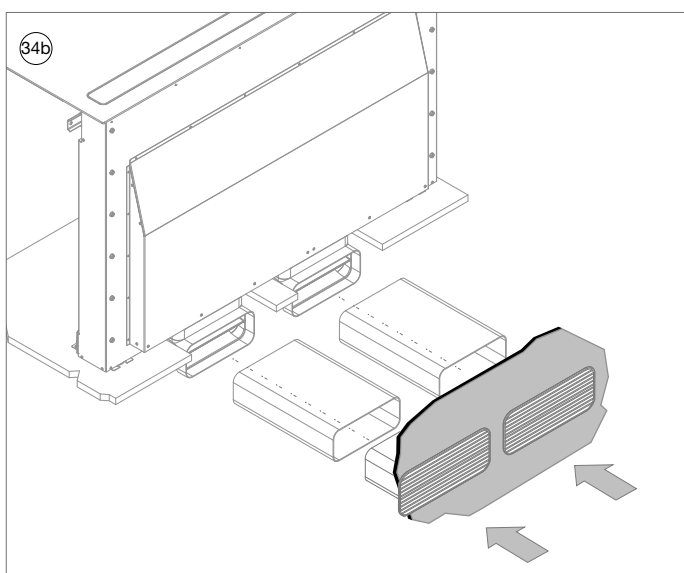
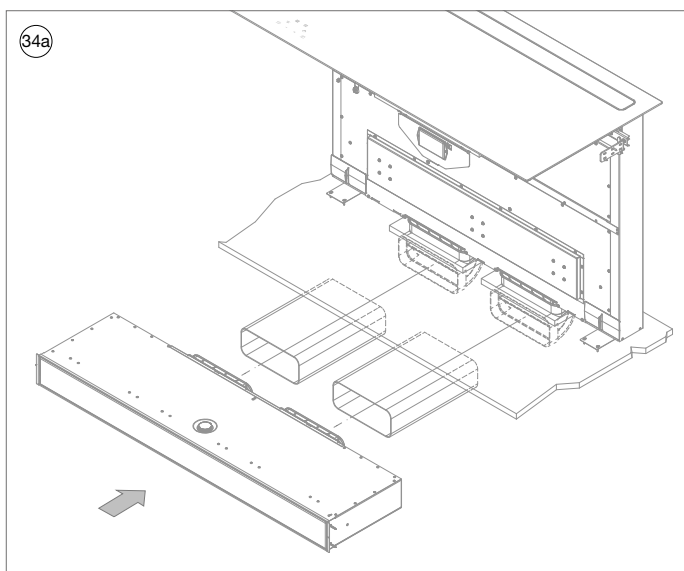

34a **Caisson de recyclage à encastrer** : raccordez le caisson de recyclage à la sortie de la hotte à l'aide des accessoires de raccordement disponibles en option.

34b **Option évacuation** : Utilisez les accessoires disponibles en option afin de raccorder la hotte à l'évacuation extérieure.

35

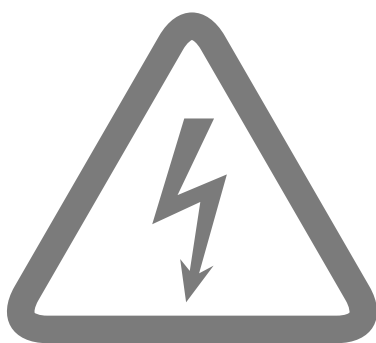

36

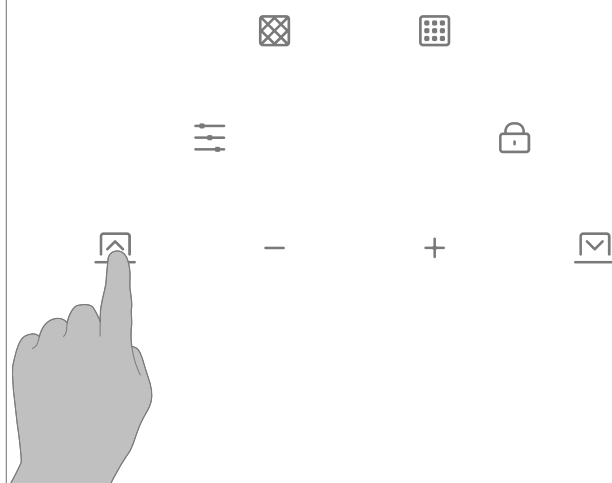

35 Mettez le circuit de courant de l'appareil sous tension.

36 Maintenez le bouton  enfoncé pendant 3 secondes.



Si les 4 LEDs de la commande clignotent directement, le système de sécurité de la tour est activé.

Vous pouvez remonter manuellement la tour à la main à l'aide d'un tournevis plat.

Retirez soigneusement la vitre supérieure de la tour et placez le tournevis dans l'évidement prévu à cet effet au centre de la tour.

Tournez maintenant la tour à fond jusqu'à ce que l'interrupteur de sécurité comme à l'étape 36 soit visible.

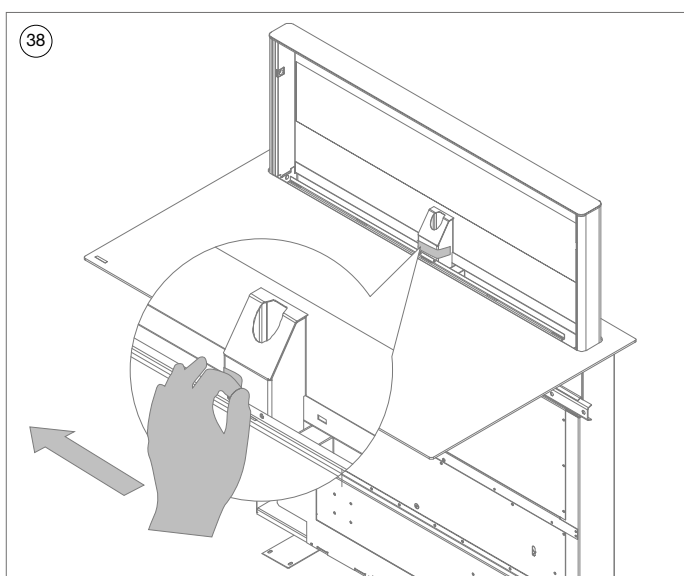
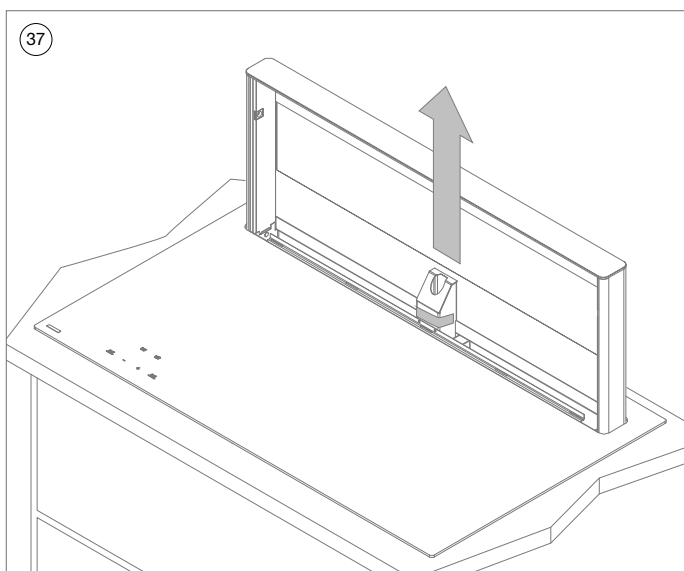

- 37 La tour se déplace vers la position la plus élevée (30 cm).
- 38 Retirez l'autocollant de sécurité de la tour. Les 4 LED de la commande clignotent.

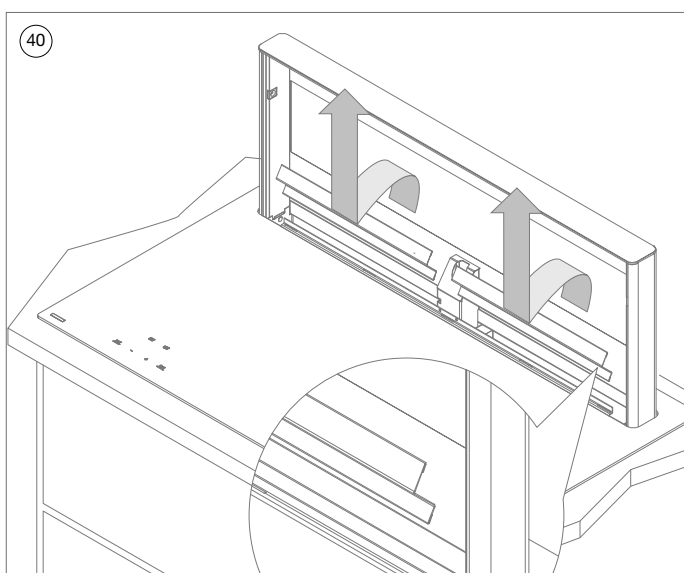
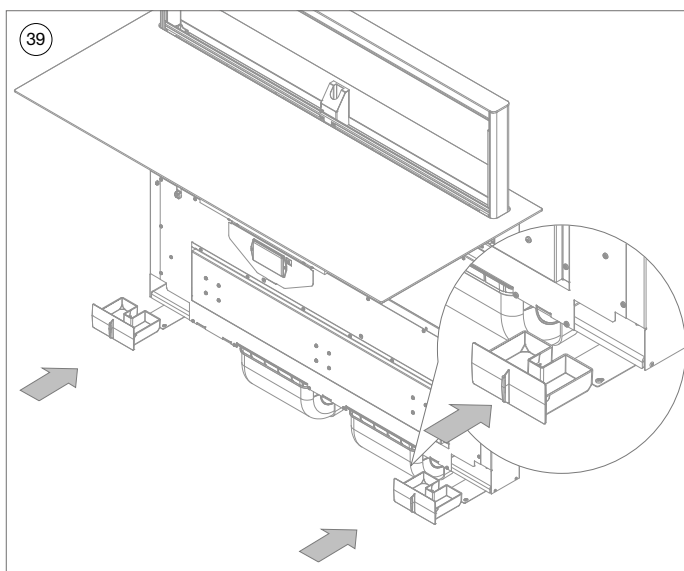

39 Glissez les deux bacs de collecte inférieurs (42120039) dans la hotte.

40 Positionnez la sécurisation de collecte (42120026) dans la hotte. Elle doit être en contact avec le centre de la hotte.

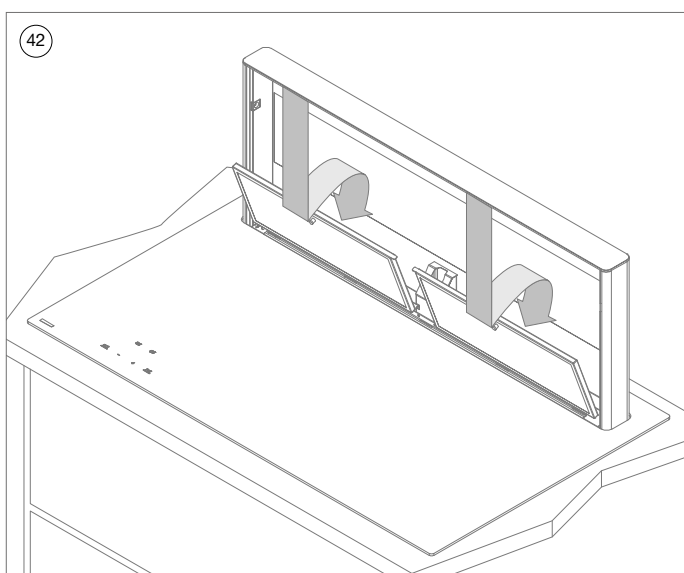
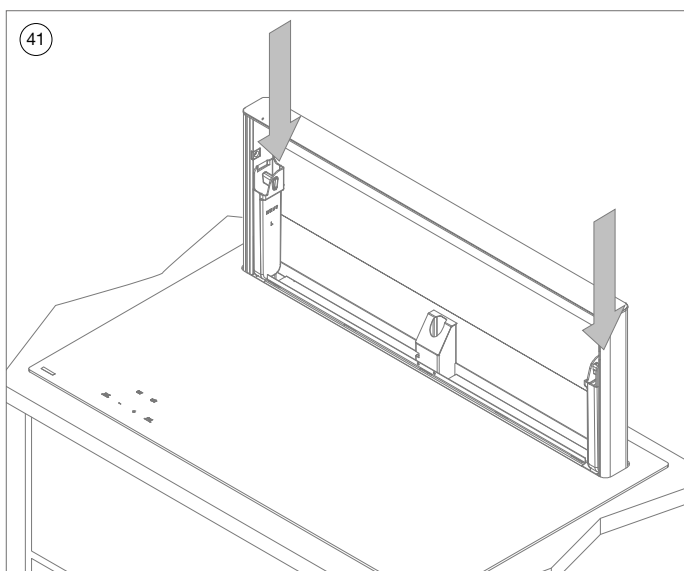

41 Glissez les deux bacs de collecte supérieurs (1821107) dans la hotte.

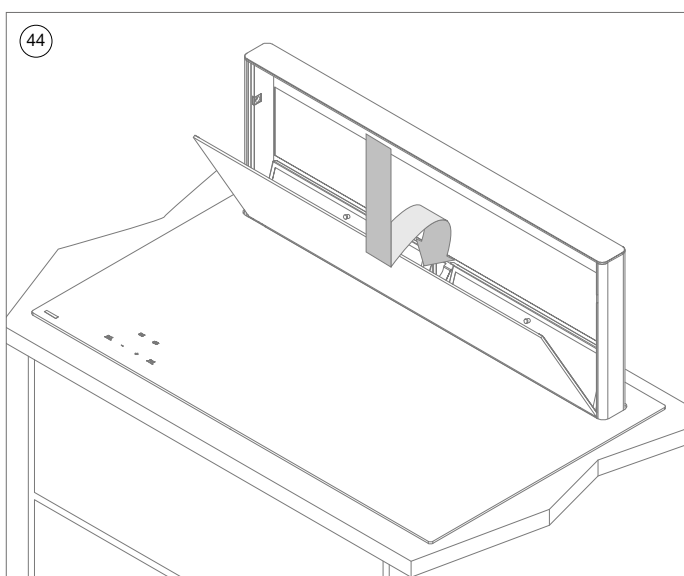
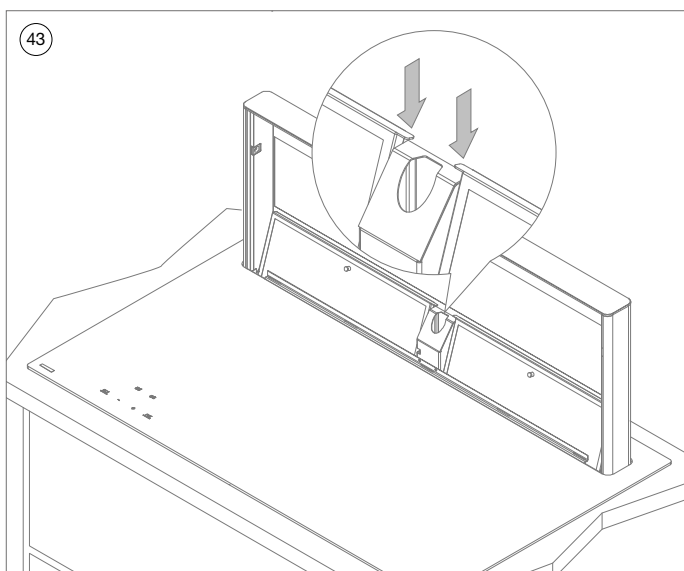

42 Placez les deux filtres à graisses (42120510 + 42120515) dans la hotte, sur la sécurisation antichute.

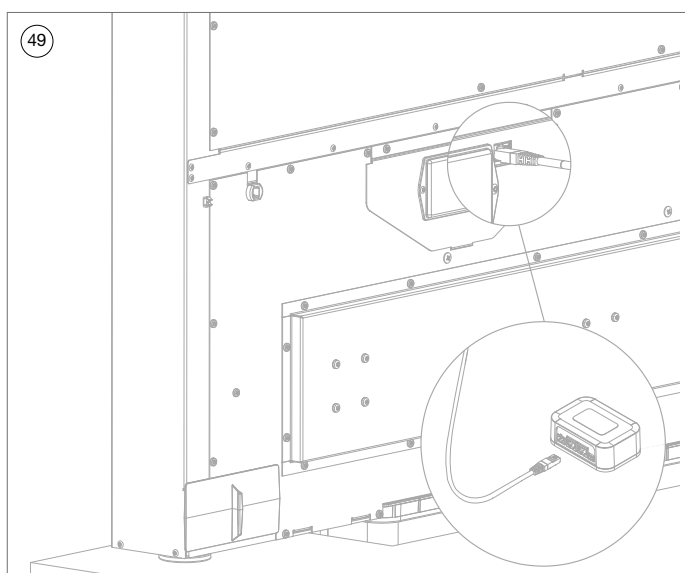
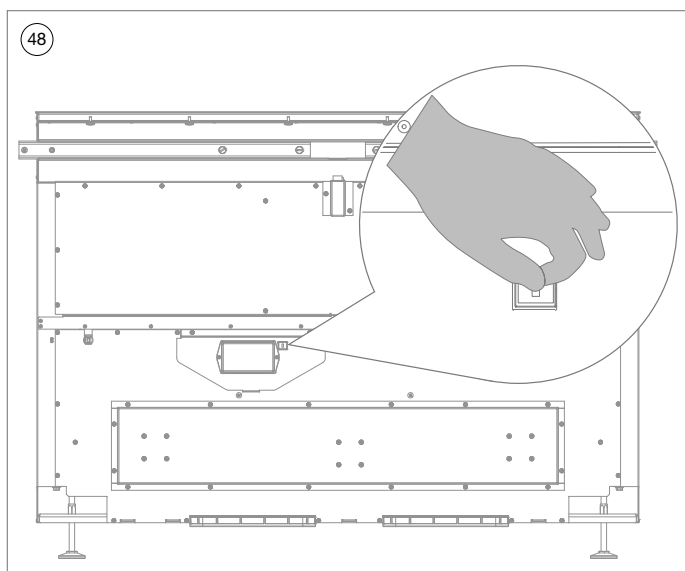

- 43 Vérifiez si les filtres à graisses sont positionnés correctement à l'aide de la languette de positionnement.
- 44 Placez le verre avant (42120208) sur la tour de la hotte.
Positionnez les languettes du verre dans l'évidement de la tour et basculez le verre vers l'aimant jusqu'à ce que le verre soit attiré.
- 45 Actionnez le bouton  pour réinitialiser la tour.
- 46 La tour se déplace maintenant vers la position fermée.



47) **Mode recyclage** : La hotte est par défaut en mode recyclage.

Mode évacuation : appuyez simultanément pendant 3 secondes sur les touches “+” et “-” et . La led à côté de  clignote 3 fois pour confirmer le réglage.

Répétez ces actions pour le mode de reicrulation, le led sera allumé pendant 3 secondes.

48) **OPTION**: Installation Module I/o n° 990036 Retirez le couvercle du connecteur de connexion. (La disponibilité peut varier selon le pays. Plus d'informations sur www.novy.com.)

49) Branchez le câble de connexion du module d' I/O dans le connecteur. (Voir 990036 guide Module I/O).

5 LIMITE DE PUISSANCE TABLE DE CUISSON

Limite de puissance table de cuisson





La table de cuisson est équipée d'une limite de puissance réglable. Lorsque la puissance maximale est atteinte, elle est impossible de l'augmenter à partir des différentes zones de cuisson zones de cuisson et un signal sonore retentit.

Cette limitation est réglée en usine à 7400W (32A) sur la table de cuisson 4 zones référence 42110 et sur 10400W (48A) pour la table de cuisson 5 zones référence 42120(-g1).

Cette limite de puissance peut être ajustée si nécessaire.





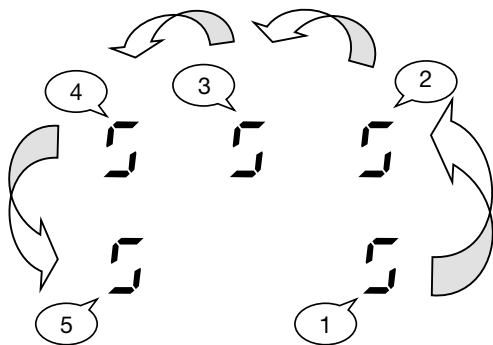

Procédure de configuration

- S'assurer qu'il n'y a plus de casserole sur la plaque de cuisson.
- Débranchez l'appareil du réseau en retirant le fusible ou en coupant le disjoncteur.
- Reconnectez la table au réseau.
- Démarrer la procédure dans les 2 minutes suivant la reconnexion la plaque de cuisson au réseau.
- Assurez-vous que toutes les zones de cuisson sont éteintes.
- N'appuyez pas sur ①.

- 1) Appuyez sur la touche  et maintenez-la enfoncée.
- 2) Chaque écran affiche un .
- 3) Avec un doigt de l'autre main, appuyez successivement et rapidement (en moins de 2s) sur le . En partant de la zone avant droite et en tournant dans le sens inverse des aiguilles d'une montre (1 -> 2 -> 3 (42120(-g1) uniquement) -> 4 -> 5), relâchez ensuite la clé .

Un double "bip" indique une erreur de fonctionnement. Dans ce cas, répétez l'opération à partir de l'étape 1).



- 4) Sélectionnez la touche [] dans l'affichage .
- 5) Utilisez le curseur pour faire apparaître [] dans l'affichage .
- 6) Sélectionnez la touche [] dans l'affichage  et utilisez le curseur pour entrer la configuration souhaitée dans l'affichage:

Config.	42110 - 4 zones	42120(-g1) - 5 zones
0 correspond à	7400W - 2 phases	10400W - 3 phases
1 correspond à		7400W - 2 phases*
2 correspond à		6900W - 3 phases
3 correspond à	5750W - 1 phase	5750W - 1 phase
4 correspond à	4600W - 2 phases	4600W - 2 phases*
5 correspond à	3700W - 1 phase	3700W - 1 phase
6 correspond à	3000W - 1 phase	3000W - 1 phase
7 correspond à	2750W - 1 phase	2750W - 1 phase
8 correspond à	2300W - 1 phase	2300W - 1 phase
9 correspond à	1400W - 1 phase	1400W - 1 phase



*** Remarque : dans cette configuration, les zones de droite et du milieu sont connectées à la même phase.**

- 7) Appuyez 2 secondes sur la touche  pour confirmer la configuration.



Ne placez jamais de récipient sur les zones de cuisson pendant l'installation.

INHALT

1	ALLGEMEINE INFORMATIONEN	67
2	UMLUFTANSCHLUSS	68
3	INSTALLATION DES ABLUFTKANALS	69
4	MONTAGEANLEITUNG	70
5	LEISTUNGSBEGRENZUNG FÜR KOCHFELDER	96
	Begrenzung maximale Leistung	
	Induktionskochfeld	96
	Bevor Sie mit dem Verfahren beginnen	96



1 ALLGEMEINE INFORMATIONEN

Dies ist die Montageanleitung für das auf der Vorderseite genannte Novy Gerät. Lesen Sie die Sicherheitshinweise, die Montageanleitung und die Bedienungsanleitung vor der Installation und der Inbetriebnahme sorgfältig durch.

Die Sicherheitshinweise finden Sie in einer separaten Broschüre, die zum Lieferumfang Ihres Novy Gerätes gehört. Sie können diese Sicherheitshinweise auch auf unserer Website novy.com finden

Beachten Sie die Sicherheitshinweise, die Montageanleitung und die Bedienungsanleitung, um Verletzungen und Beschädigung des Gerätes zu vermeiden.

Die Anleitung enthält einige Symbole, deren Bedeutung im Folgenden erläutert wird.

Symbol	Bedeutung	Aktion
	Anzeige	Erläuterung einer Anzeige.
	Warnhinweis	Dieses Symbol weist auf einen wichtigen Tipp oder eine gefährliche Situation hin.

Sicherheit

Beachten Sie die folgenden Montage- und Sicherheitshinweise bei der Montage:

- Kontrollieren Sie anhand der Zeichnung auf Seite 70, ob alle Befestigungsteile mitgeliefert wurden.

Wichtige vor der Montage zu beachtende Punkte

Auf Seite 72 dieser Montageanleitung finden Sie die Montagezeichnungen. Bitte lesen Sie sich die folgenden Hinweise durch, bevor Sie mit der Montage beginnen:

- Der Dunstabzug lässt sich einfacher montieren, wenn mindestens zwei Personen die Arbeiten durchführen.
- Der Schrank für das einzubauende Gerät hat die korrekten Abmessungen.

2 UMLUFTANSCHLUSS

Bei Umluftbetrieb muss unter dem Küchenschrank eine Umluftbox mit Umluftfilter vorgesehen werden, um die gereinigte Luft zurück in die Küche zu bringen.

Der Motor ist mit zwei rechteckigen Auslässen von 222 × 89 mm ausgestattet. Es wird empfohlen, an jeden Auslass einen Kanal mit den gleichen Abmessungen anzuschließen.

Für eine optimale Leistung der Dunstabzugshaube ist es wichtig bei der Installation die folgenden Punkte zu beachten.

Allgemeine Informationen:

- Montieren Sie die Umluftbox in der Sockelleiste direkt unter dem Küchenschrank oder unter dem angrenzenden Küchenschrank.
- Machen Sie den Kanal so kurz wie möglich und führen Sie die Umluft mit möglichst wenig Kurven.
- Vermeiden Sie rechtwinklige Kurven. Nutzen Sie abgerundete Kurven, damit die Luftströmung möglichst nicht behindert wird.
- Für ausreichende Luftzufuhr sorgen. Die Zuführung von Frischluft kann erfolgen, indem man ein Fenster oder eine Außentür etwas öffnet oder ein Zuluftgitter anbringt.
- Verwenden Sie Klebeband für luftdichte Verbindungen.

3 INSTALLATION DES ABLUFTKANALS

Der Motor ist mit zwei rechteckigen Auslässen von 222 × 89 mm ausgestattet. Es wird empfohlen, an jeden Auslass einen Kanal mit den gleichen Abmessungen anzuschließen.

Für eine optimale Funktion der Dunstabzugshaube ist es wichtig, dass bei der Installation die folgenden Punkte beachtet werden.

Allgemeine Informationen:

- Machen Sie den Kanal so kurz wie möglich und führen Sie die Abluft mit möglichst wenig Kurven nach draußen.
- Vermeiden Sie rechtwinklige Kurven. Nutzen Sie abgerundete Kurven, damit die Luftströmung möglichst nicht behindert wird.
- Bei Ableitung über eine Hohlwand durch die Außenfassade ist darauf zu achten, dass der Abluftkanal die Hohlwand vollständig überbrückt und mit leichtem Abwärtsgefälle nach außen verlegt wird.
- Verwenden Sie bei einer Ableitung über das Dach eine doppelwandige Dachdurchführung mit ausreichendem Durchlass.
- Niemals an einen Kanal zur Ableitung von Rauchgas anschließen.
- Für ausreichende Luftzufuhr sorgen. Die Zuführung von Frischluft kann erfolgen, indem man ein Fenster oder eine Außentür etwas öffnet oder ein Zuluftgitter anbringt.
- Verwenden Sie Klebeband für luftdichte Verbindungen.

4 MONTAGEANLEITUNG

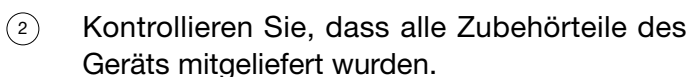
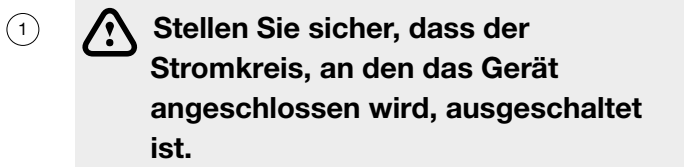
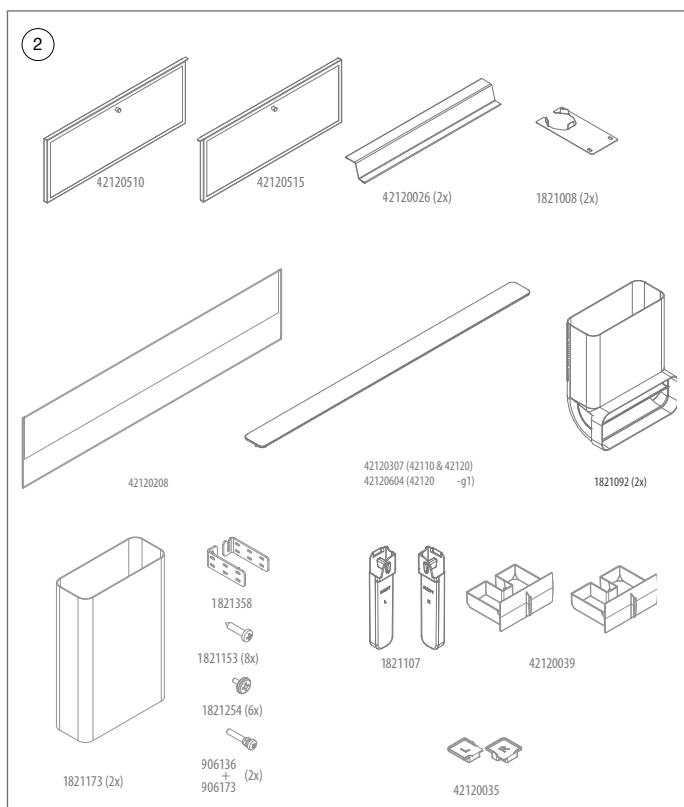
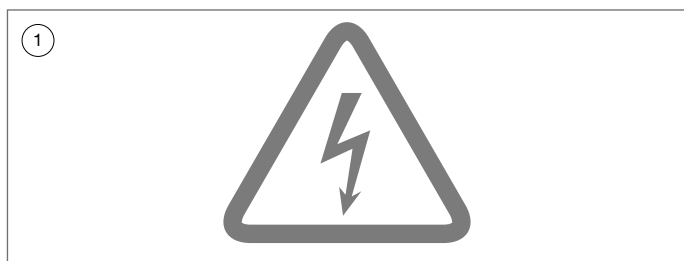

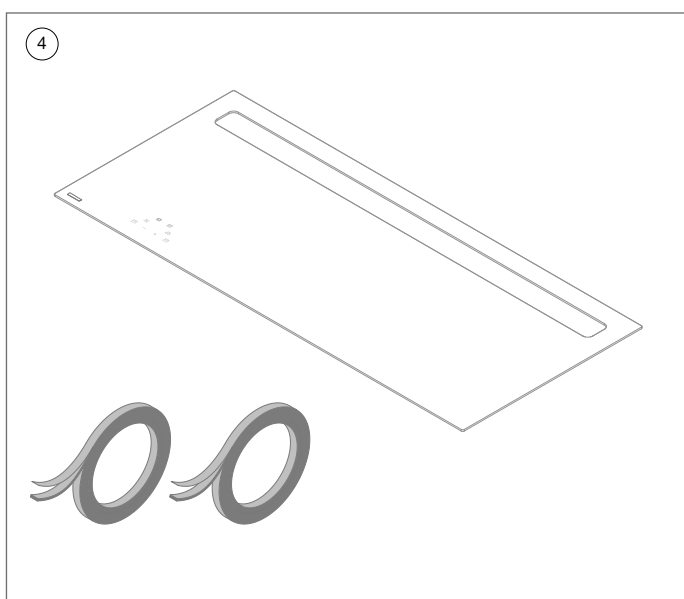
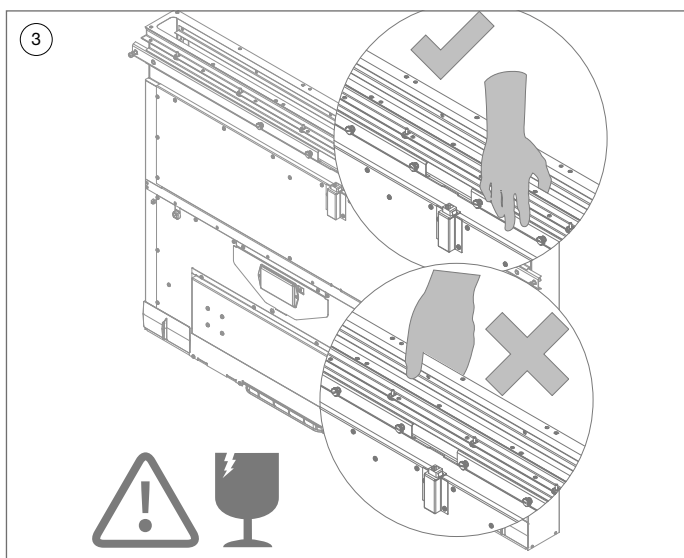

- 3  **Warnhinweis: Greifen Sie den Dunstabzug nur an der Außenseite, um Glasbruch zu vermeiden.**

- 4 Kontrollieren Sie, ob alle Einzelteile des Kochfelds mitgeliefert wurden.

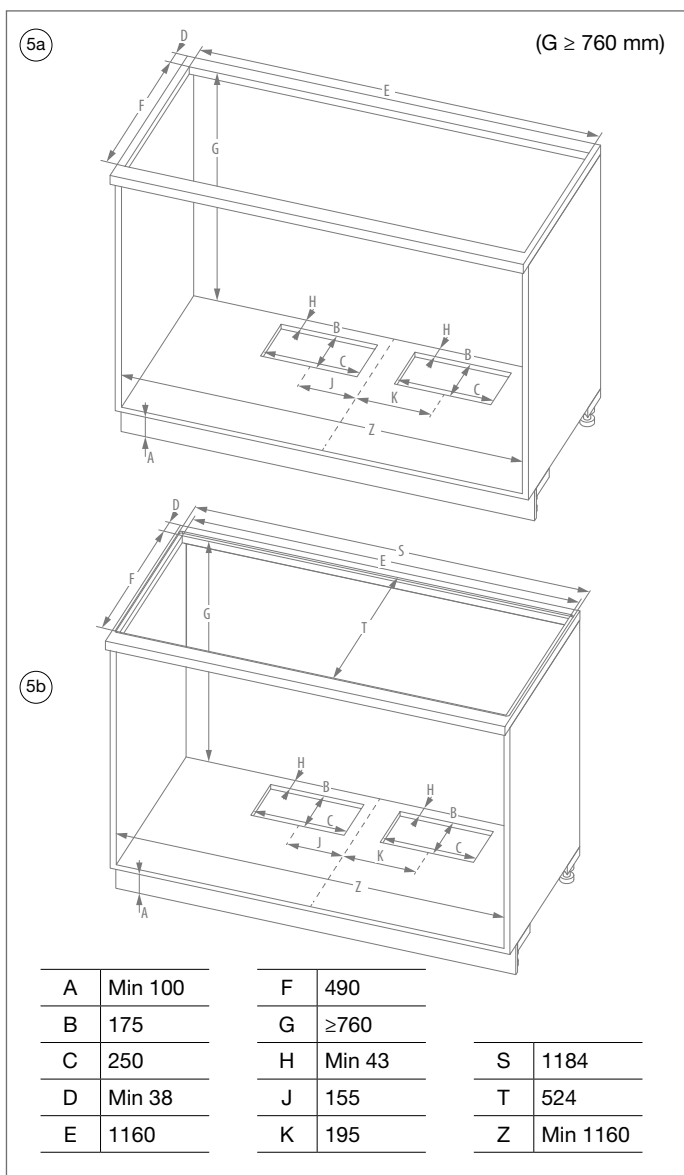

5a **Einbauhöhe G ≥ 760 mm Montage in Auflage:** Ausschnitt für das Abluftrohr im Korpusboden vornehmen.

5b **Einbauhöhe G ≥ 760 mm Flächenbündige Montage:** Ausschnitt für das Abluftrohr im Korpusboden vornehmen.

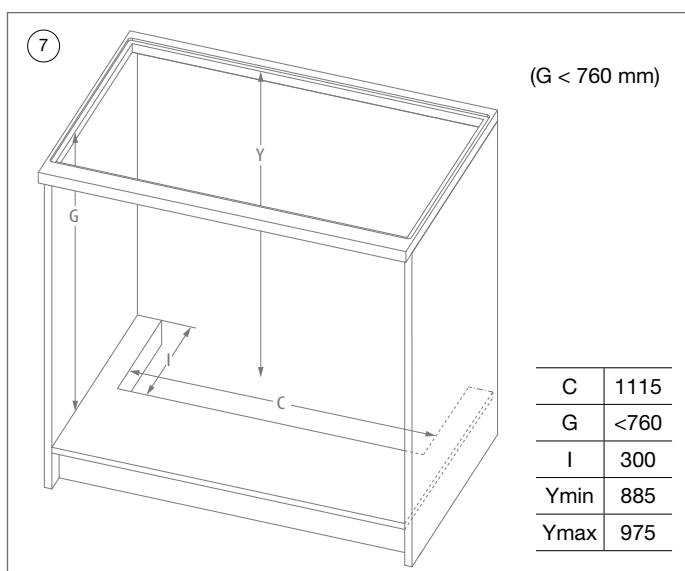
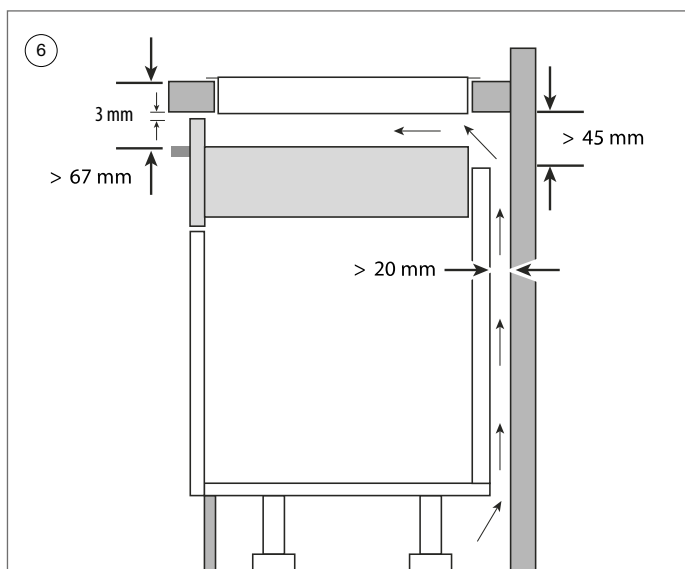

⑥ **Belüftung**

Stellen Sie eine Belüftungsöffnung direkt unter der Arbeitsplatte von mindestens 3 mm über die gesamte Breite des Induktionskochfelds zur ausreichenden Kühlung des Kochfelds bereit. Sorgen Sie auch für ausreichende Luftzufuhr unter dem Gerät.

⑦ **Einbauhöhe G < 760 mm:** Bei Höhe Schrank + Arbeitsplatte < 760 mm muss ein großer Ausschnitt im Korpusboden zum Einsetzen des Dunstabzugs für Bodenmontage vorgenommen werden.

Zur Installation der Dunstabzugs kann der Bausatz 1821400 (Fußverlängerungen) verwendet werden. Befolgen Sie die in der entsprechenden Installationsanleitung des Erweiterungssatzes beschriebenen Schritte und fahren Sie dann mit Schritt ⑨ fort.

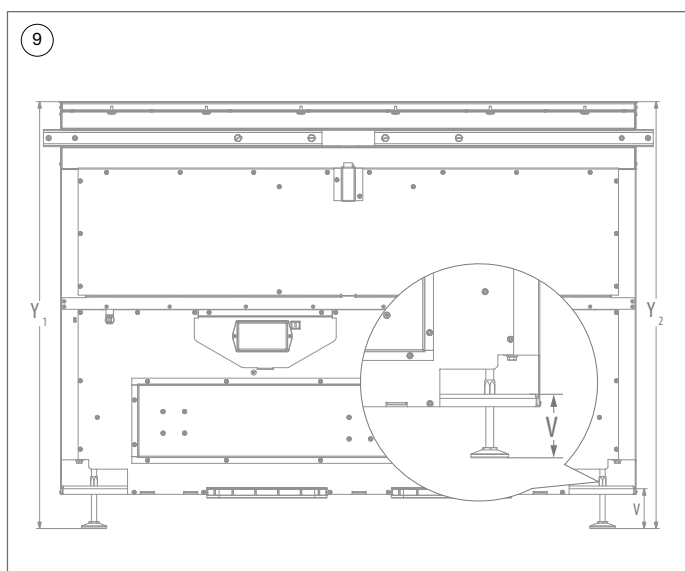
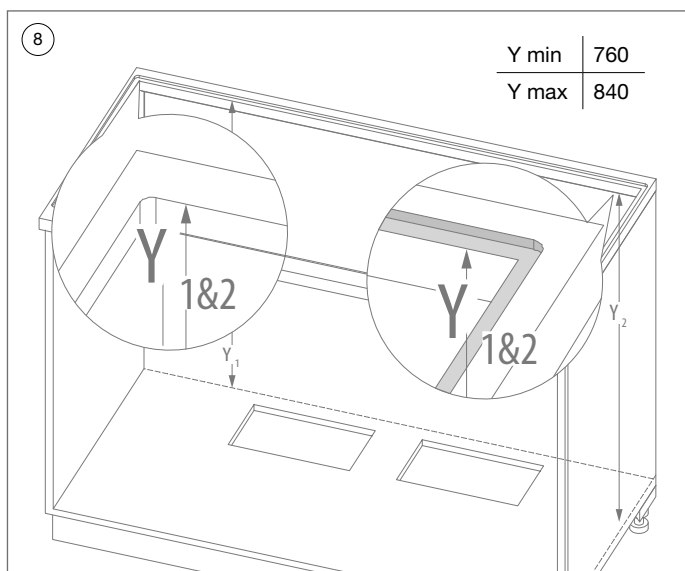

- 8 Messen Sie die Höhe (Y) von der Grundplatte zur Auflagefläche des Kochfelds.

Auflage (L) = Oberseite der Arbeitsplatte.

Flächenbündig (R) = Fräsrand in der Arbeitsplatte.

- 9 Stellen Sie die Höhe (Y) mit den Stellfüßen ein; messen Sie von der Oberseite des Dunstabzugs bis zur Unterseite der Stellfüße.

Messen Sie die Höhe (V) von der Unterseite des Dunstabzugs bis zur Unterseite der Stellfüße.

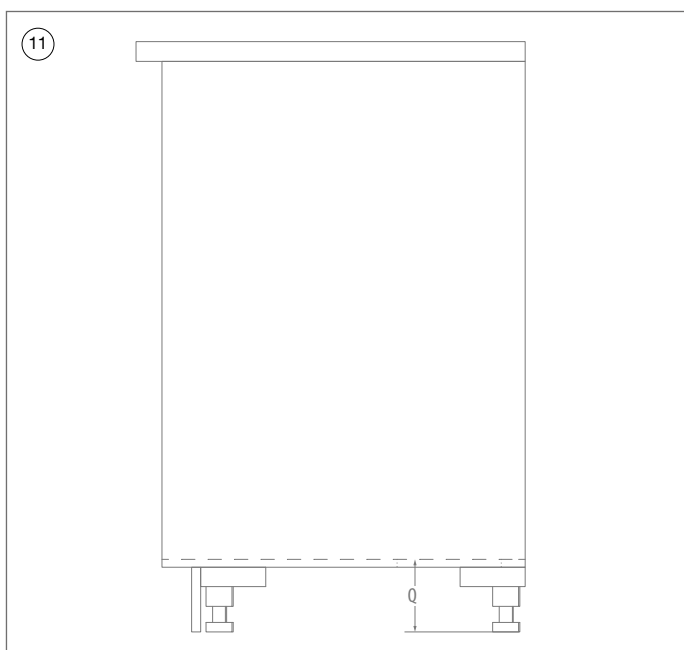
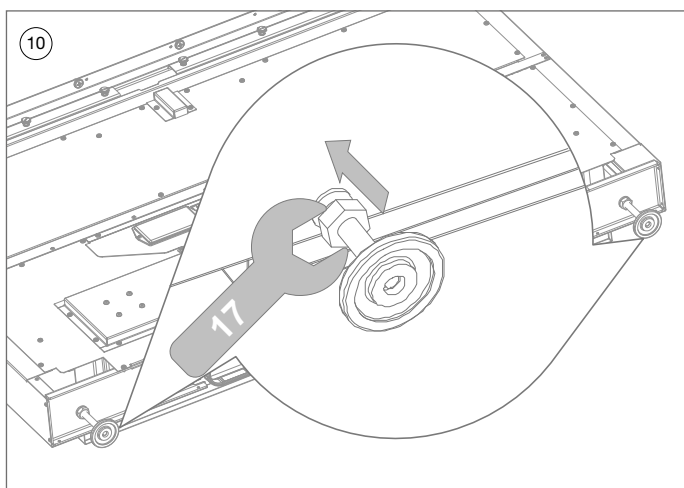

- 10 Fixieren Sie die Position der Stellfüße mit der Kontermutter.
- 11 Messen Sie die Höhe (Q) von der Grundplatte zur Grundposition.

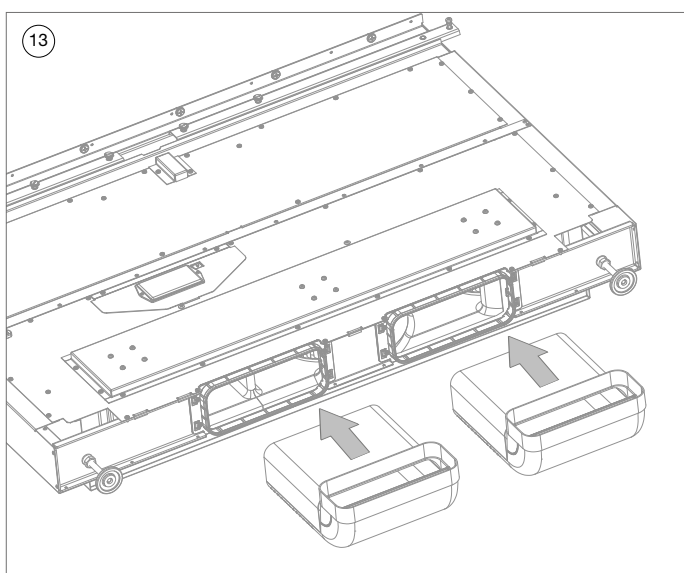
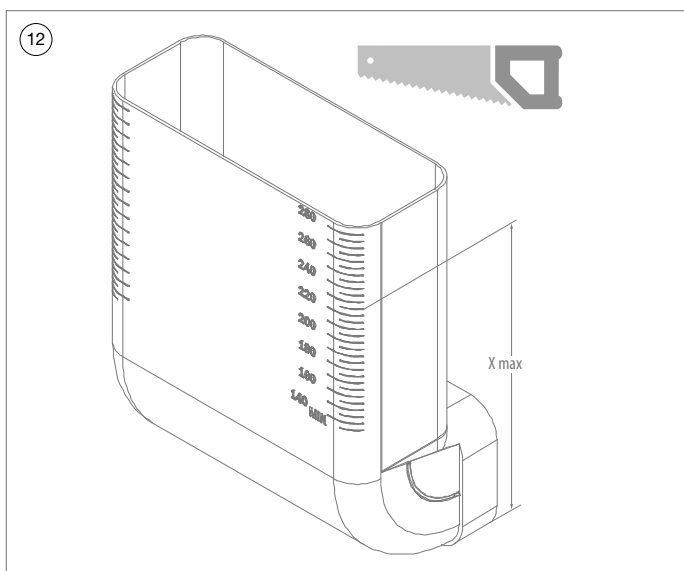

- 12 Sägen Sie diese Kniestücke (1821092) passend ab $X = (V+Q) - 5\text{mm}$.
- 13 Schieben Sie diese Kniestücke in das Abluftstück unten am Dunstabzug.

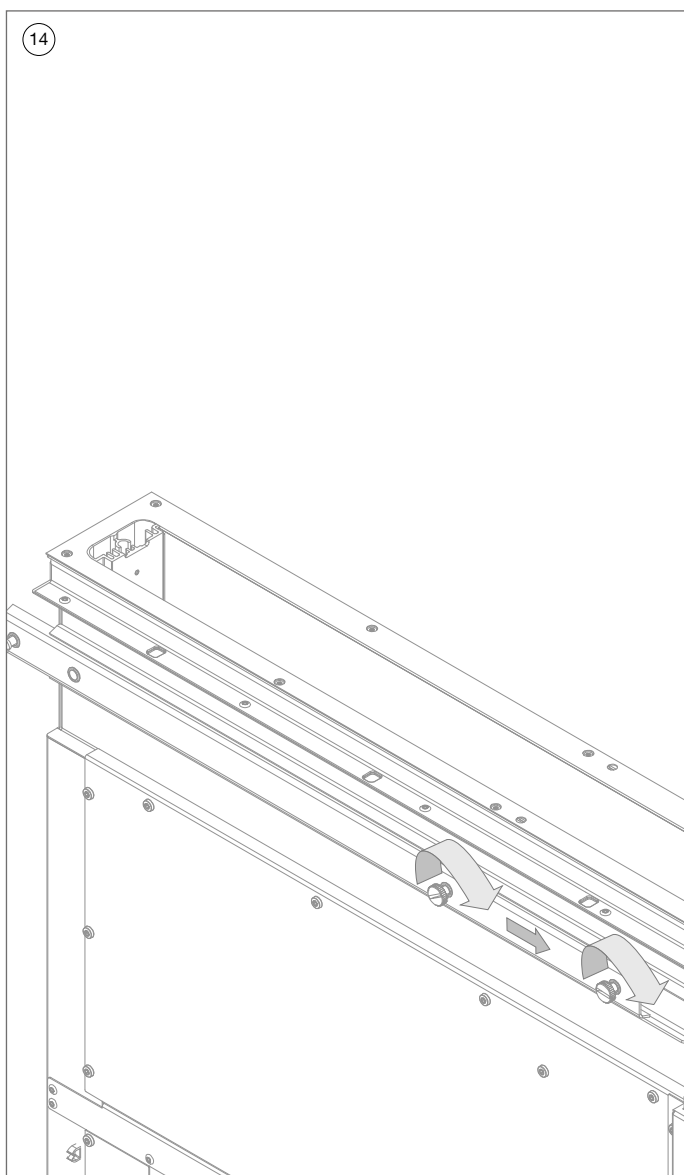

- 14 Stellen Sie sicher, dass die Führungen der Dunstabzugs vollständig nach innen stehen und fixieren Sie diese Position.

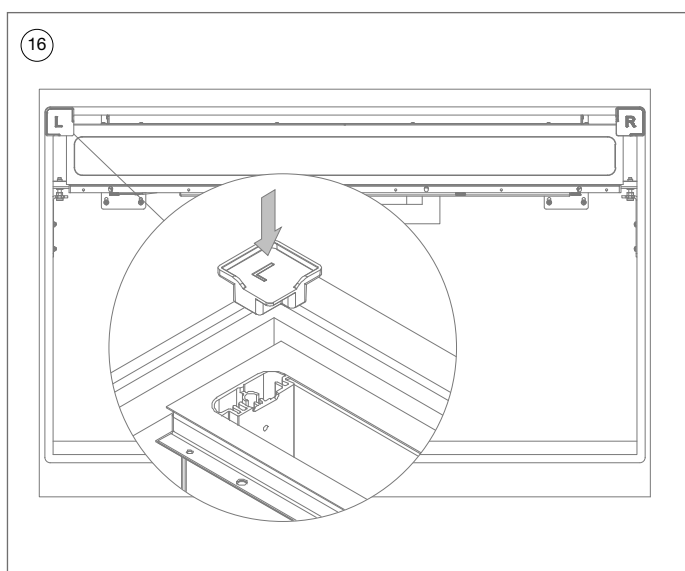
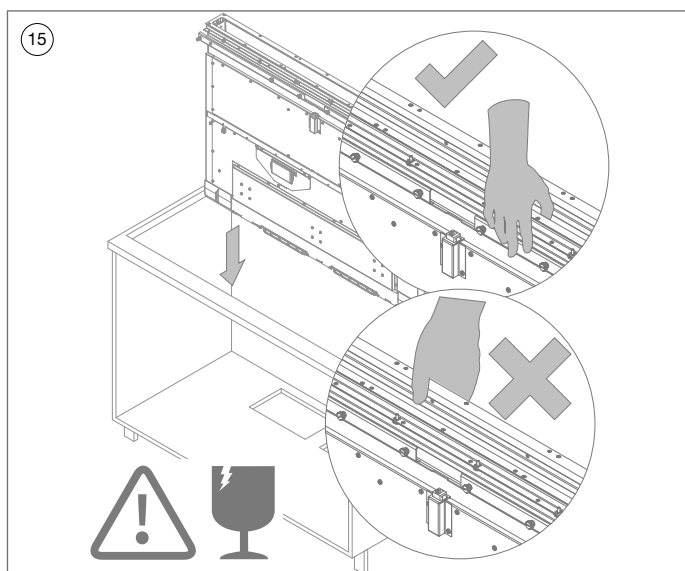

- 15 Heben Sie den Dunstabzug durch den Ausschnitt der Arbeitsplatte in den Schrank.



Warnhinweis: Greifen Sie den Dunstabzug nur an der Außenseite, um Glasbruch zu vermeiden.



Warnhinweis: Diese Aktion lässt sich am besten zu zweit durchführen.

- 16 Platzieren Sie die Positionierhilfen (42120035) zwischen dem Ausschnitt der Arbeitsplatte und dem Dunstabzug.

Positionieren Sie den Dunstabzug so, dass dieser mit der Seitenwand und mit der Rückseite an diesen beiden Positionierhilfen anliegt.

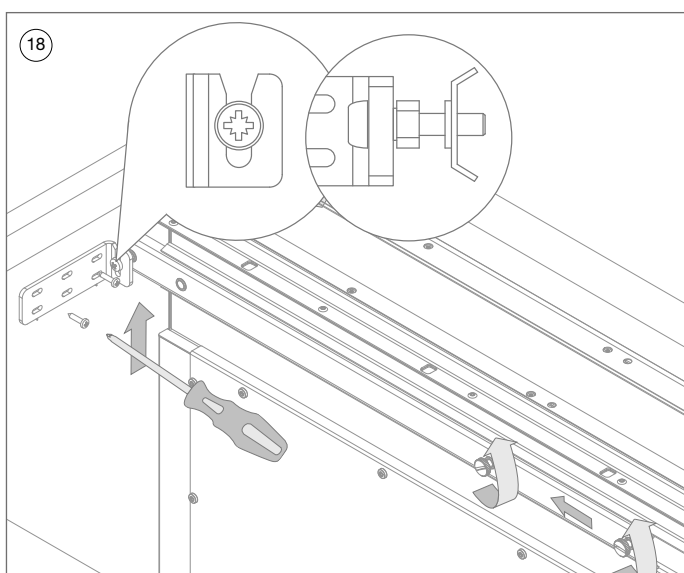
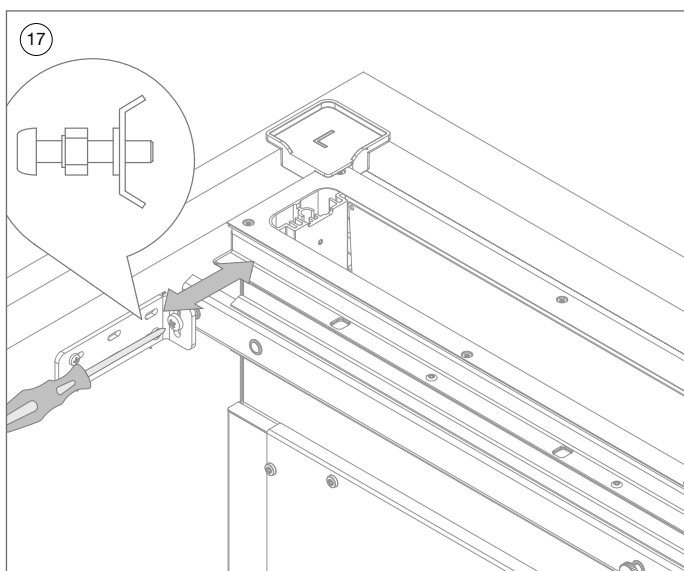

- 17 Drehen Sie die Schraube (Schraube und Kontermutter 906136 + 906173), versehen mit einer Kontermutter, in beide Führungen. Stellen Sie die Schraube in die Mitte ihres Bereichs, damit später noch eine Feineinstellung des Dunstabzugs möglich ist.

- 18 Schieben Sie die Führungen des Dunstabzugs vollständig gegen die Seitenwand des Schrankes.

Schieben Sie die Halterungen (1821358) zwischen Schraube und Kontermutter (906136 + 906173) der Führung, bis sie sich in der Mitte des Schlitzes befindet.

Fixieren Sie sie mit den mitgelieferten Schrauben (1821153) in dieser Position. Führen Sie diesen Schritt sowohl links als auch rechts durch.

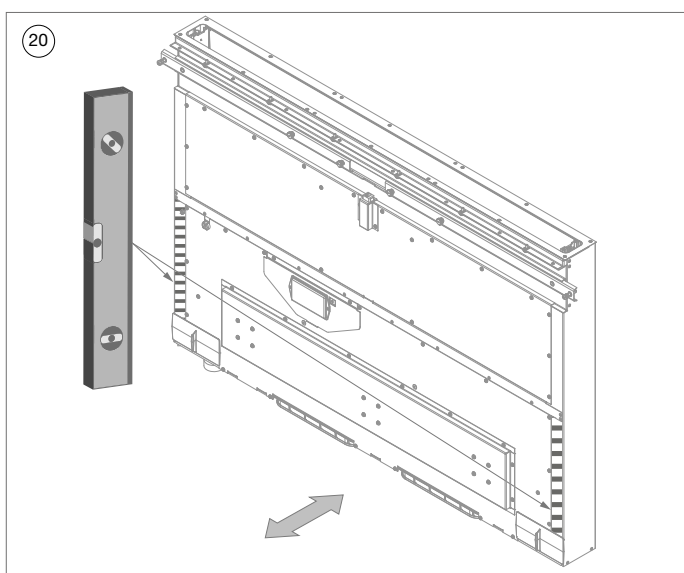
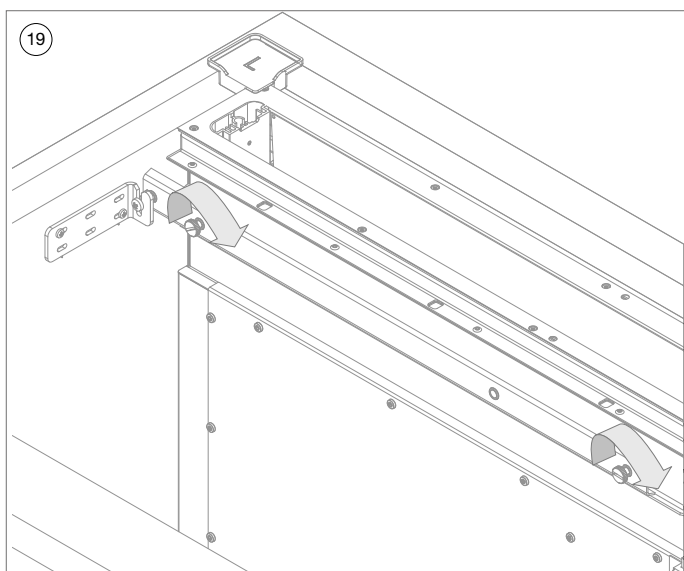

- 19) Sichern Sie die Position der Führungen mit den schwarzen Schrauben.
- 20) Nivellieren Sie den Dunstabzug links und rechts, indem Sie ihn unten nach vorne oder hinten bewegen. Verwenden Sie eine kurze Wasserwaage (≤ 30 cm).

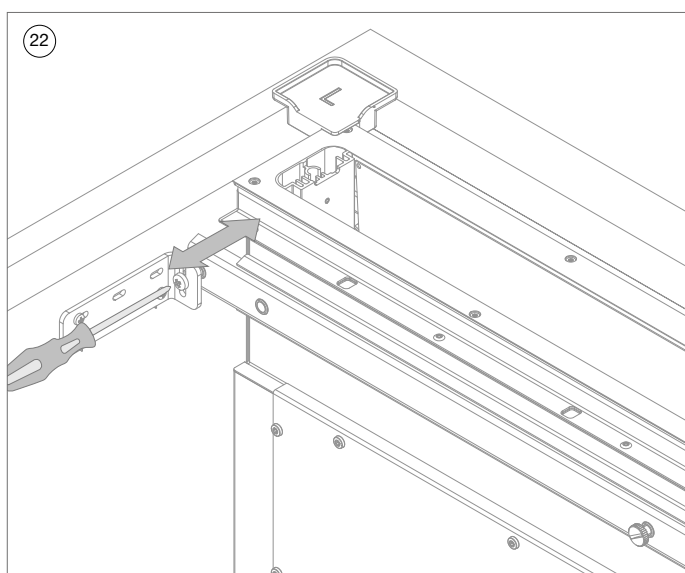
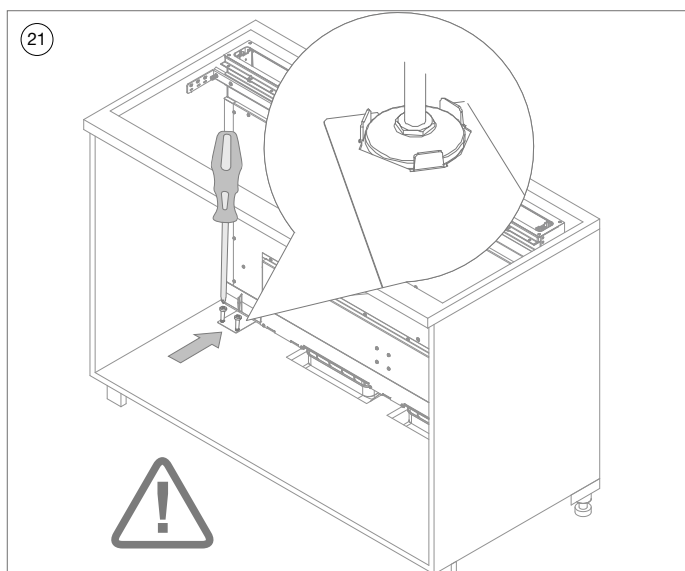

- 21 füße in dem Schrank mit den mitgelieferten Unterlegscheiben (1821043) und den Schrauben (1821153).
- 22 Passen Sie bei Bedarf die Position mit den Stellfüßen (Schraube und Kontermutter 906136 + 906173) an den Führungen an.
Die Positionierhilfen (42120035) müssen sich mit minimalem Spiel zwischen dem Ausschnitt der Arbeitsplatte und dem Dunstabzug befinden.

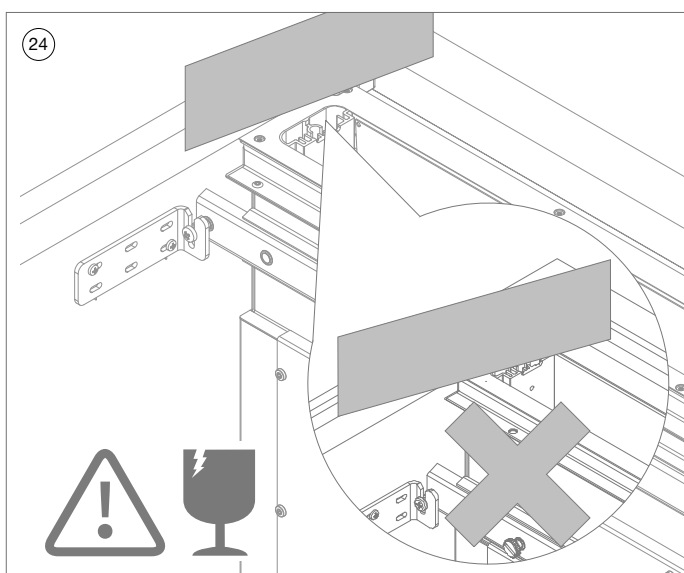
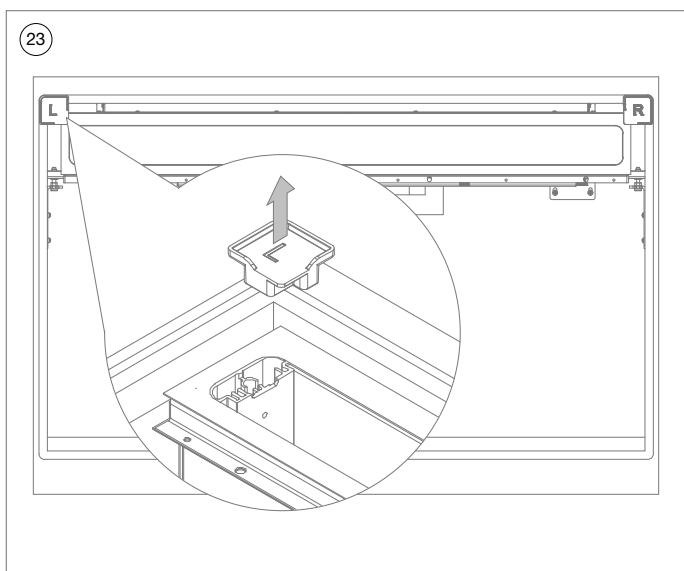

- 23 Entfernen Sie die Positionierhilfen (42120035).



Warnhinweis: Führen Sie die folgenden Schritte sorgfältig aus, um Glasbruch zu vermeiden.

- 24 Überprüfen Sie die Höhe des Dunstabzugs mit einem Lineal, er **MUSS** mit der Arbeitsplatte (Oberkante) oder der gefrästen Kante (Spülkante) eingeebnet werden (plan liegen). Justieren Sie gegebenenfalls mit den Stellfüßen nach.

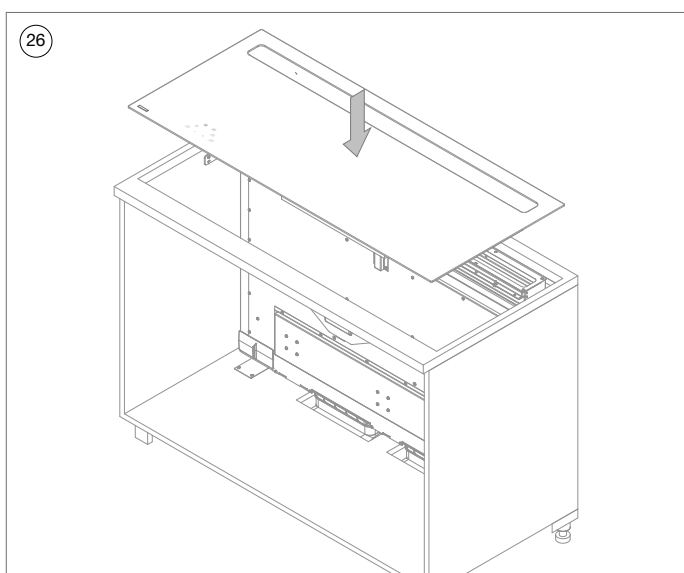
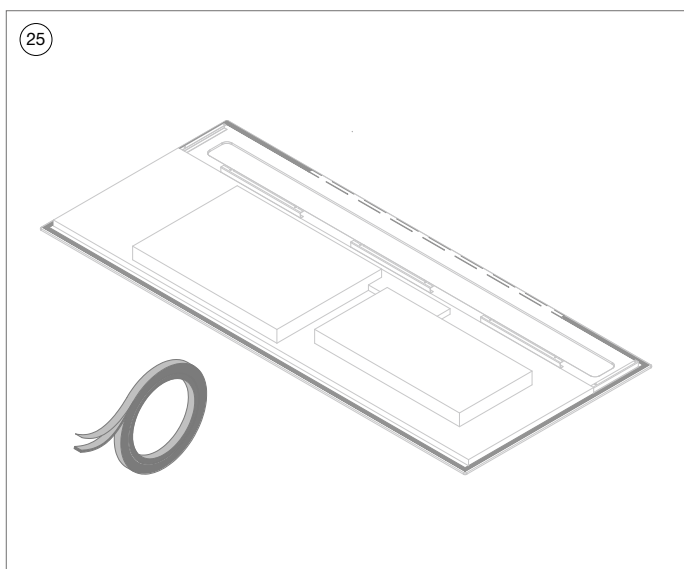

- 25 Bringen Sie das wasserdichte Klebeband 2 mm vom Rand bis zum Boden des Kochfeldglases an. **Falls erforderlich, entfernen Sie ein zentrales Stück des Klebebandes von der Rückseite des Kochfeldes, wenn es bei der Installation auf der Rückseite nicht völlig flach wäre.**
- 26 Stellen Sie sicher, dass die Kante des Ausschnitts im Induktionskochfeldglas mit den Seitenprofilen des Lüftungsschirms ausgerichtet ist.



Bringen Sie kein Fugendichtmittel zwischen der Unterseite des Kochfeldes und der Arbeitsplatte auf.

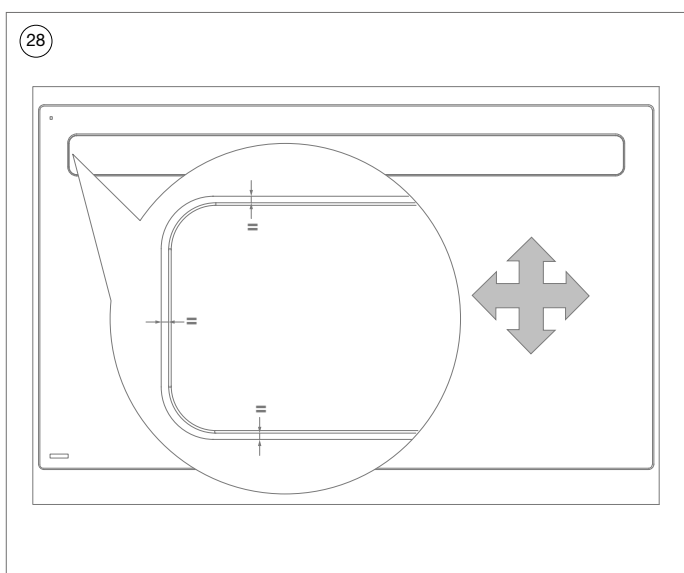
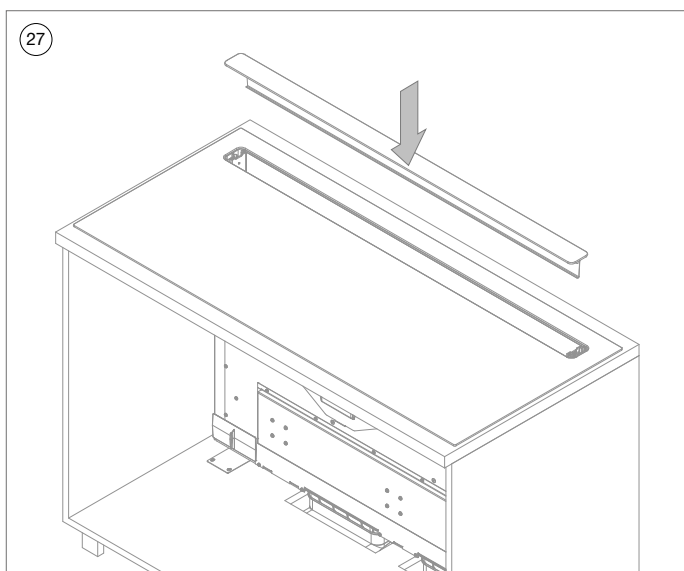

- 27 Legen Sie die Glasplatte vorsichtig in die vorgesehenen Aussparungen des Dunstabzugs.



Führen Sie die Schritte vorsichtig durch, um Schäden und Kratzer auf der Glasplatte zu vermeiden.

- 28 **MONTAGE IN AUFLAGE:** Positionieren Sie das Glas des Induktionskochfelds, so dass der Abstand rum um den Ausschnitt für den Lüftungsschirm gleichmäßig ist.

FLÄCHENBÜNDIGE MONTAGE: Stellen Sie die Position (vorne, hinten, links und rechts) des Dunstabzugs so ein, dass der Abstand zwischen dem oberen Glas und dem Ausschnitt für den Lüftungsschirm zu allen Seiten gleichmäßig ist. (SCHRITT

19, 22)

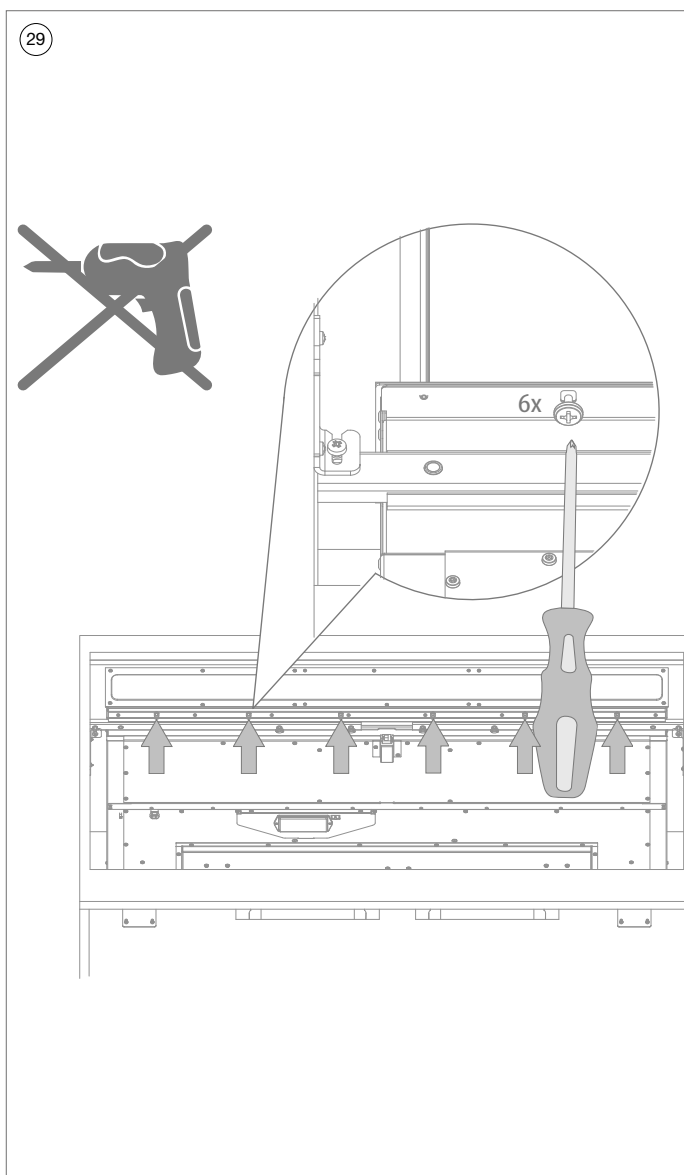

- 29 Fixieren Sie das Kochfeld am Dunstabzug mit den 6 Schrauben (1821254).



Drehen Sie diese Schrauben nur von Hand fest.

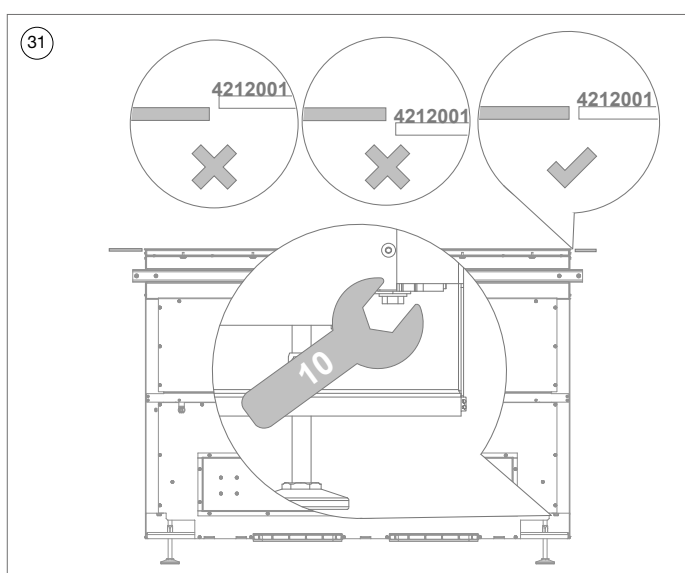
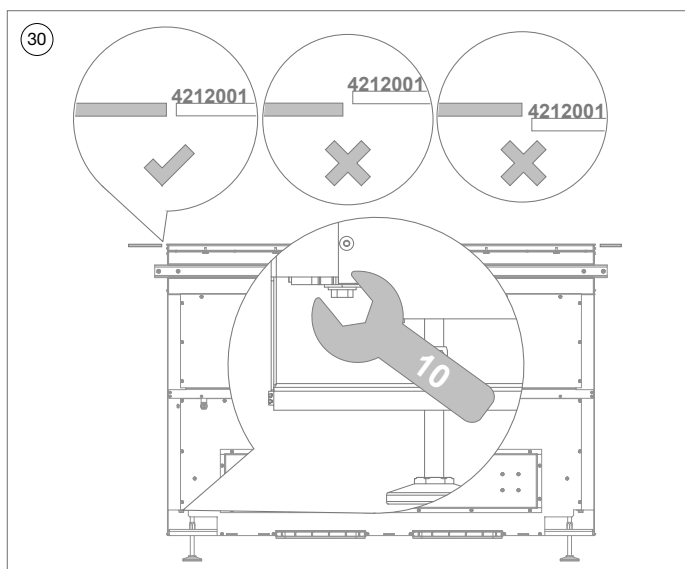

- 30 31 Passen Sie bei Bedarf die Höhe des Lüftungsschirms in Bezug auf die Oberseite des Kochfelds an.

Drehen Sie die Schraube mit einem 10er Schraubenschlüssel gegen den Uhrzeigersinn, um den Lüftungsschirm nach oben zu bewegen, und drehen Sie die Schraube im Uhrzeigersinn, um den Lüftungsschirm nach unten zu bewegen.

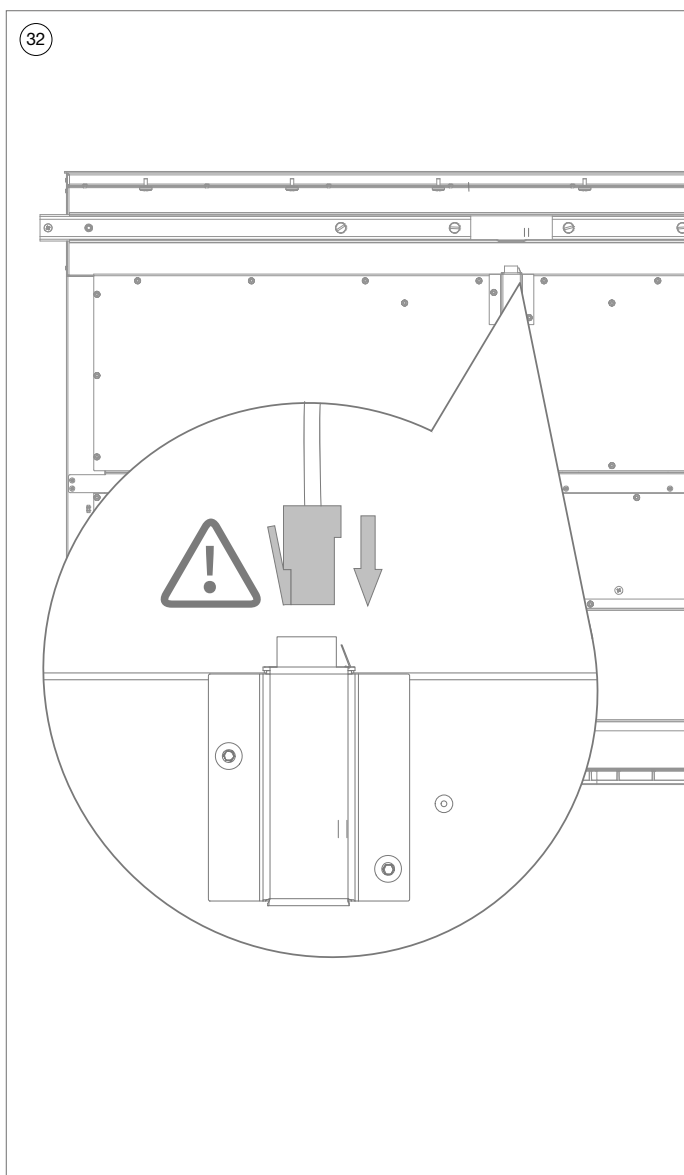

Achten Sie darauf, dass der Stecker in die richtige Richtung angeschlossen wird.

- 32 Verbinden Sie den Steckverbinder des Kochfelds mit dem Dunstabzug.

33

**HOB 42110 Novy
Panorama 120
Pro 4 Zonen**
230V 1N~

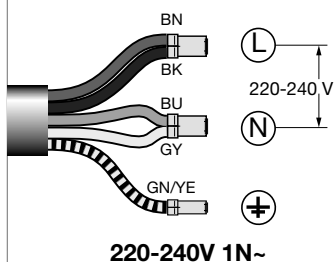

**HOB 42120(-g1)
Novy Panorama 120
Pro 5 Zonen**
220-240V 1N~

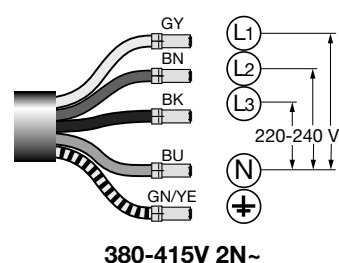
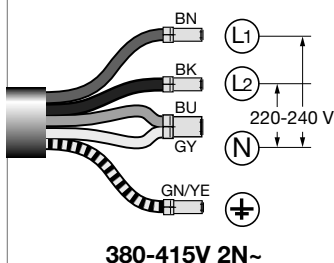
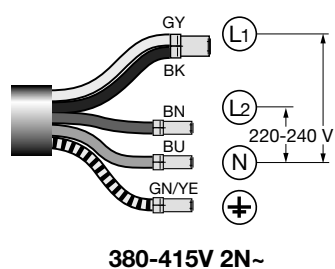
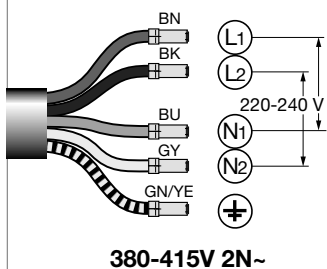
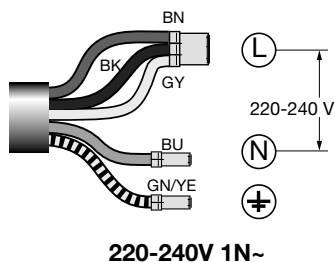

33 **Dunstabzug:** Schließen Sie den Stecker an das Stromnetz an.

Kochfeld: Schließen Sie das Stromkabel des Kochfelds gemäß dem entsprechenden Schaltplan an.



Optional kann das Kochfeld mit einer Leistungsbegrenzung eingestellt werden, siehe Kapitel „Leistungsbegrenzung für Kochfelder“.

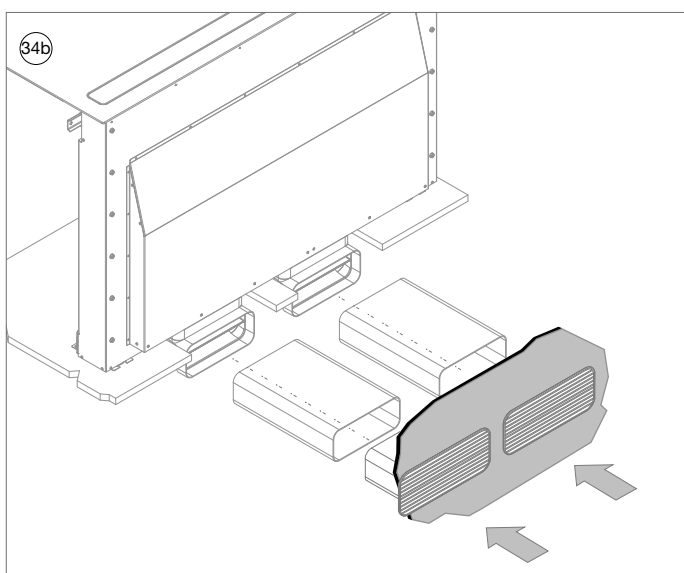
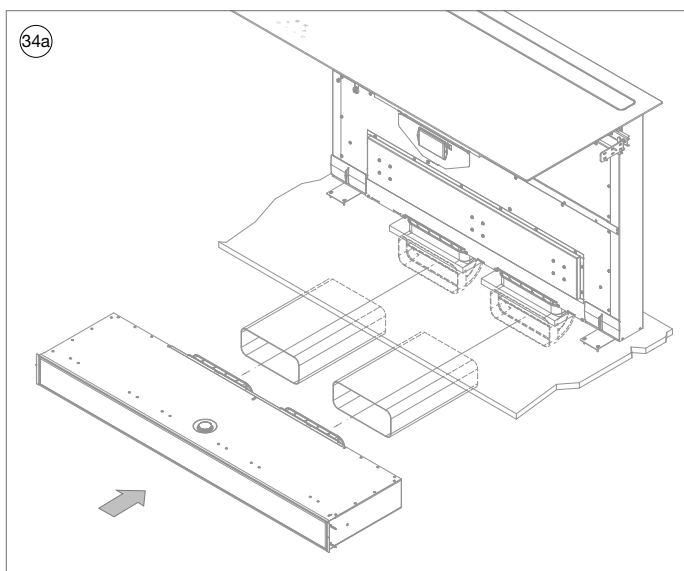

34a **Option Umluftbox:** Schließen Sie die Umluftbox an den Ausgang des Dunstabzugs an. Verwenden Sie hierfür ggf. die optionalen Hilfsstücke.

34b **Option Ableitung mit Wandabluftgitter:** Verwenden Sie die optionalen Hilfsstücke, um einen Anschluss an das Kanalsystem zur Ableitung ins Freie möglich zu machen.

35

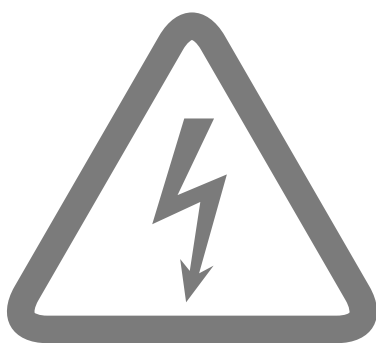

36

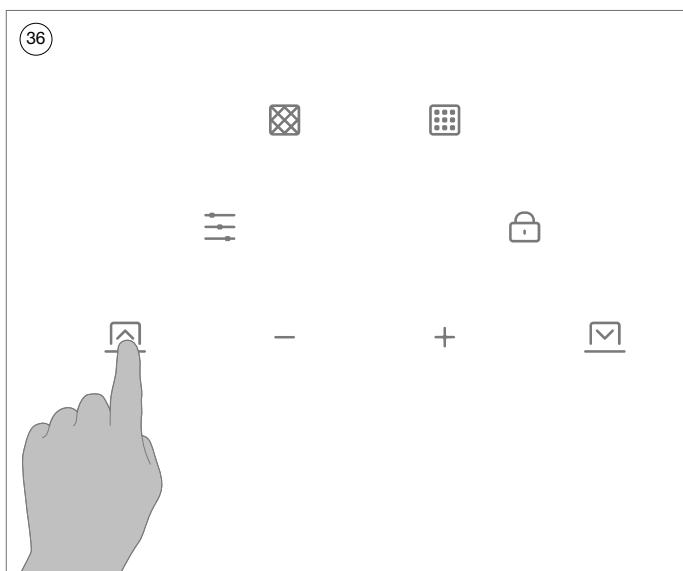

35 Schalten Sie den Stromkreis des Geräts ein.

36 Halten Sie die Taste 3 Sekunden gedrückt.



Blinken die 4 LEDs an der Steuerung direkt, wird das Sicherheitssystem des Turms aktiviert.

Sie können den Turm manuell mit einem flachen Schraubendreher von Hand hochdrehen.

Entfernen Sie vorsichtig das obere Glas vom Turm und stecken Sie den Schraubendreher in die vorgesehene Aussparung der Spindel in der Mitte des Turms.

Drehen Sie nun den Turm ganz nach oben, bis der Sicherheitsschalter wie in Schritt  sichtbar ist.

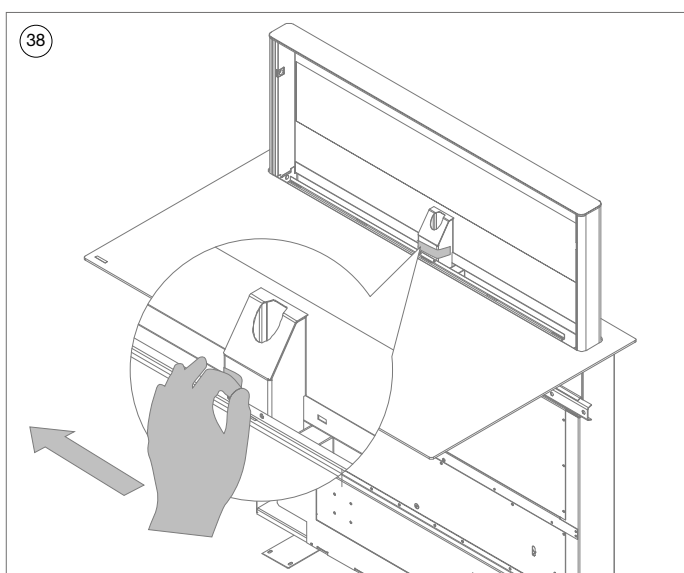
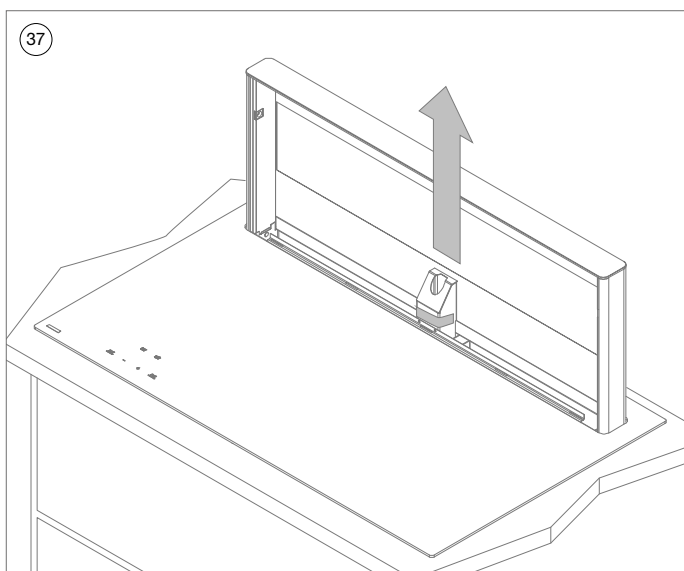

37 Der Lüftungsschirm bewegt sich jetzt in die höchste Position (30 cm).

38 Entfernen Sie den Sicherheitsaufkleber vom Lüftungsschirm. Die 4 LEDs auf dem Bedienfeld blinken.

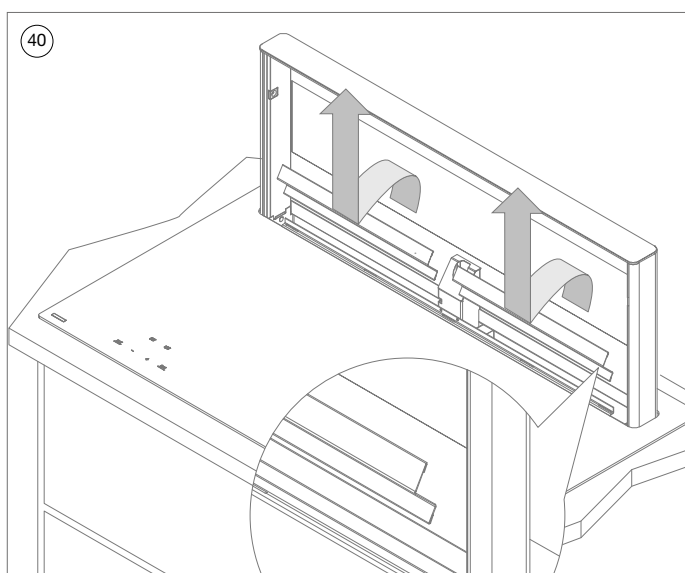
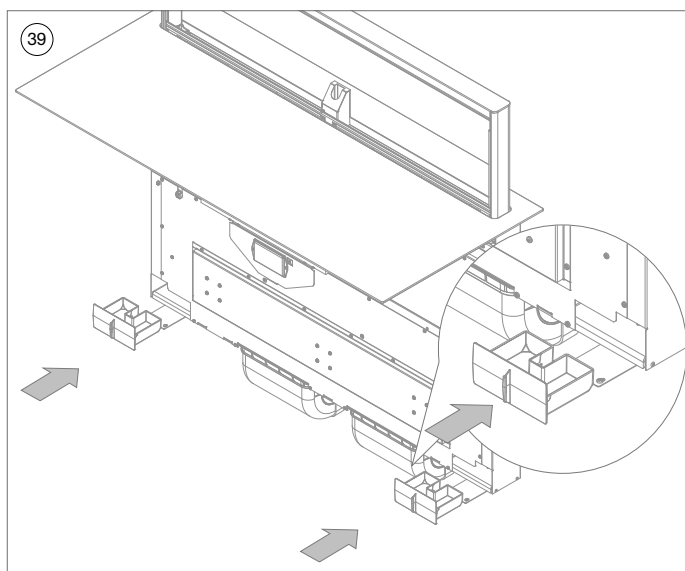

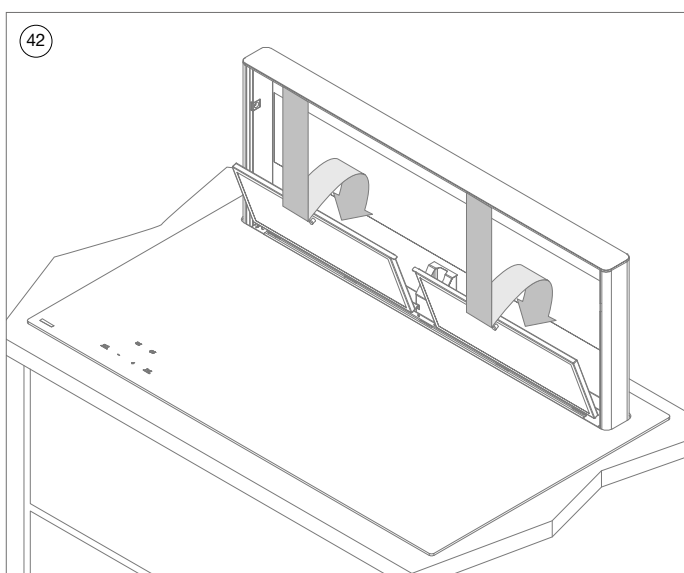
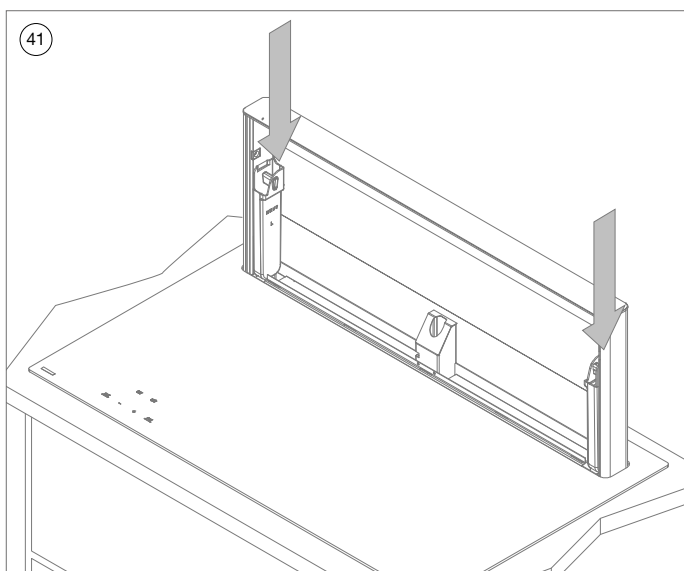

39 Schieben Sie die beiden unteren Auffangbehälter (42120039) in den Dunstabzug.

40 Platzieren Sie den Auffangschutz (42120026) im Dunstabzug und gegen die Mitte des Lüftungsschirms positioniert sein.

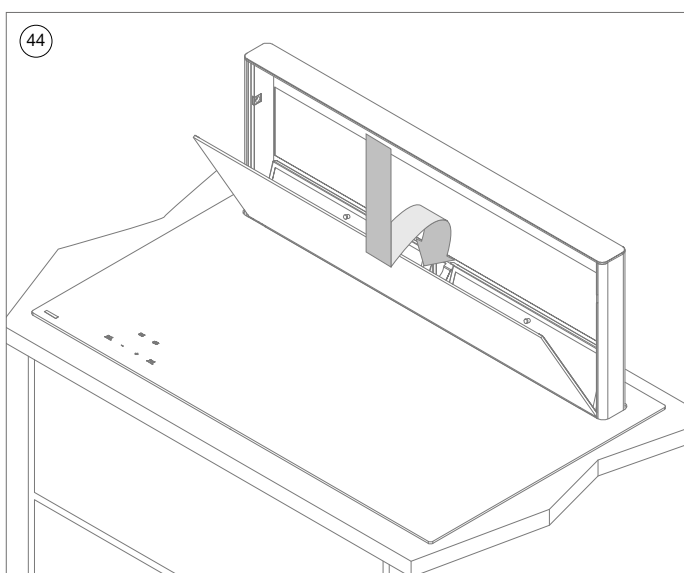
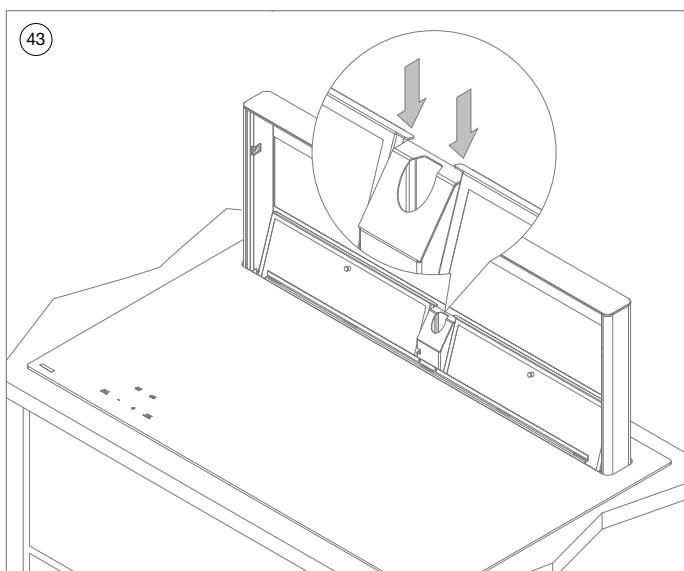

- 41 Schieben Sie die beiden oberen Auffangbehälter (1821107) in den Dunstabzug.
- 42 Platzieren Sie die beiden Fettfilter (42120510 + 42120515) im Dunstabzug auf dem Fallschutz.



- 43 Überprüfen Sie die korrekte Positionierung der Fettfilter mithilfe der Positionierlasche.
- 44 Platzieren Sie die vordere Glasplatte (42120208) auf dem Lüftungsschirm des Dunstabzugs. Positionieren Sie die Laschen der Glasplatte in der Aussparung des Lüftungsschirms und kippen Sie die Glasplatte auf die Magnete zu, bis die Magnete die Glasplatte anziehen.
- 45 Drücken Sie die Taste , um den Lüftungsschirm neu zu initialisieren.
- 46 Der Lüftungsschirm bewegt sich jetzt in die geschlossene Position.

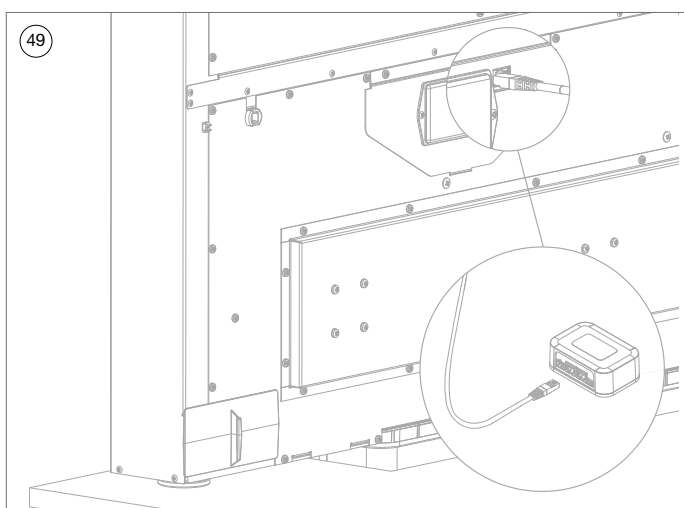
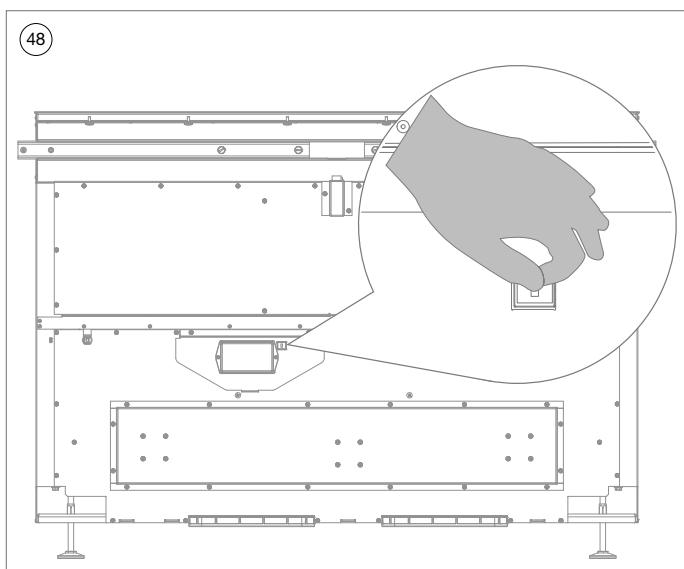

47 **Umluft:** Das Gerät ist standardmäßig für Umluftbetrieb programmiert.

Abluft: Sie können das Gerät durch Drücken der Tastenkombination “+” und “-” und  für ca. 3 Sekunden, in den Abluftmodus umstellen.

Die nebenstehende LED blinkt dreimal, um die Einstellung zu bestätigen. Wiederholen Sie diese Schritte, gelangen Sie wieder in den Umluftmodus. In diesem Fall leuchtet die LED für 3 Sekunden, um den Moduswechsel zu bestätigen.

48 **OPTIONAL:** Installation eines I/O-Schalter-Moduls (Fensterkontakt) Nr. 990036. Entfernen Sie die Abdeckung vom Steckeranschluss. (Die Verfügbarkeit kann je nach Land variieren. Weitere Informationen: www.novy.com.)

49 Stecken Sie die Verbindung des I/O Schalter-Moduls in den Anschluss. (Siehe Handbuch 990036 I/O-Schalter-Modul).

5 LEISTUNGSBEGRENZUNG FÜR KOCHFELDER

Begrenzung maximale Leistung Induktionskochfeld

Das Kochfeld ist mit einer Leistungsbegrenzung ausgestattet. Wenn Sie die maximale Leistung erreichen, wird es nicht mehr möglich sein, die Leistung anderer Kochzonen zu erhöhen, und es ertönt ein Signalton.

Diese Begrenzung ist werksseitig auf 7400W (32A) eingestellt auf dem 4-Zonen-Kochfeld Referenz 42110 und auf 10400W (48A) für das 5-Zonen-Kochfeld Referenz 42120(-g1).

Diese Leistungsgrenze kann bei Bedarf angepasst werden.

Bevor Sie mit dem Verfahren beginnen

- Stellen Sie sicher, dass sich auf dem Kochfeld kein Topf mehr befindet.
- Trennen Sie das Gerät vom Netz, indem Sie die Sicherung herausnehmen oder den Schutzschalter ausschalten.
- Schließen Sie das Gerät wieder an das Stromnetz an.
- Starten Sie den Vorgang innerhalb von 2 Minuten nach dem Wiederanschließen des Geräts an das Stromnetz.
- Vergewissern Sie sich, dass alle Kochzonen ausgeschaltet sind.
- Nicht auf Taste  drücken.

- 1) Drücken Sie die Taste **|||** und halten Sie sie gedrückt.
- 2) In jeder Anzeige erscheint ein **5**.
- 3) Drücken Sie mit einem Finger der anderen Hand nacheinander und schnell (in weniger als 2s) auf die **5**. Beginnen Sie im vorderen rechten Bereich und drehen Sie gegen den Uhrzeigersinn (1 -> 2 -> 3 (nur 42120(-g1)) -> 4 -> 5) und lassen Sie dann die Taste **|||** los.

Ein doppelter "Piepton" zeigt eine Fehlbedienung an. Wiederholen Sie in diesem Fall den Vorgang ab Schritt 1).

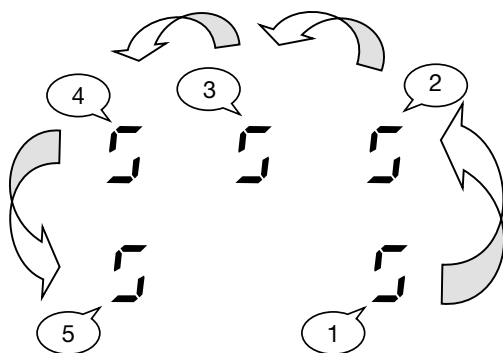

- 4) Wählen Sie die Taste [**C/D**] in der Anzeige ④.
- 5) Wählen Sie mit dem Schieberegler [**C/B**] in der Anzeige ④.
- 6) Wählen Sie die Taste [**D**] im Display ⑤ und geben Sie mit dem Schieberegler die gewünschte Konfiguration im Display ein:

Config.	42110 - 4 Zonen	42120(-g1) - 5 Zonen
0 entspricht	7400W - 2 Phasen	10400W - 3 Phasen
1 entspricht		7400W - 2 Phasen*
2 entspricht		6900W - 3 Phasen
3 entspricht	5750W - 1 Phase	5750W - 1 Phase
4 entspricht	4600W - 2 Phasen	4600W - 2 Phasen*
5 entspricht	3700W - 1 Phase	3700W - 1 Phase
6 entspricht	3000W - 1 Phase	3000W - 1 Phase
7 entspricht	2750W - 1 Phase	2750W - 1 Phase
8 entspricht	2300W - 1 Phase	2300W - 1 Phase
9 entspricht	1400W - 1 Phase	1400W - 1 Phase



*** Hinweis: In dieser Konfiguration sind die rechte und die mittlere Zone an dieselbe Phase angeschlossen.**

- 7) Drücken Sie 2 Sekunden auf die Taste ①, um die Konfiguration zu bestätigen.



Stellen Sie während des Einrichtens niemals Behälter auf die Kochzonen.

CONTENT

1	GENERAL INFORMATION	99
2	RECIRCULATION INSTALLATION	100
3	INSTALL THE EXHAUST DUCT	101
4	INSTALLATION INSTRUCTIONS	102
5	POWER LIMITATION INDUCTION HOB	128
	Power limitation induction hob	128
	Configuration procedure	128



1 GENERAL INFORMATION

These are the mounting instructions for the Novy appliance shown on the cover. Carefully read the safety instructions, mounting instructions and user manual before installation and putting it into operation.

The safety instructions are listed in a separate booklet supplied with the appliance and listed on our website www.novy.com.

Follow the safety instructions, mounting instructions and user manual to prevent injury and material damage.

This manual makes use of a number of symbols. The meaning of these symbols are given below.

Symbol	Meaning	Action
	Indication	Explanation of an indication on the hood.
	Warning	This symbol indicates an important tip or a dangerous situation.

Safety

Observe the following mounting and safety tips for mounting:

- Check if all mounting materials have been supplied using the drawings on page 102.

Important before mounting

Page 104 of these mounting instructions shows the mounting drawings. Observe the following mounting tips before starting the mounting activities:

- For easier mounting of the hood it is recommended to do this with at least 2 persons.
- The housing of the unit to be mounted has the right dimensions.

2 RECIRCULATION INSTALLATION

For recirculation, a recirculation box with a recirculation filter must be installed under the kitchen cabinet to blow the purified air back into the kitchen.

The motor has two rectangular outlets measuring 222 × 89 mm. It is recommended to connect a duct of the same dimensions to each outlet.

For optimum performance of the hood it is important to pay attention to the items mentioned below.

General:

- Place the recirculation box in the plinth directly under the kitchen cabinet or under the adjacent kitchen cabinet.
- Make the duct as short as possible and with as few as possible bends.
- Avoid square bends. Use rounded bends for proper air conduction.
- Make sure that sufficient air is supplied. Fresh air can be supplied by slightly opening a window or an outside door or by installing an inlet grate.
- Use tape for airtight connections.

3 INSTALL THE EXHAUST DUCT

The motor has two rectangular outlets measuring 222 × 89 mm. It is recommended to connect a duct of the same dimensions to each outlet.

For optimum performance of the hood it is important to pay attention to the items mentioned below.

General:

- Make the duct as short as possible and with as few as possible bends to the outside.
- Avoid square bends. Use rounded bends for proper air conduction.
- If an exhaust pipe through the outside wall passes a cavity wall, make sure that the exhaust duct fully bridges the cavity and slightly declines to the outside.
- In case of an exhaust pipe through the roof, use a double-walled roof passage with sufficient width.
- Never connect the exhaust to a flue duct.
- Make sure that sufficient air is supplied. Fresh air can be supplied by slightly opening a window or an outside door or by installing an inlet grate.
- Use tape for airtight connections.

4 INSTALLATION INSTRUCTIONS

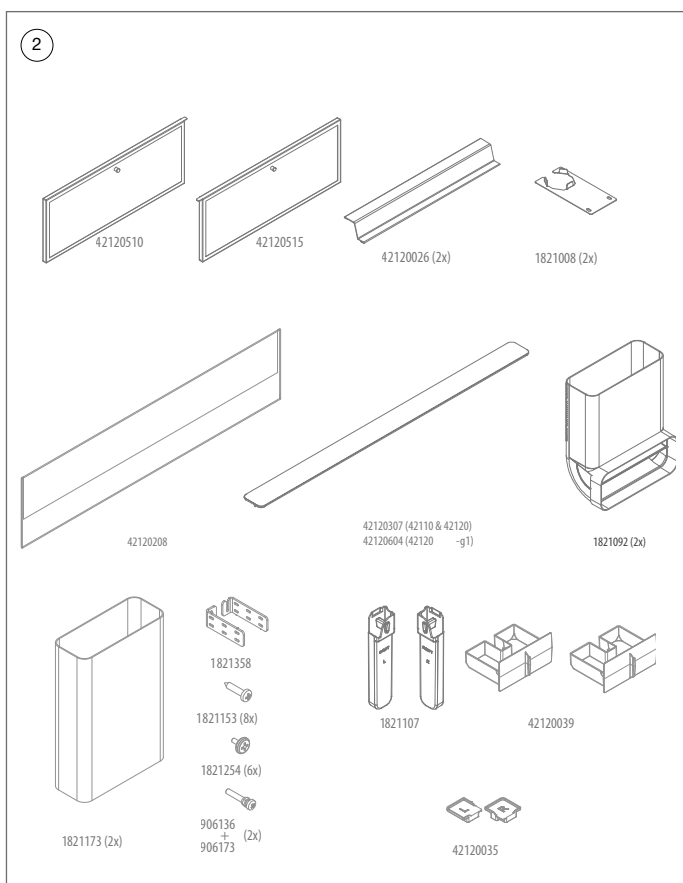
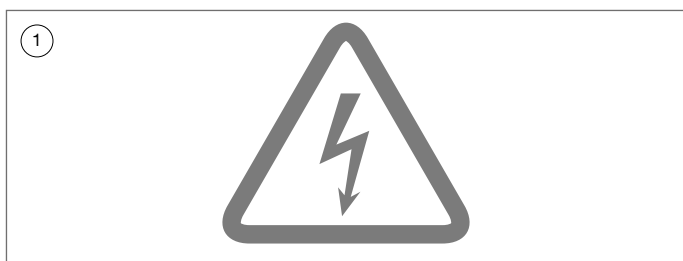

1 **Make sure that the power circuit to which the unit is connected is switched off.**

2 Check that all the hood accessories are present in the packaging.

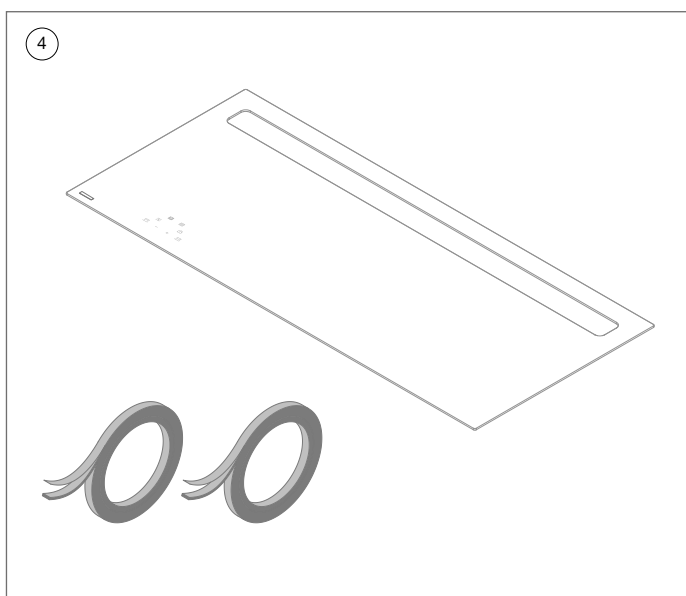
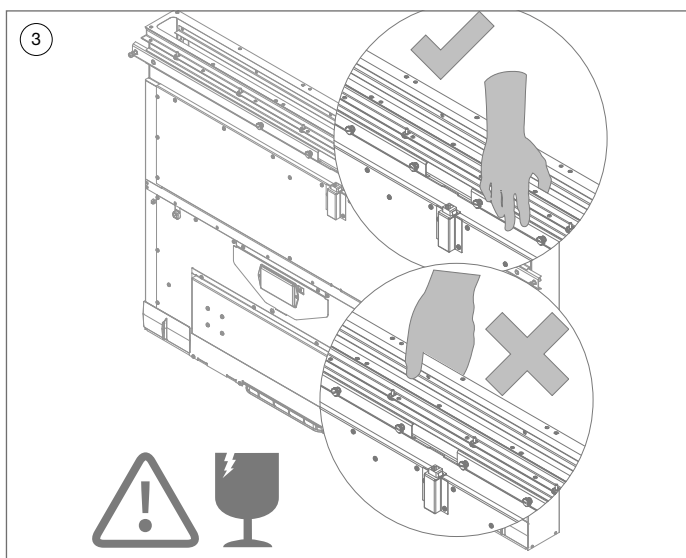

3  **Warning: pick up the hob only at the frontside to prevent glass damage of the hob.**

4 Check that all the hob parts are present in the packaging.

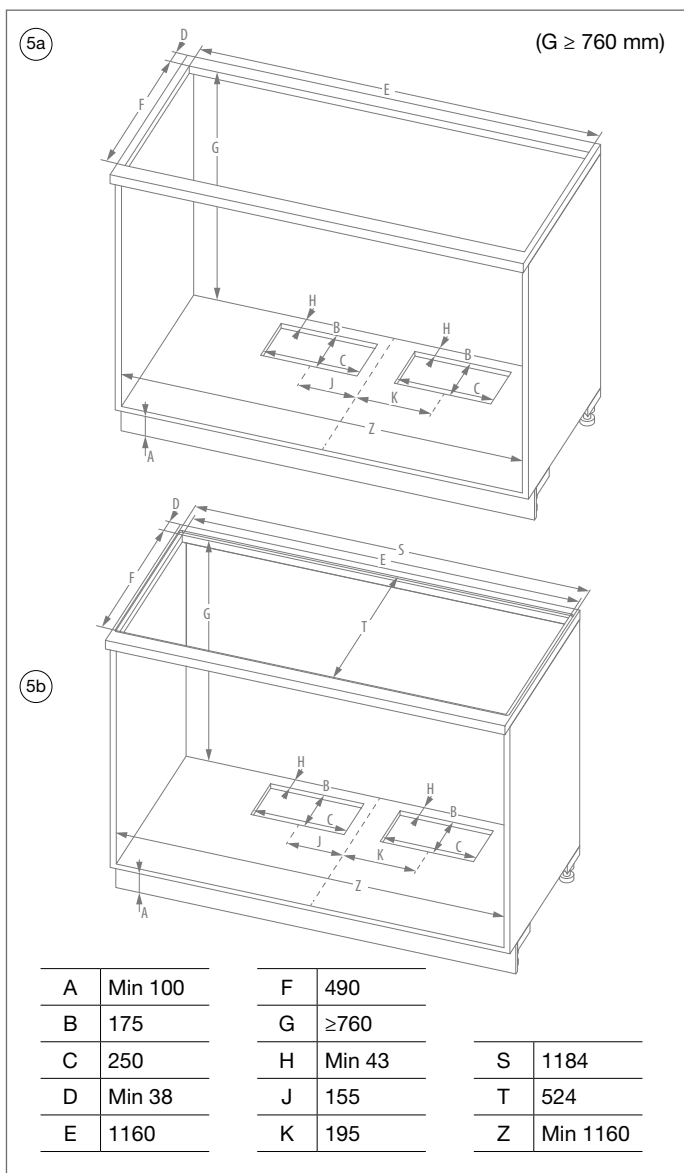

5a **Built-in height $G \geq 760$ mm surface mounting:**
Make cut-out in bottom plate cabinet.

5b **Built-in height $G \geq 760$ mm flushline mounting:**
Make cut-out in bottom plate cabinet.

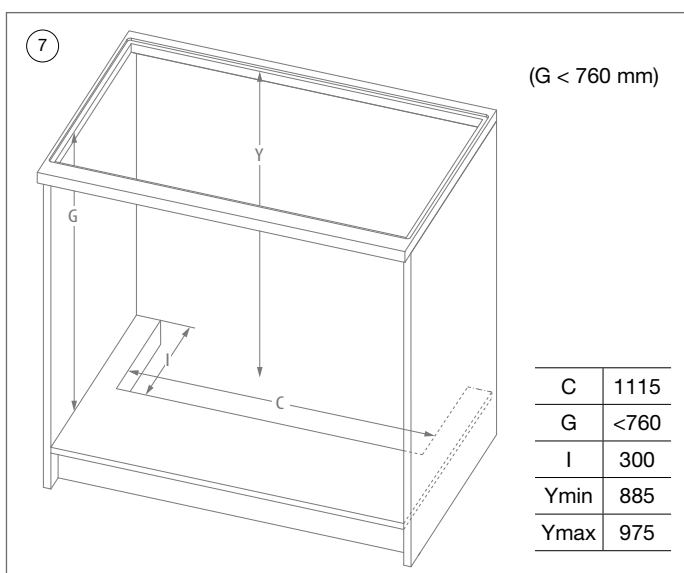
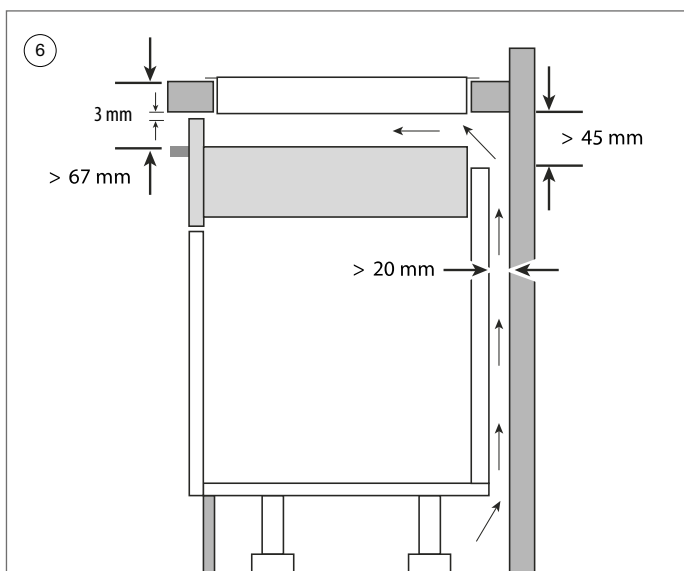

6 Ventilation

Provide a ventilation opening just below the worktop of minimum 3mm over at least the entire width of the induction hob for sufficient cooling of the hob. Also provide sufficient air inlet under the appliance.

7 Built-in height G < 760mm

When height cabinet + worktop < 760mm, a cut-out in the bottom plate of the cabinet needs to be performed to install the cooker hood.

To install the cooker hood kit 1821.400 can be used. Follow the steps described in the corresponding installation manual of the extension kit and then continue back from step 9.

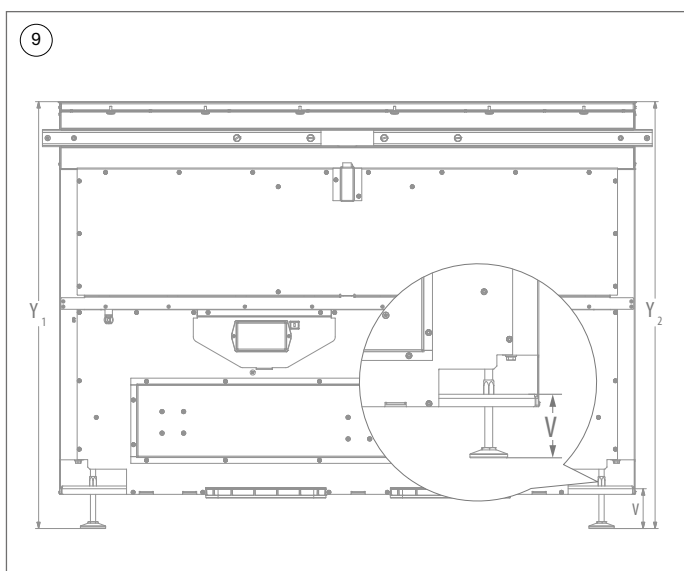
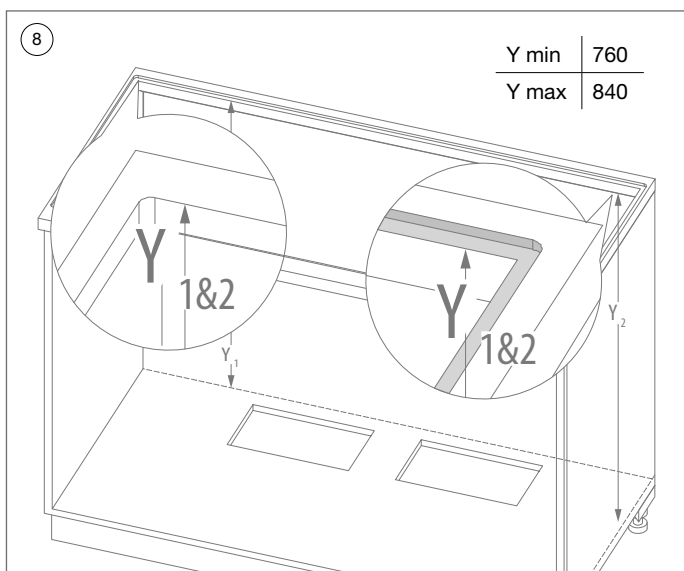

- 8 Measure the height left (Y_1) and right (Y_2) from the hob base plate to the supporting surface.
Surface mount (L) = Top worktop surface.
Flush mount supporting (R) = Milled edge in worktop.

- 9 Set the height (Y) with the levelling feet, measure from the top surface of the hood to the underside of the levelling feet.

Measure the height (V) from the underside of the hood to the underside of the levelling feet (needed for vertical bend).

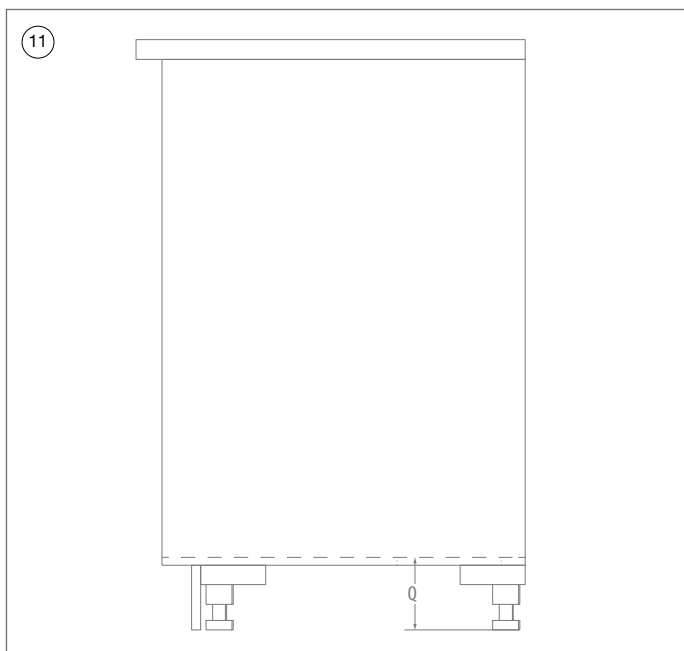
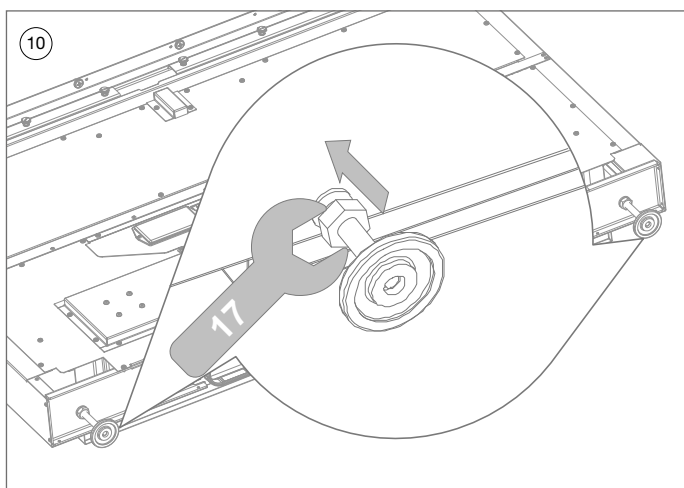

- ⑩ Secure the levelling feet with the wrench 17.
- ⑪ Measure the height (Q) from the base plate to the ground position.

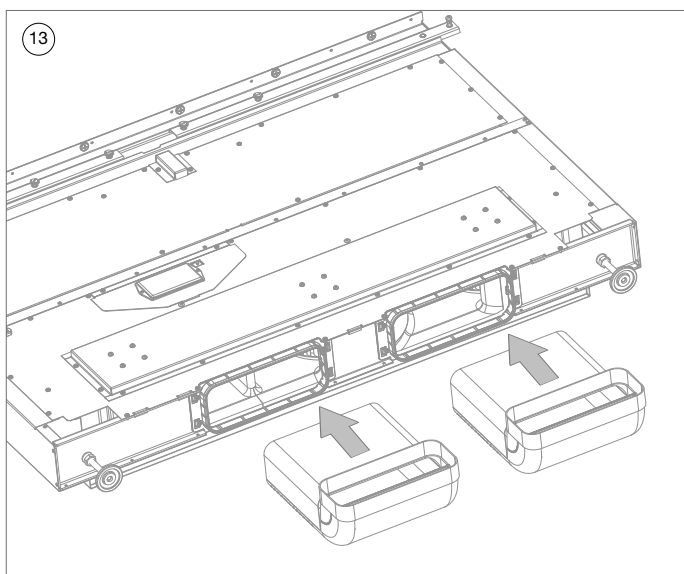
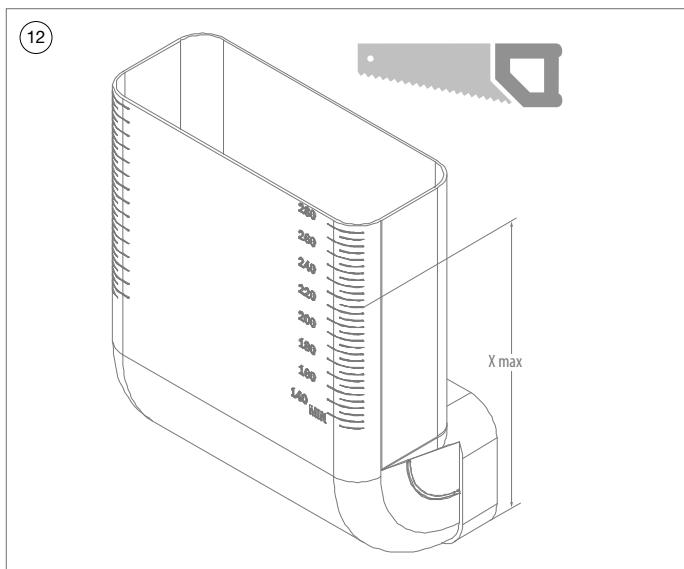

12 Cut the vertical bends (1821092) to size $X = (V+Q) - 5\text{mm}$.

13 Slide the vertical bends into the outlet piece below the hood.

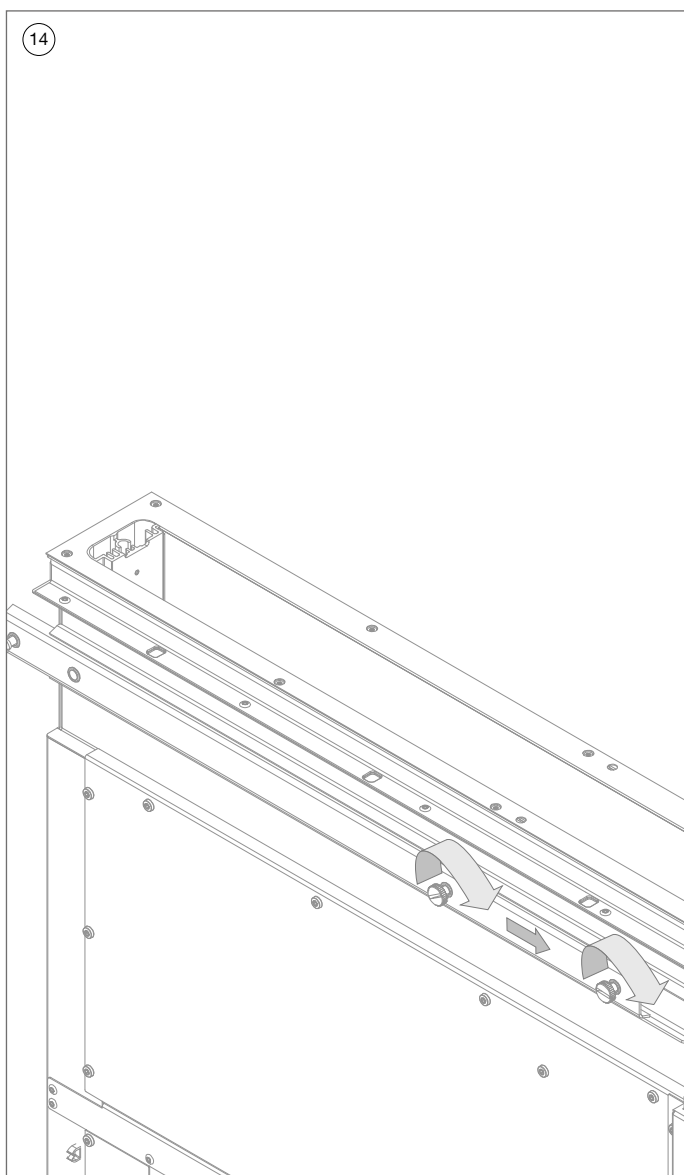

- 14 Make sure that the hood guides are fully inward and secure this position.

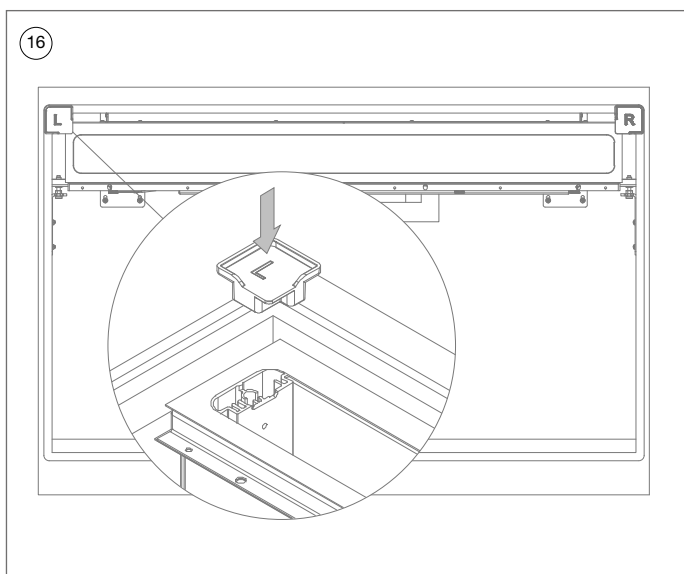
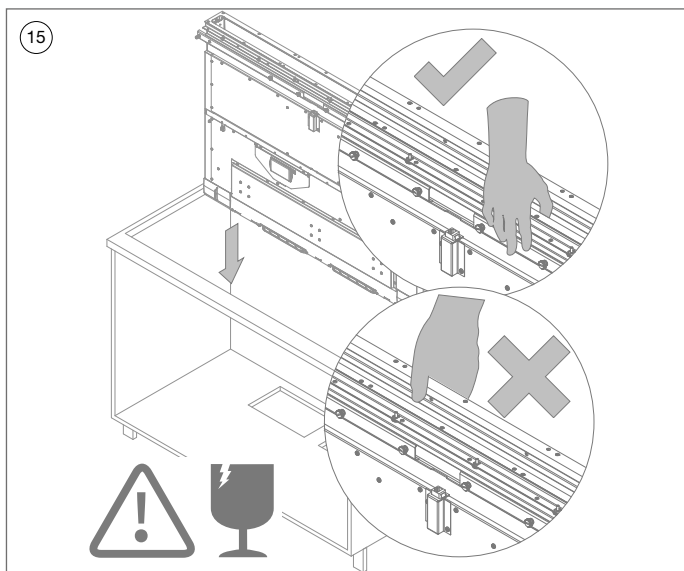

- 15 Lift the hood through the work top cut-out in the housing.



Warning: hold the hood only at the outside to prevent the glass breaking.



Warning: this activity is best done by 2 people.

- 16 Place the positioning guides (42120035) between the worktop cut-out and the hood. Position the side and rear edge of the hood against these two guides.

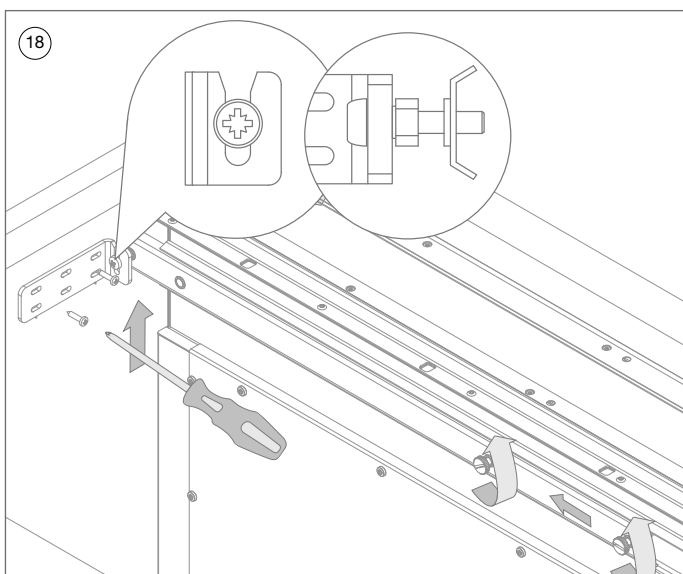
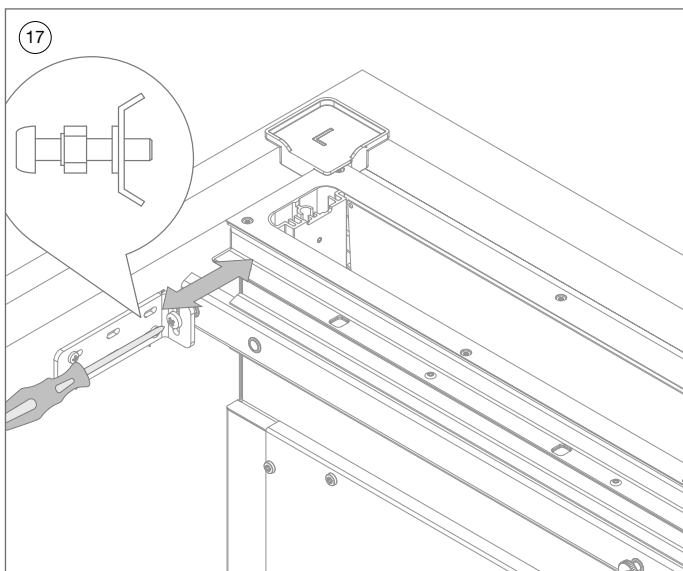

17 Set the bolt to the centre of its range to make fine adjustment of the hood possible later.

18 Slide the hood guides fully against the side wall of the housing.

Slide the mounting brackets (1821358) between the bolt and the lock nut (906136 + 906173) of the guide until they are in the centre of the groove.

Secure this position with the screws supplied (1821153). Perform this action on both the left and right.

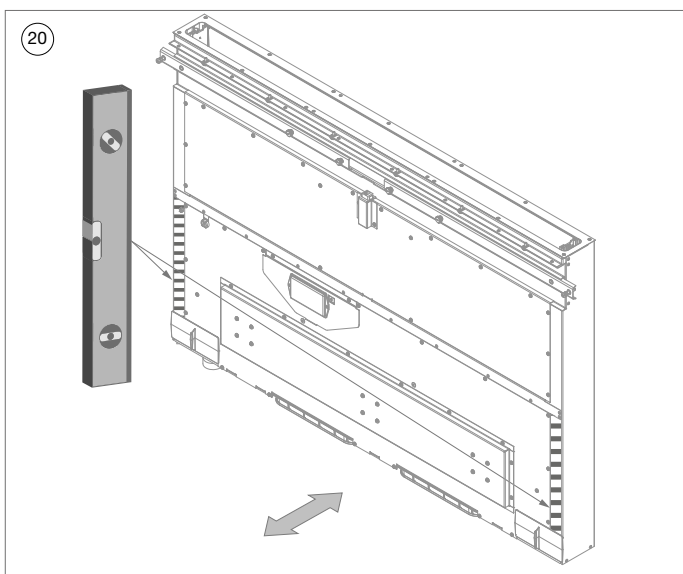
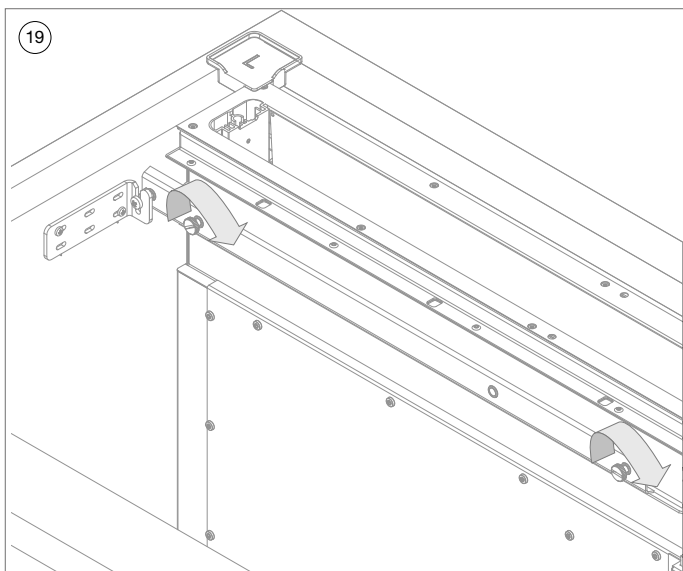

19 Secure the position of the guides with the black screws.

20 Level the hood at both the left and right by moving it forwards or backwards at the bottom. Use a short spirit level ($\leq 30\text{cm}$) and place this on the marked places.

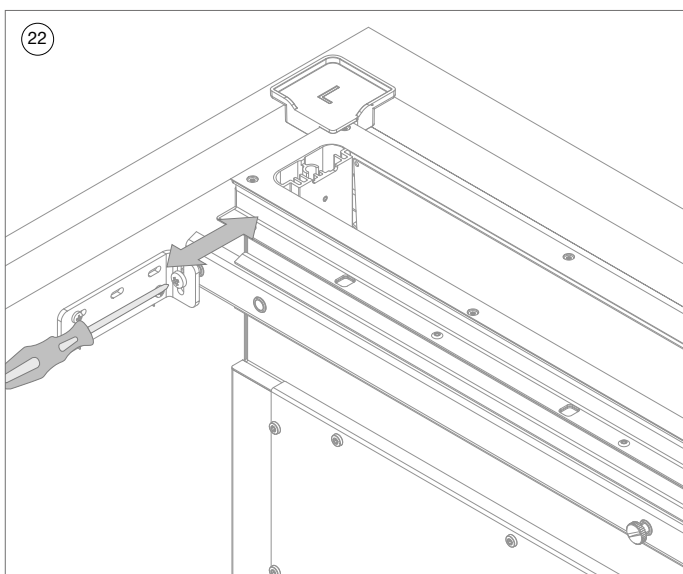
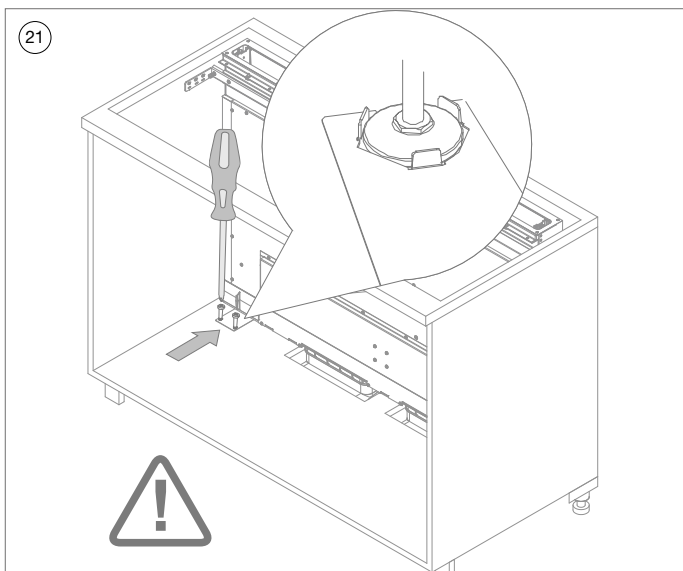

- 21 Secure the position of both levelling feet in the housing with the plates (1821043) and screws (1821153).
- 22 Adjust the position as necessary with the adjusting bolts (bolt and the lock nut 906136 + 906173) on the guides.
The positioning guides (42120035) must be positioned with minimal clearance between the worktop cut-out and the hood.

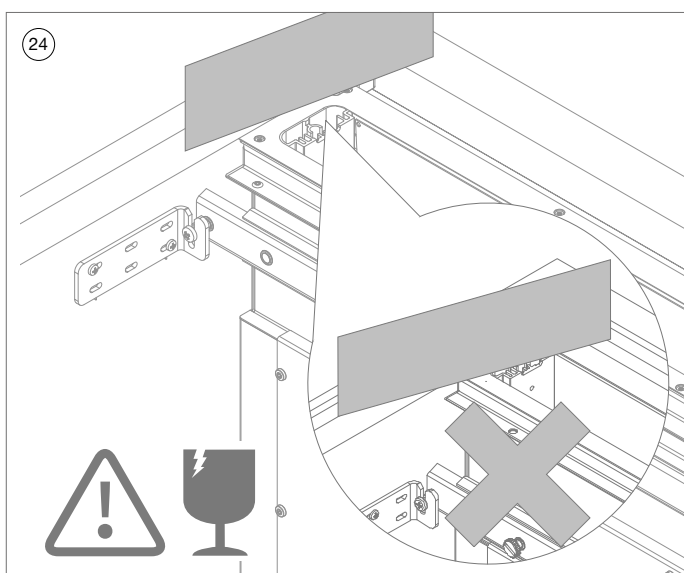
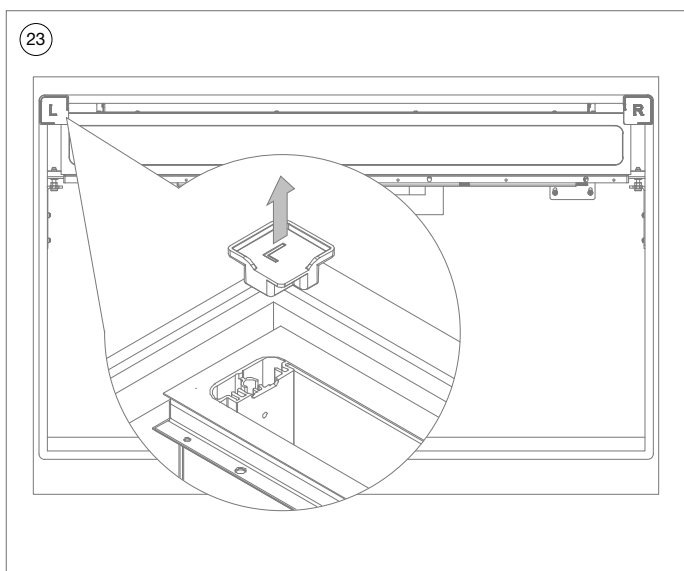

- 23 Remove the positioning guides (42120035).



Warning: Carry out the following action carefully to avoid glass damage.

- 24 Check the height of the cooker hood with a ruler, it **MUST** be levelled with the worktop (surface) or milled edge (flushline). Adjust if necessary with the levelling feet.

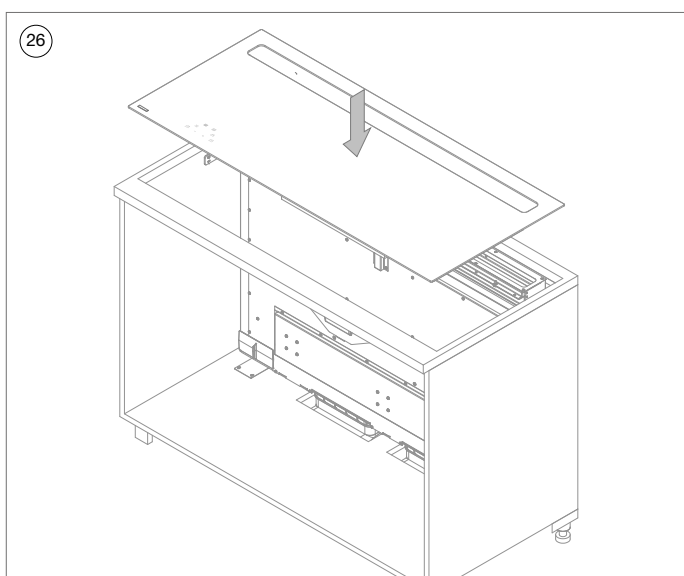
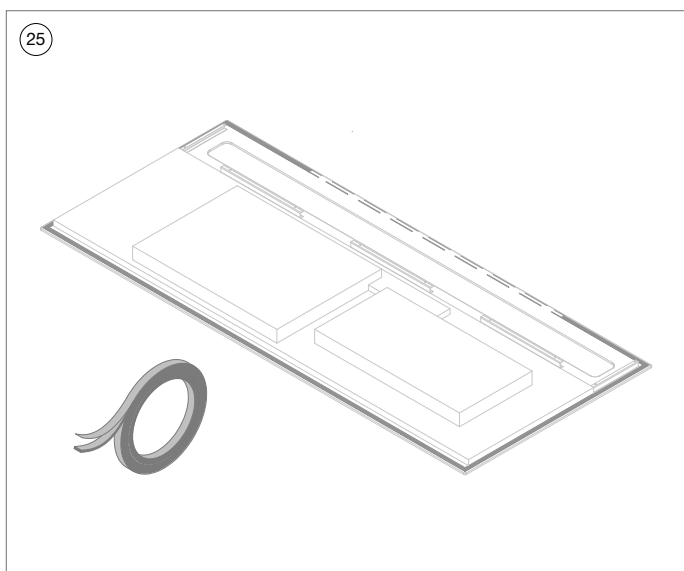

- 25 Apply the waterproof tape 2mm from the rim to the underside of the hob glass.

If necessary, remove a central piece of the tape from the back of the hob if it would not be completely flat at the back during installation.

- 26 Place the induction hob on the hood. Make sure the edge of the cut-out in the induction hob glass is aligned with the side profiles of the tower.



Do not apply sealant between the bottom side of the hob and the worktop.

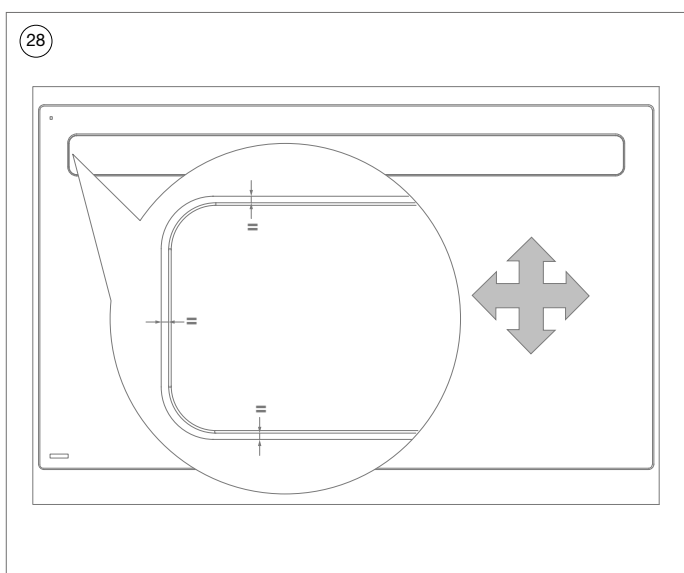
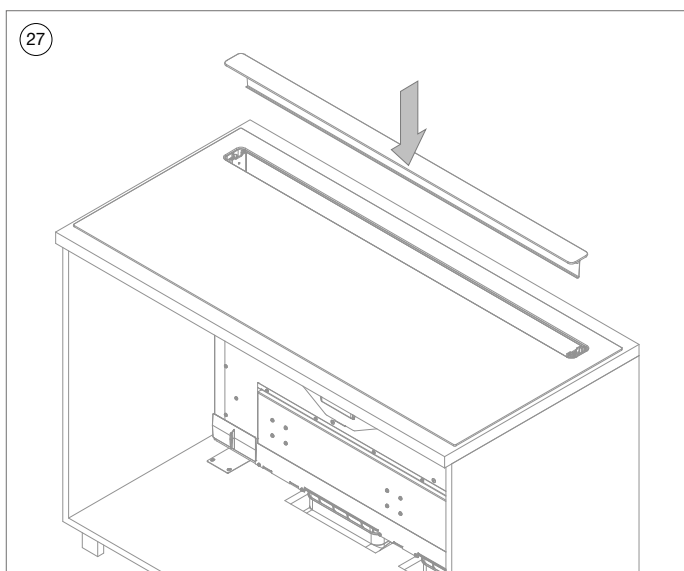

- 27 Carefully place the upper glass with the pins in the cut-outs provided in the hood.



Perform the above action carefully to prevent glass damage and scratches.

- 28 **SURFACE MOUNTING:** Adjust the position of the induction hob until the spacing around the tower top glass and cut-out is even.

FLUSHLINE MOUNTING: Adjust the position (front, back, left and right) of the cooker hood until the spacing around the tower top glass and cut-out is even. (STEP 19, 22)

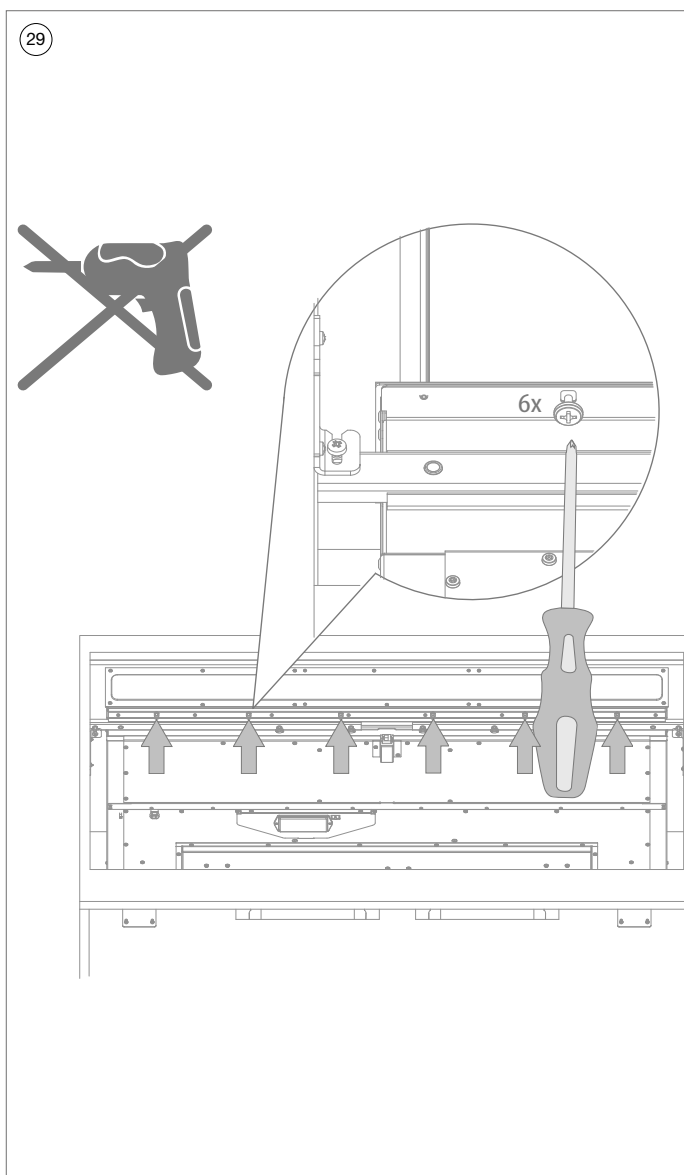

- 29 Secure the position of the hob on the hood with the 6 screws (1821254).



Tighten these bolts only finger tight, do not use a hand-held screwdriver.

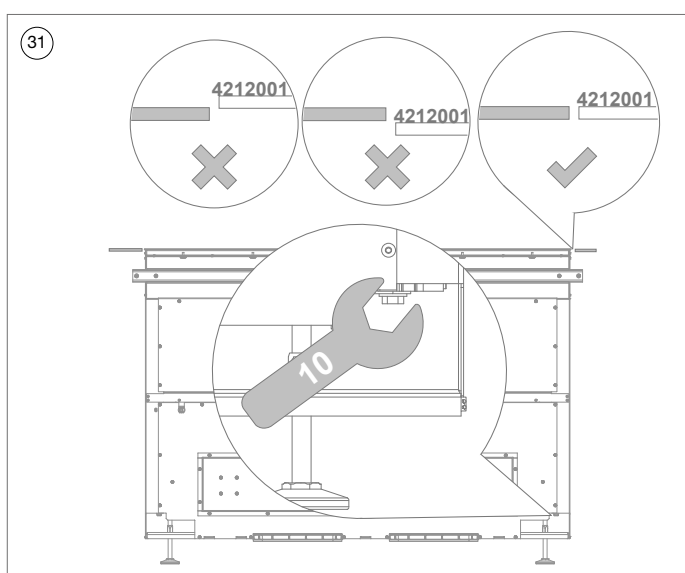
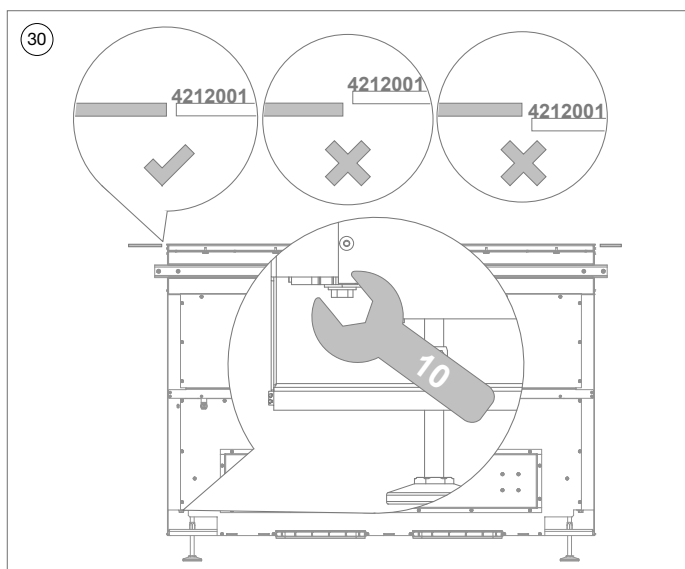

- 30 31 Adjust as necessary the height of the tower with respect to the top of the hob.

Turn the bolt with a wrench 10 counter-clockwise to raise the tower and clockwise to lower it.

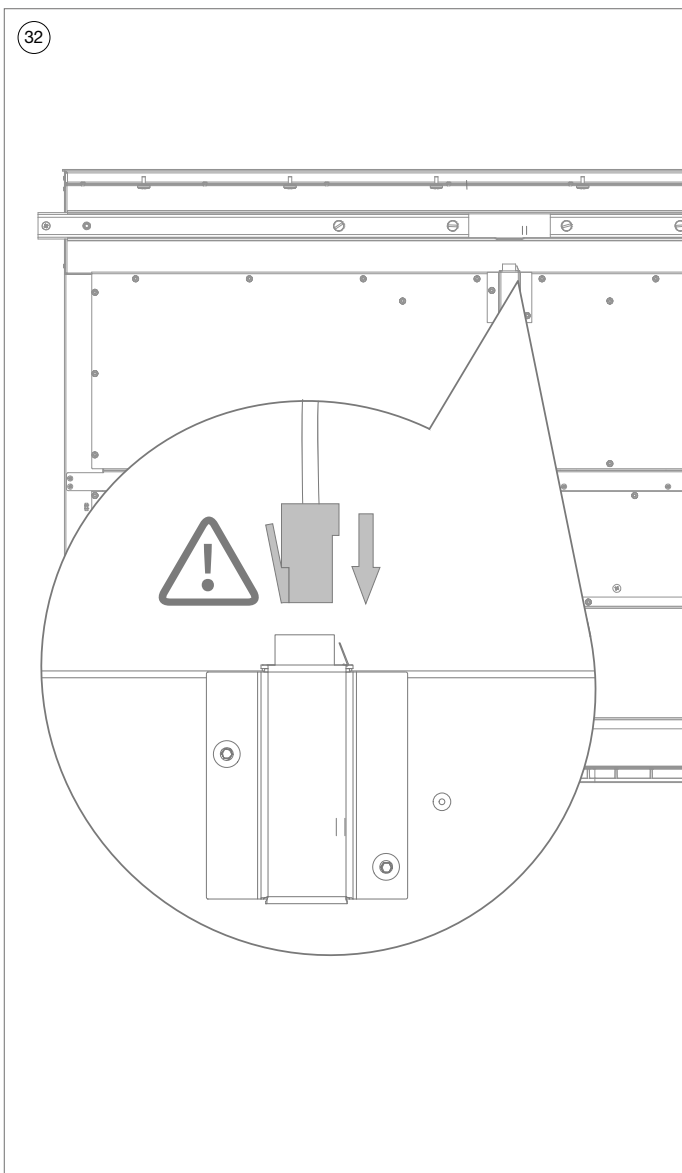

Make sure to connect the connector in the correct direction.

- 32 Connect first the hob cable connector to the hood.

33

**HOB 42110 Novy
Panorama 120
Pro 4 zones**
230V 1N~

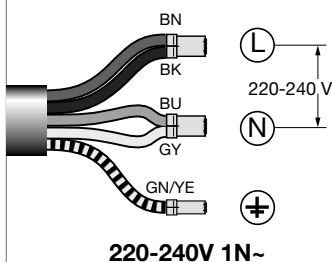

**HOB 42120(-g1)
Novy Panorama 120
Pro 5 zones**
220-240V 1N~

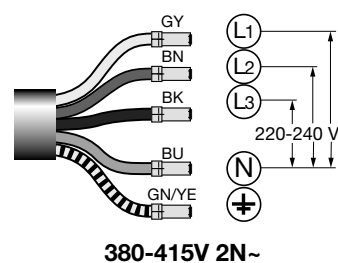
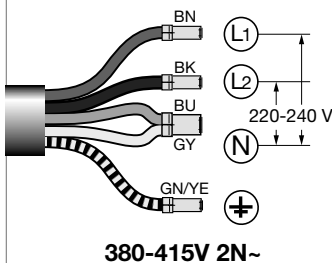
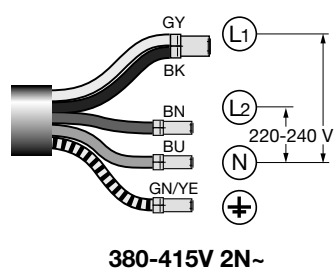
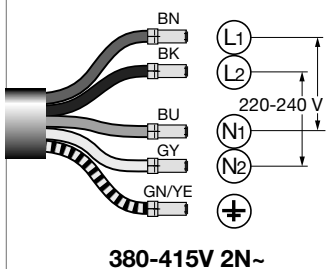
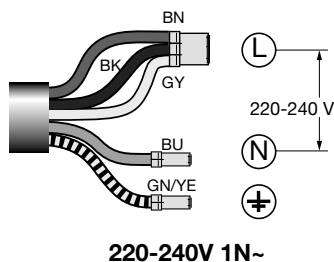

33 **Hood:** connect the plug to the mains supply.

Hob: connect the hob's power cable according to the relevant connection diagram.



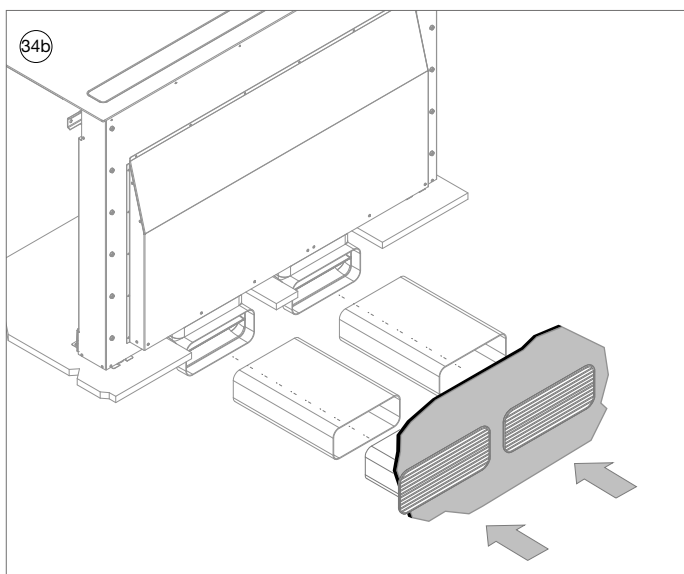
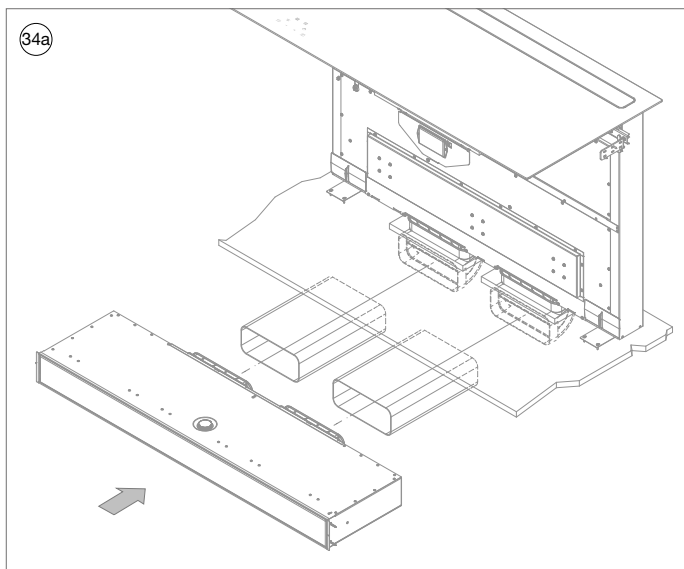

Optionally, the hob can be set with a power limit, see chapter "Power limitation induction hob".

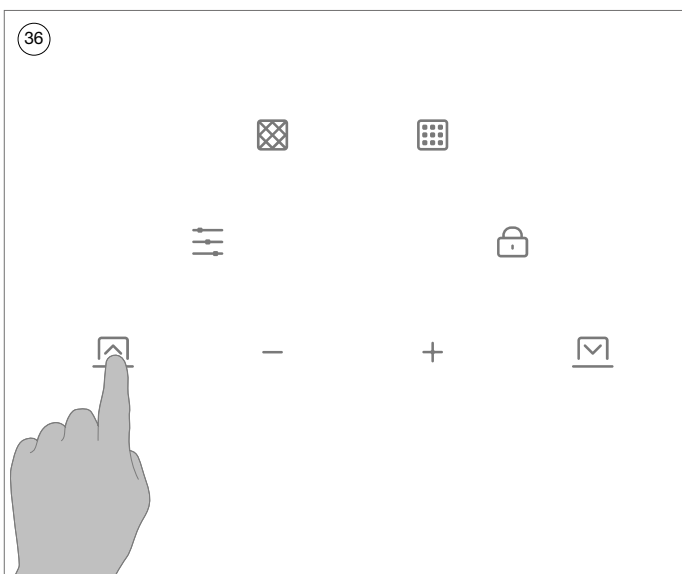

34a **Recirculation built-in box option:** connect the in-built box to the hood outlet, if necessary, use optional fittings.

34b **Outlet with wall outlet grille option:** use optional fittings to make the connection with the duct work possible.



- 35 Switch the unit power supply circuit on.
- 36 Keep the knob  pressed for 3 seconds.



If the 4 LEDs on the control flash directly, the safety system of the tower is activated.

You can manually turn the tower up using a flat screwdriver.

Carefully remove the top glass from the tower and place the screwdriver in the provided recess of the spindle in the centre of the tower.

Now turn the tower fully up until the safety switch as in step 36 is visible.

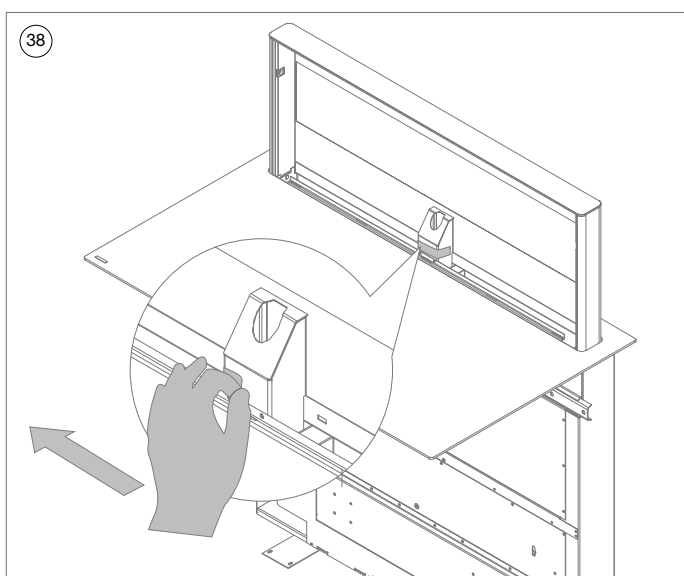
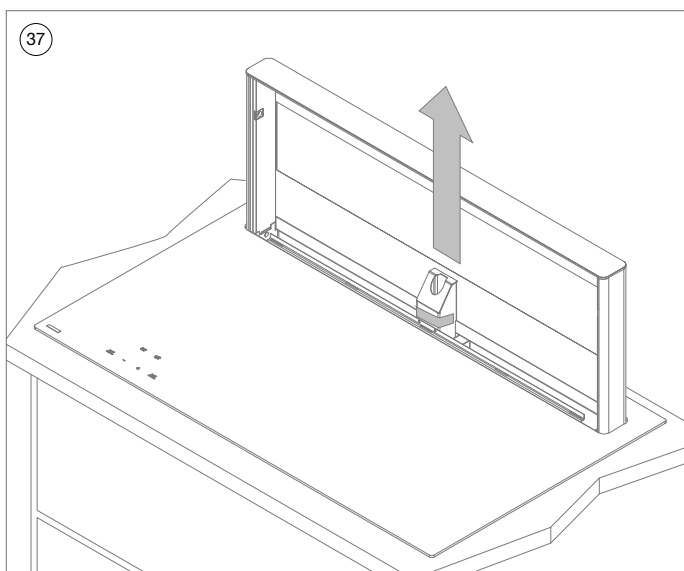

37 The tower now moves to its highest position (30 cm).

38 Remove the safety sticker from the tower. The 4 LEDs on the controller flash.

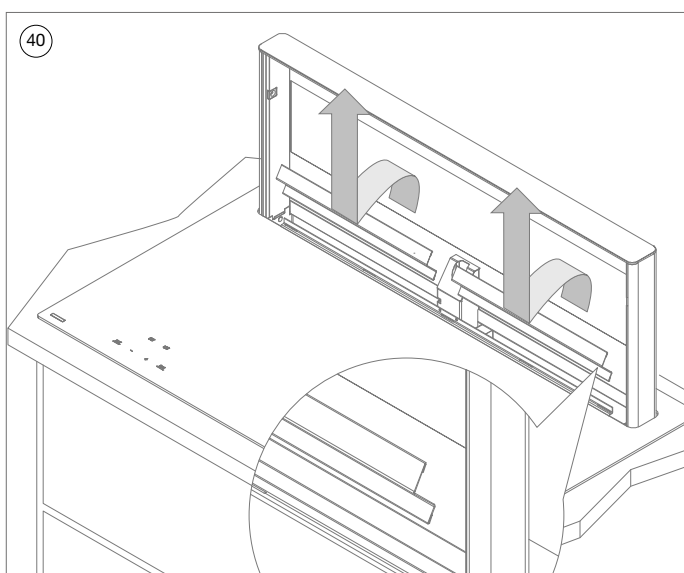
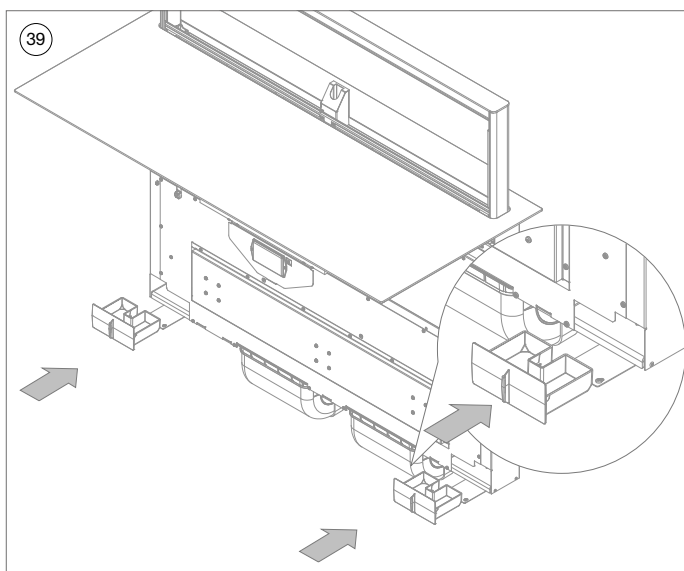

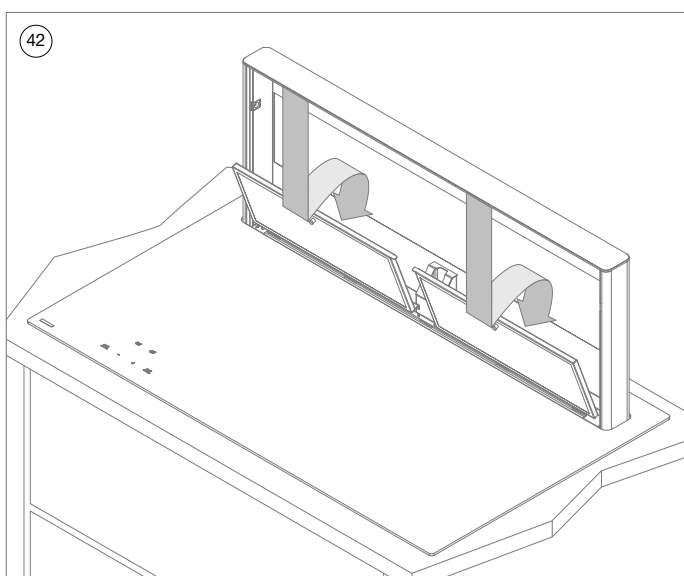
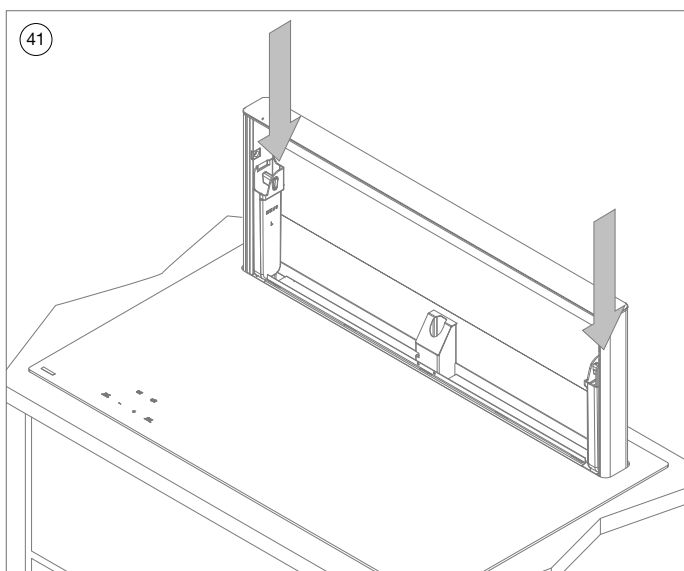

39 Slide both lower collection trays (42120039) into the hood.

40 Place the collection security (42120026) in the hood. They should be positioned against the center of the tower.



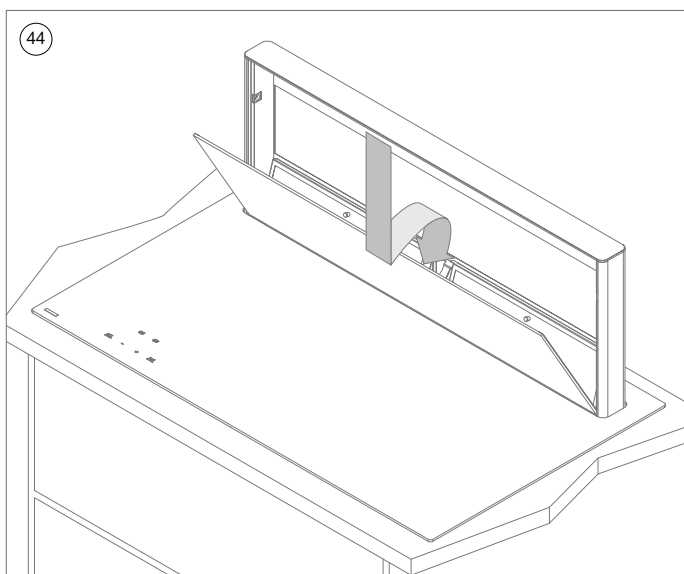
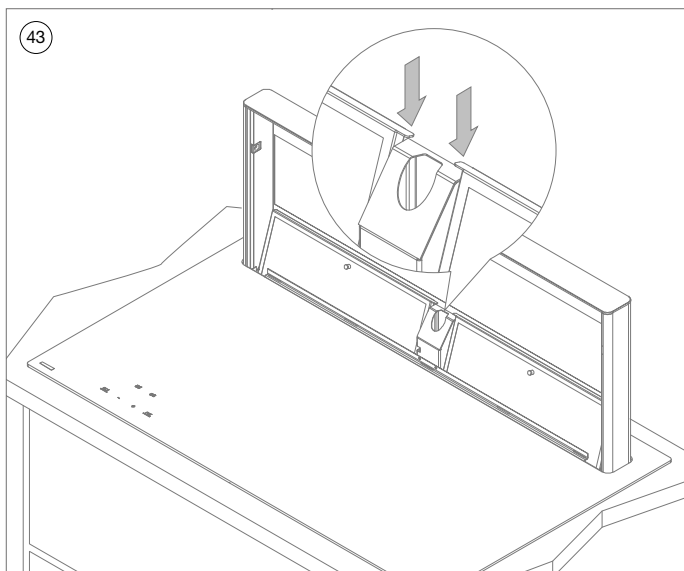

- 41 Slide both upper collection trays (1821107) into the hood.
- 42 Place both grease filters (42120510 + 42120515) in the hood on the fall protection.

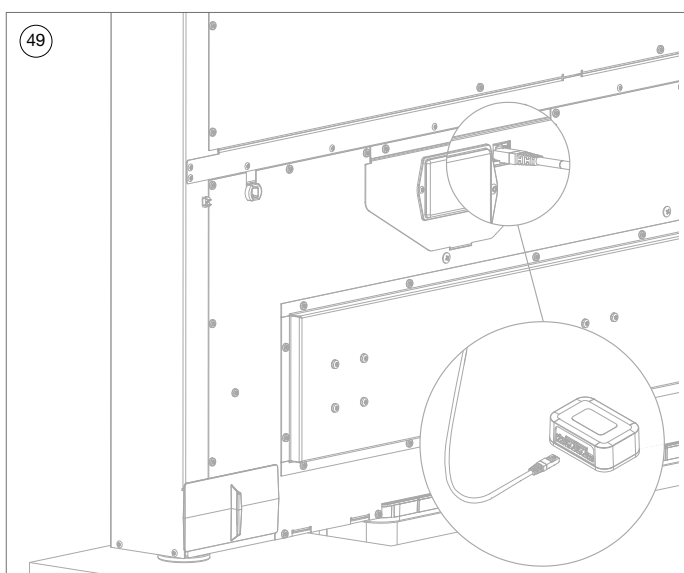
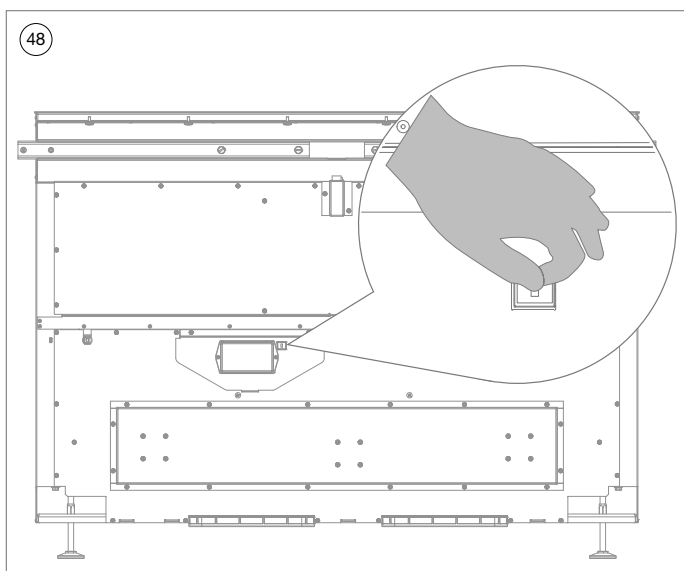

- 43 Verify the correct placement of the grease filters using the positioning tab.
- 44 Place the front glass (42120208) on the hood tower.
Position the tabs of the glass in the cut-out in the tower and tilt the glass toward the magnets until the glass snaps into place.
- 45 Press the knob  to re-initialise the tower.
- 46 The tower now moves to the closed position.



- 47) **Recirculation:** Device is set in recirculation mode by default.

Duct out: set device in duct out mode by pressing the key combination “+” and “-” and  during 3 seconds. The led next to  will blink 3x to acknowledge the setting.

Repeat these actions for recirculation mode, the led will be on for 3 seconds.

- 48) **OPTIONAL:** Installation I/O module n° 990036
Remove the cover from the connection connector.
(Availability may vary by country. More information: www.novy.com.)

- 49) Plug in the I/O module connection cable into the connector. (See manual 990036 I/O module)

5 POWER LIMITATION INDUCTION HOB

Power limitation induction hob

The hob is equipped with a power limitation. If the power level on two zones exceeds the maximum power, the last selected cooking zone will be maintained, and the other cooking zone will be automatically reduced. The display of this zone will flash first, then the level is automatically reduced to the highest appropriate position.

This restriction is set at the factory to 7400W (32A) on the 4 zones hob reference 42110 and on 10400W (48A) for the 5 zones hob reference 42120(-g1).

This power limit can be adjusted if required.

Configuration procedure

- Make sure there is no more pot on the hob.
- Disconnect the appliance from the grid by removing the fuse or turning the circuit breaker off.
- Reconnect the table to the grid.
- Start the procedure within 2 minutes after reconnecting the hob to the grid.
- Make sure all cooking zones are off.
- Do not press on .

- 1) Press the **|||** key and hold it down.
- 2) Each display shows a **5**.
- 3) With one finger of the other hand press successively and quickly (in less than 2s) on the **5**. Starting from the front right area and turning counter-clockwise/
(1 -> 2 -> 3 (only 42120(-g1)) -> 4 -> 5) then release the **|||** key.

A double “beep” indicates an operating error. In this case, repeat the operation from step 1).

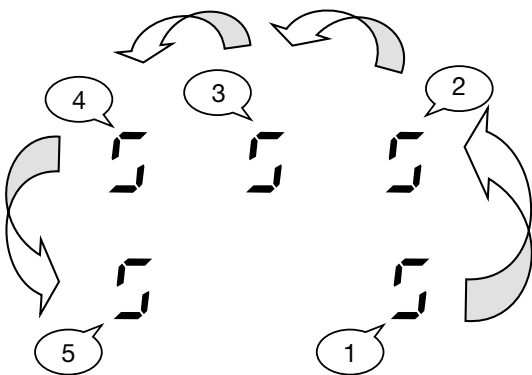

- 4) Select the [**C/B**] key in display ④.
- 5) Use the slider to make [**C/B**] appear in display ④.
- 6) Select the [**B**] key in display ⑤ and use the slider to enter the desired configuration in the display:

Config.	42110 - 4 zones	42120(-g1) - 5 zones
0 corresponds to	7400W - 2 phases	10400W - 3 phases
1 corresponds to		7400W - 2 phases*
2 corresponds to		6900W - 3 phases
3 corresponds to	5750W - 1 phase	5750W - 1 phase
4 corresponds to	4600W - 2 phases	4600W - 2 phases*
5 corresponds to	3700W - 1 phase	3700W - 1 phase
6 corresponds to	3000W - 1 phase	3000W - 1 phase
7 corresponds to	2750W - 1 phase	2750W - 1 phase
8 corresponds to	2300W - 1 phase	2300W - 1 phase
9 corresponds to	1400W - 1 phase	1400W - 1 phase



*** Note: in this configuration, the right and middle zones are connected to the same phase.**

- 7) Press the **Ⓜ** key for 2 seconds to confirm the configuration.



Never place container on the cooking zones during setup.

NOVY nv behoudt zich het recht voor te allen tijde en zonder voorbehoud de constructie en de prijzen van haar producten te wijzigen.

NOVY SA se réserve le droit de modifier à tout moment et sans réserve la fabrication et les prix de ses produits.

Die NOVY AG behält sich das Recht vor, zu jeder Zeit und ohne Vorbehalt die Konstruktion und die Preise ihrer Produkte zu ändern.

NOVY nv reserves the right at any time and without reservation to change the structure and the prices of its products.

NOVY nv

Noordlaan 6
B - 8520 KUURNE
Tel. 056/36.51.00

info@novy.com
www.novy.com