

NOVY

ES Instrucciones de instalación 

IT Istruzioni d'installazione 

PL Instrukcja montażu 

CZ Návod k instalaci 

Novy Panorama 120

42110 Pro 4 zones

42120 Pro 5 zones

Novy Panorama 120

Matte Line

42120-g1 Pro 5 zones

CONTENIDO

1	INFORMACIÓN GENERAL	3
2	INSTALACIÓN DE CONDUCTO DE RECIRCULACIÓN	4
3	INSTALACIÓN DEL CONDUCTO DE EXTRACCIÓN	5
4	INSTRUCCIONES DE INSTALACIÓN	6
5	LIMITACIÓN DE POTENCIA PLACA DE INDUCCIÓN	32
	Limitador de potencia de la placa de inducción	32
	Procedimiento de configuración	32



1 INFORMACIÓN GENERAL

Estas son las instrucciones de instalación para la unidad Novy que aparece en la tapa. Lea detenidamente las instrucciones de seguridad, las instrucciones de montaje y el manual de empleo antes de la instalación y la puesta en funcionamiento.

Las instrucciones de seguridad figuran en un folleto aparte suministrado con el aparato o en nuestro sitio web www.novy.com.

Cumpla las instrucciones de seguridad, las instrucciones de montaje y el manual de empleo para evitar lesiones y daños materiales.

Este manual utiliza varios símbolos. A continuación se muestra el significado de los símbolos.

Símbolo	Significado	Acción
	Indicación	Nota explicativa de las indicaciones en el aparato.
	Información/ Advertencia	Este símbolo indica un aviso importante o una situación peligrosa.

Seguridad

Tenga en cuenta los siguientes consejos de instalación y seguridad antes de proceder a la instalación:

- Compruebe con ayuda del dibujo de la página 6 si ha recibido todos los materiales de montaje.

Importante antes de iniciar el montaje

En la página 8 de estas instrucciones de montaje encontrará los dibujos de montaje. Antes de proceder al montaje, tenga en cuenta los siguientes consejos:

- Para facilitar el montaje de la campana, se recomienda que esto se realice al menos con 2 personas cualificadas.
- La carcasa del aparato a instalar está provista de las dimensiones correctas.

2 INSTALACIÓN DE CONDUCTO DE RECIRCULACIÓN

En caso de recirculación, se debe instalar un cajón de recirculación con filtro de recirculación debajo del mueble de cocina para devolver el aire purificado a la cocina.

El motor tiene dos salidas rectangulares de 222 × 89 mm. Se recomienda conectar un conducto de extracción de las mismas dimensiones a cada salida.

Para un funcionamiento óptimo de la campana, es importante prestar atención a los puntos que se mencionan a continuación.

General:

- Coloque el cajón de recirculación en el zócalo directamente debajo del mueble de cocina o debajo del mueble de cocina adyacente.
- Asegúrese de que el conducto sea lo más corto posible y tenga la menor cantidad posible de codos.
- Evite usar codos angulosos. Use codos redondeados para favorecer una conducción adecuada del aire.
- Asegúrese de que haya suficiente suministro de aire. Se puede proporcionar aire fresco abriendo ligeramente una ventana o puerta al exterior o instalando una rejilla de entrada.
- Utilice cinta adhesiva para conexiones herméticas.

3 INSTALACIÓN DEL CONDUCTO DE EXTRACCIÓN

El motor tiene dos salidas rectangulares de 222 × 89 mm. Se recomienda conectar un conducto de extracción de las mismas dimensiones a cada salida.

Para un funcionamiento óptimo de la campana, es importante prestar atención a los puntos que se mencionan a continuación.

General:

- Asegúrese de que el conducto sea lo más corto posible y tenga la menor cantidad posible de codos en su salida al exterior.
- Evite usar codos angulosos. Use codos redondeados para favorecer una conducción adecuada del aire.
- Si un conducto de extracción que atraviesa la pared al exterior pasa por una pared hueca, asegúrese de que el conducto de escape atraviese completamente la cavidad y quede ligeramente inclinado hacia el exterior.
- En caso de que el conducto de extracción atraviese el techo, use un pasaje de doble pared en el techo, con el ancho suficiente.
- No conecte nunca la salida de escape a un tubo de humos.
- Asegúrese de que haya suficiente suministro de aire. Se puede proporcionar aire fresco abriendo ligeramente una ventana o puerta al exterior o instalando una rejilla de entrada.
- Utilice cinta adhesiva para conexiones herméticas.

4 INSTRUCCIONES DE INSTALACIÓN

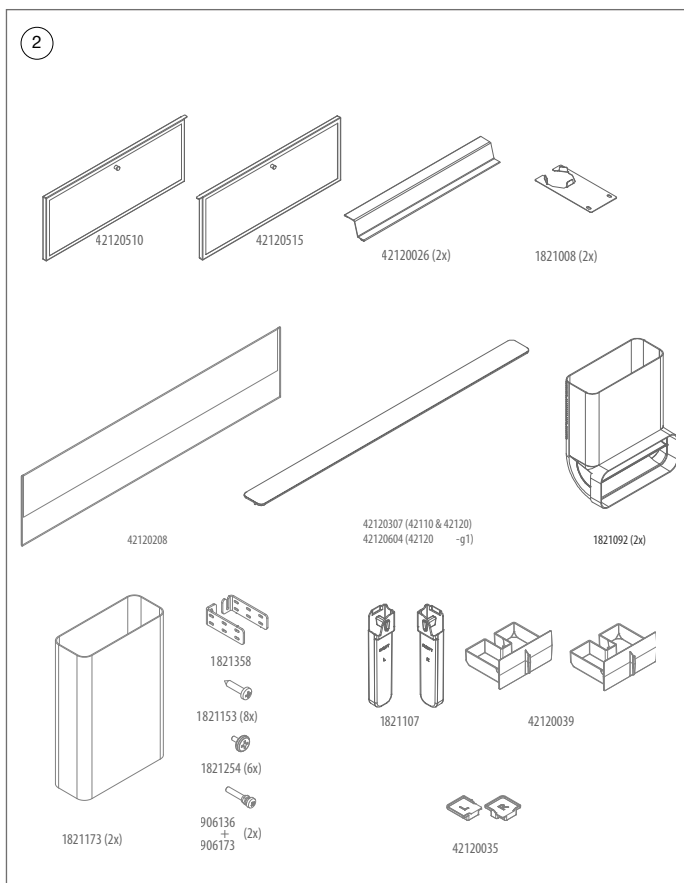
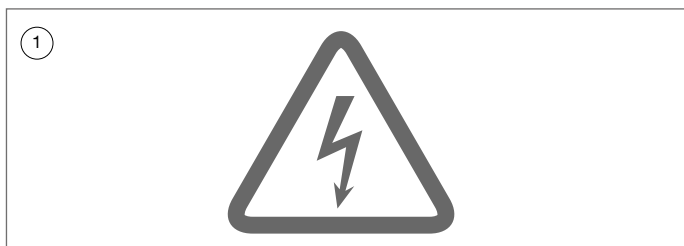

1 **Asegúrese de que el circuito eléctrico al que se conectará el aparato, esté desactivado.**

2 Compruebe si todos los accesorios de la campana están presentes en la caja.

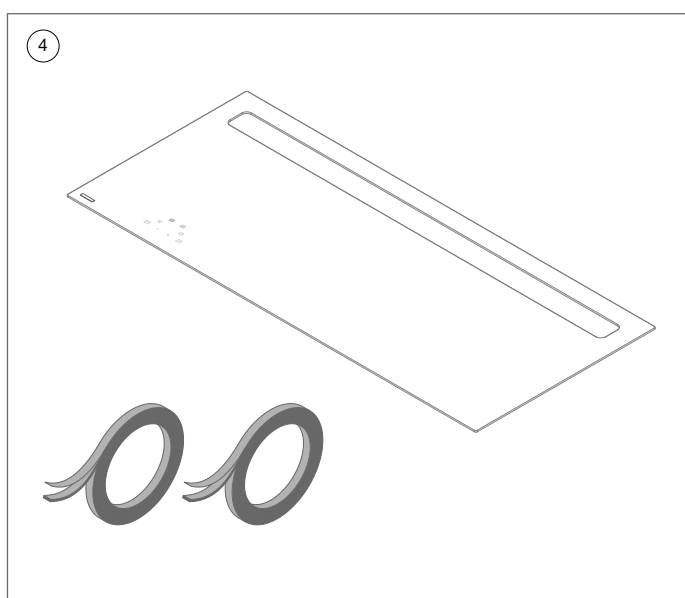
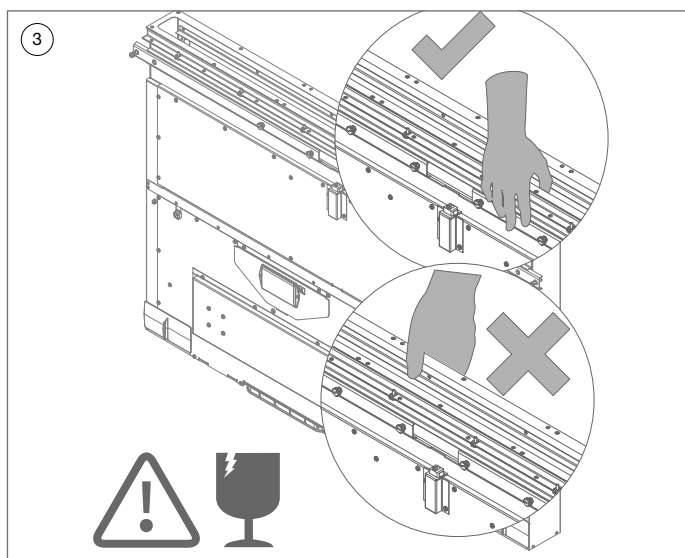

3  **Advertencia: agarre solo el lado exterior de la campana para evitar que se rompa el vidrio.**

4 Compruebe si todos los componentes de la placa de cocción están presentes en la caja.

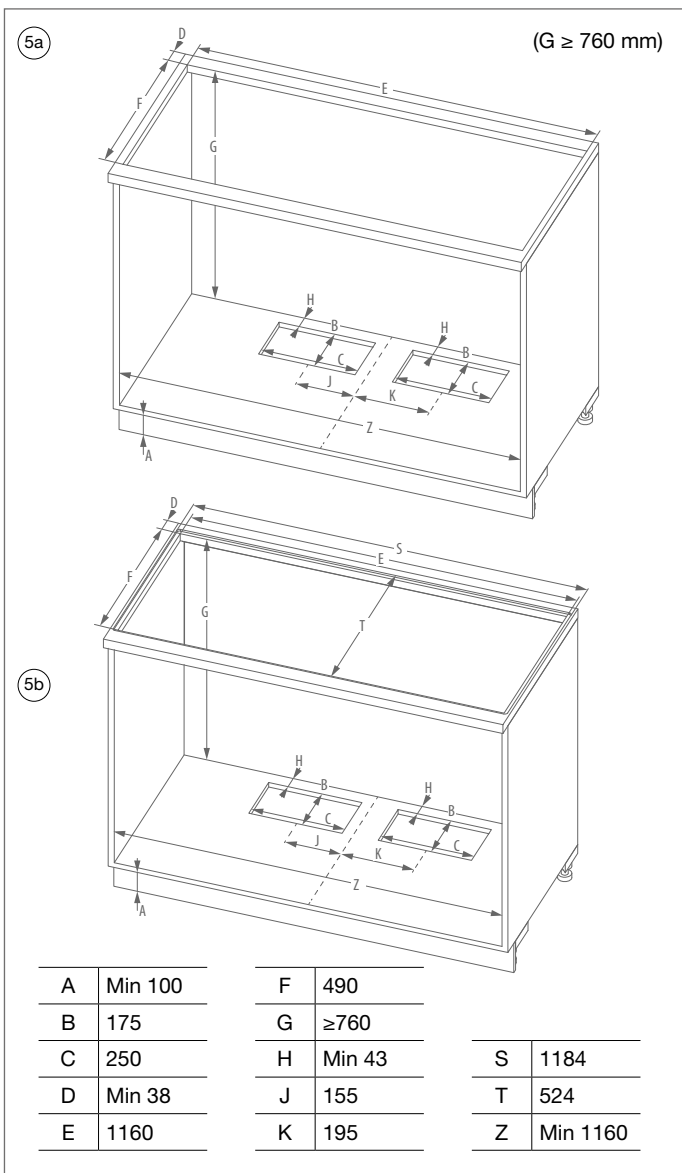

5a **Altura incorporada G >760 mm instalación superpuesta:** Dimensiones de encimera y armario para instalación superpuesta de la placa de cocción.

5b **Altura incorporada G >760 mm instalación al ras:** Dimensiones de encimera y armario para instalación al ras de la placa de cocción.

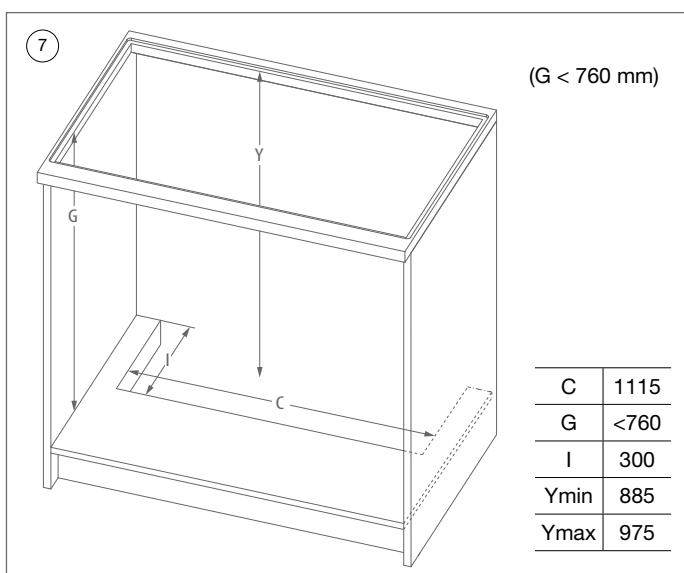
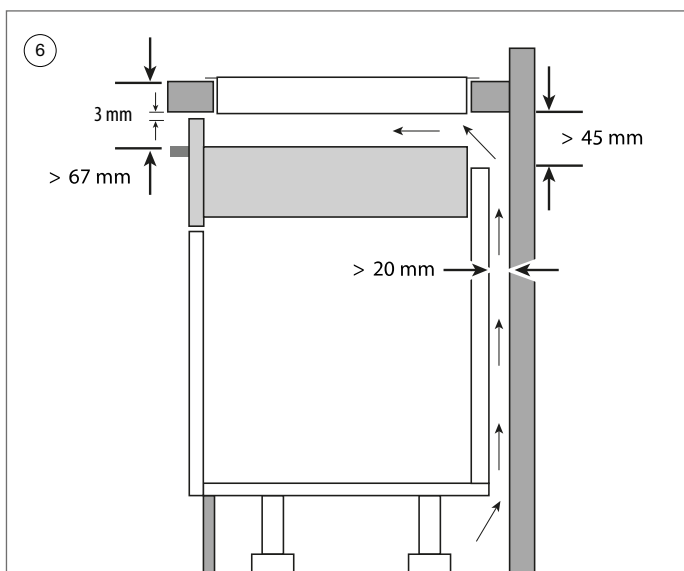

6 Ventilación

Proporcione una abertura de ventilación justo debajo de la encimera de al menos 3 mm a lo largo de todo el ancho de la placa de inducción para un enfriamiento suficiente de la misma. También proporcione una entrada de aire suficiente debajo del electrodoméstico.

7 Altura incorporada G < 760 mm

Cuando la altura del gabinete + encimera < 760 mm, se debe realizar un corte en la placa inferior del gabinete para instalar la campana extractora. Para instalar la campana extractora se puede usar el kit 1821400.

Siga los pasos descritos en el manual de instalación correspondiente del kit de extensión y luego continúe desde el paso 9.

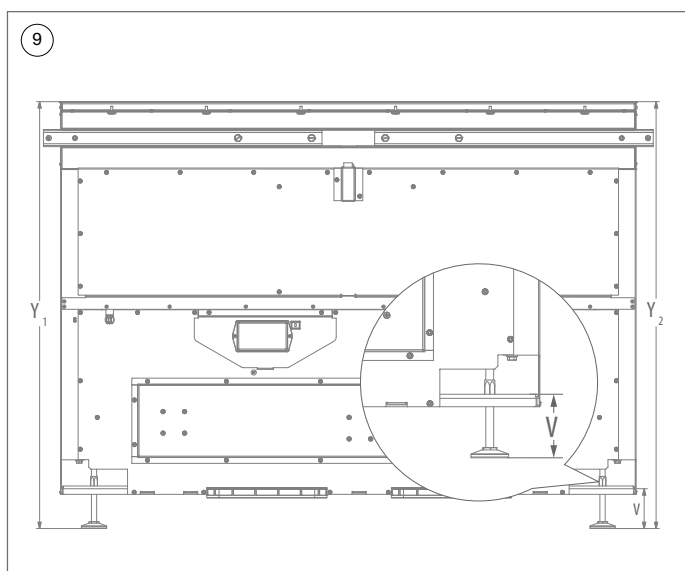
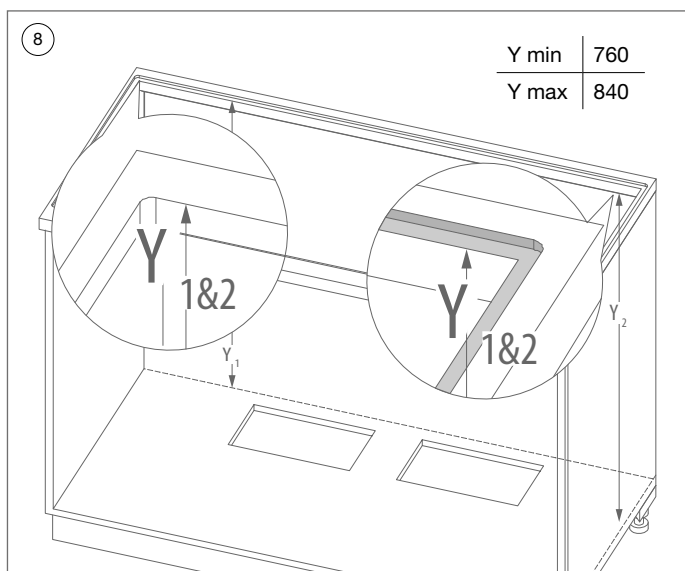

- 8 Mida la profundidad izquierda (Y_1) y derecha (Y_2) desde el tablero inferior hasta el tablero de apoyo de la placa de cocción.

Placa de apoyo para instalación superpuesta
= superficie superior de encimera.

Placa de apoyo para instalación al ras
= Borde fresado en la encimera.

- 9 Ajuste la profundidad (Y) con los pies niveladores. Mida desde la superficie superior de la campana hasta la parte inferior de los pies niveladores.

Mida la profundidad (V) desde la parte inferior de la campana hasta la parte inferior de los pies niveladores (necesario para la pieza el codol).

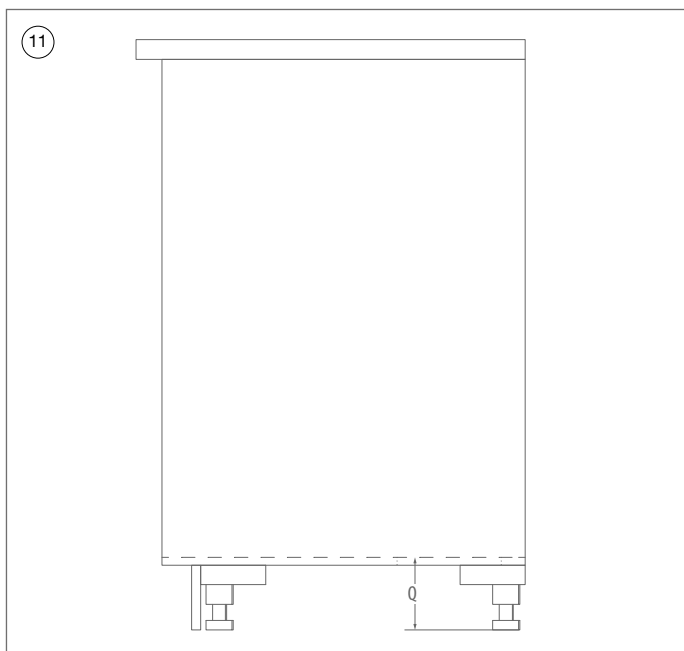
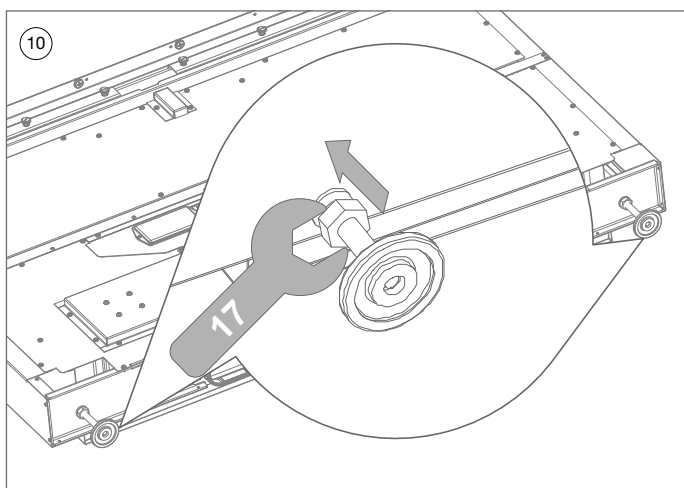

- 10 Fije la posición de los pies niveladores con la llave de boca 17.
- 11 Mida la profundidad (Q) desde la placa inferior hasta la posición base.

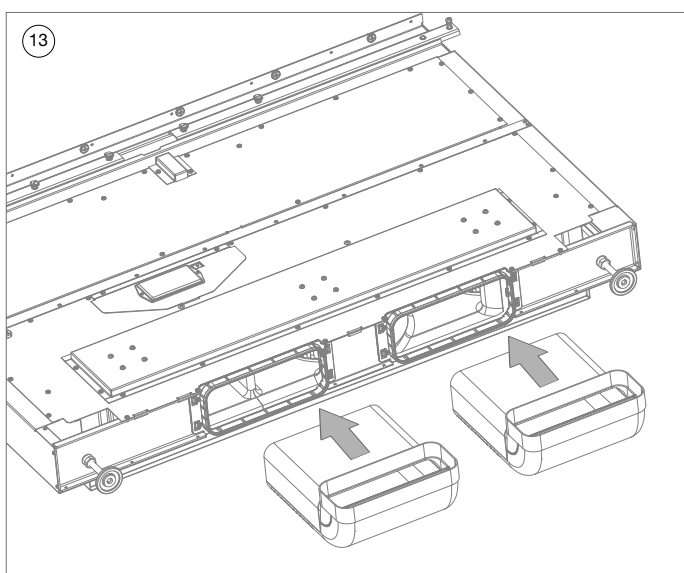
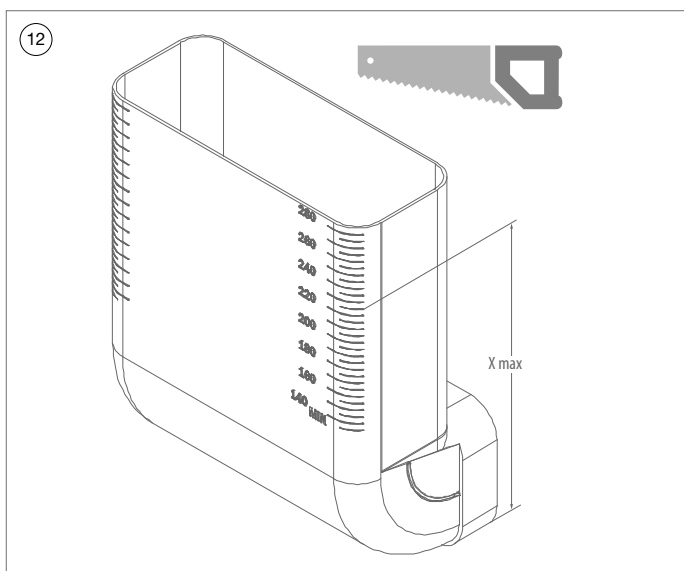

12 Cortar las curvas verticales (1821092) a la medida $X = (V+Q) - 5\text{mm}$.

13 Desliza las curvas verticales (1821092) en la pieza de salida en la parte inferior de la campana.

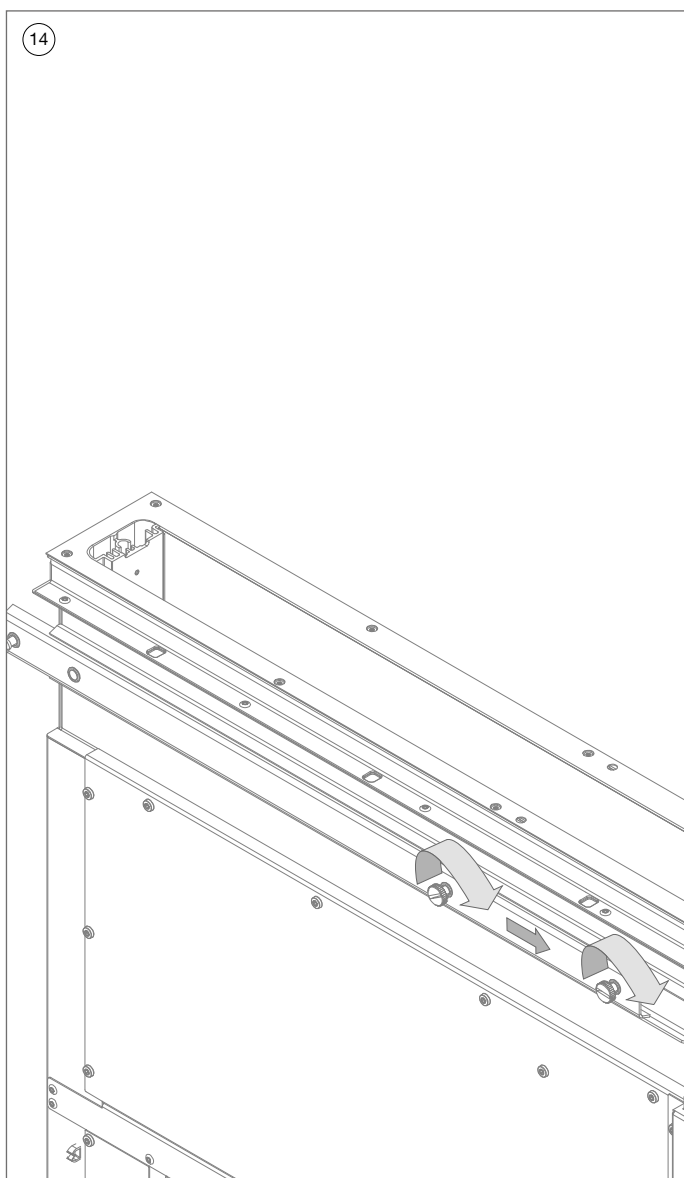

- 14 Asegúrese de que las guías de la campana estén completamente hacia adentro y fije esta posición.

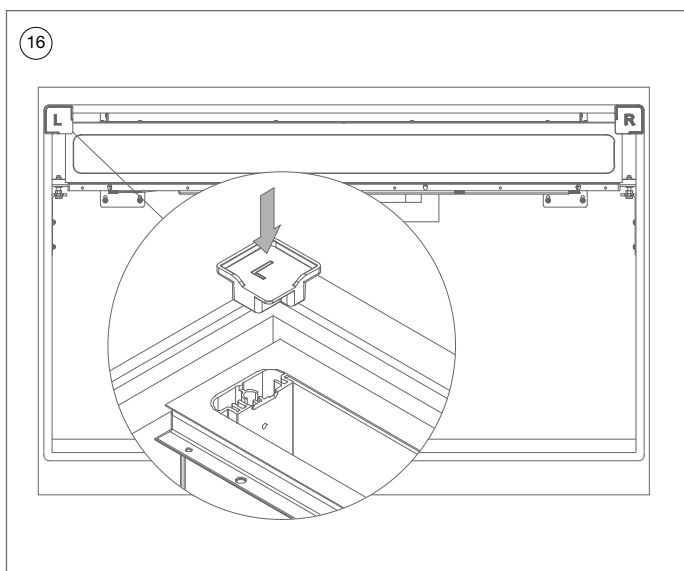
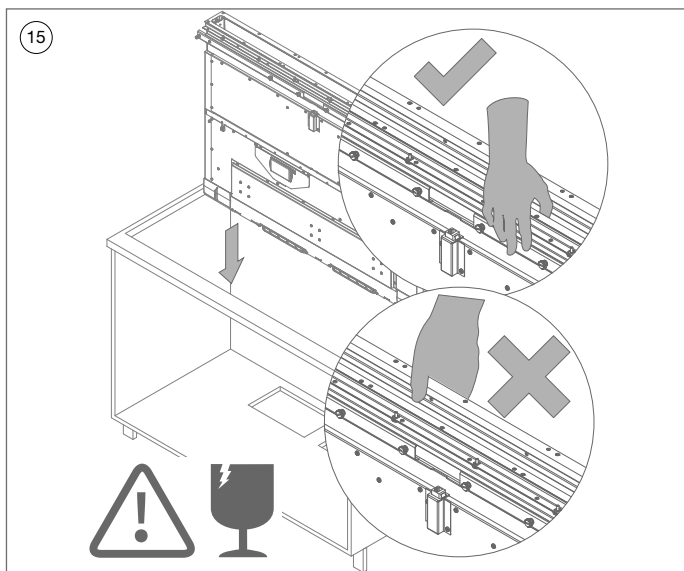

- 15 Levante la campana por el hueco de la encimera en el armario.



Advertencia: agarre solo el lado exterior de la campana para evitar que se rompa el vidrio.



Advertencia: esta acción debe realizarse preferiblemente con 2 personas.

- 16 Coloque los bloques de posicionamiento (42120035) entre el hueco de la encimera y la campana.
 Posicione el lado lateral y posterior de la campana contra ambos bloques.

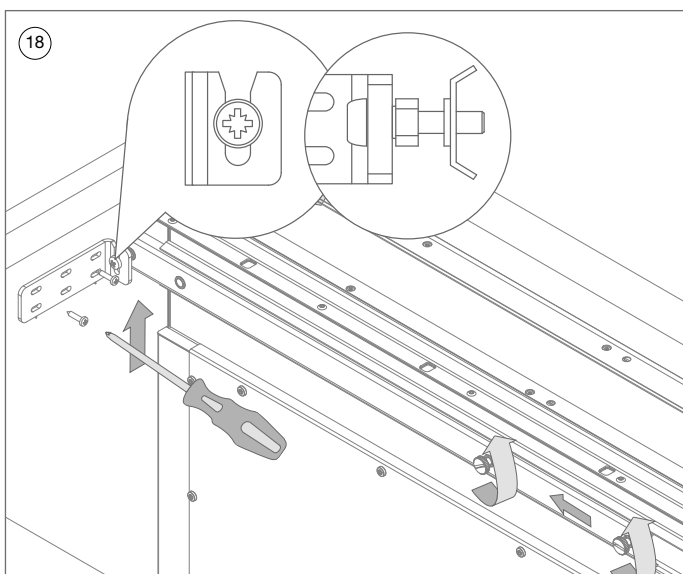
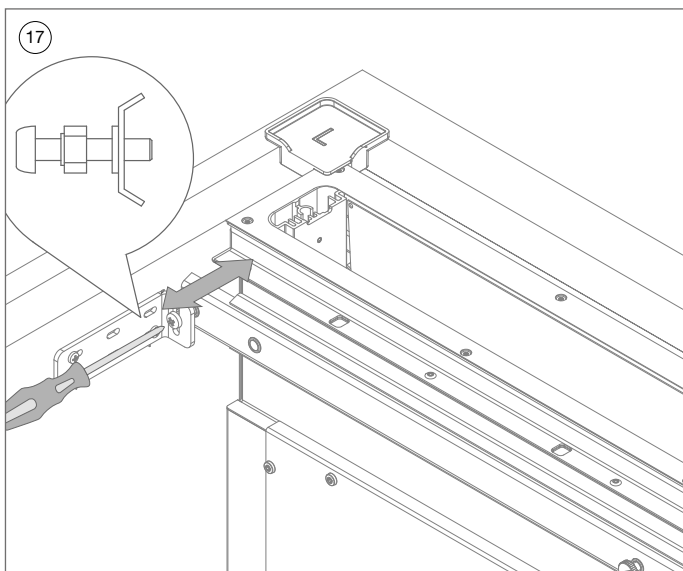

- 17 Apriete el perno y la tuerca de seguridad (906136 + 906173) en ambas guías. Ponga el perno en el medio de su alcance para permitir posteriormente el ajuste fino de la campana.

- 18 Deslice las guías de la campana completamente contra la pared lateral del armario.

Deslice las abrazaderas de sujeción entre el perno y la tuerca de seguridad (1821358) de la guía hasta que esté en el centro de la ranura.

Atornille esta posición con los tornillos (1821153) incluidos.

Realice esta acción tanto en el lado izquierdo como derecho.

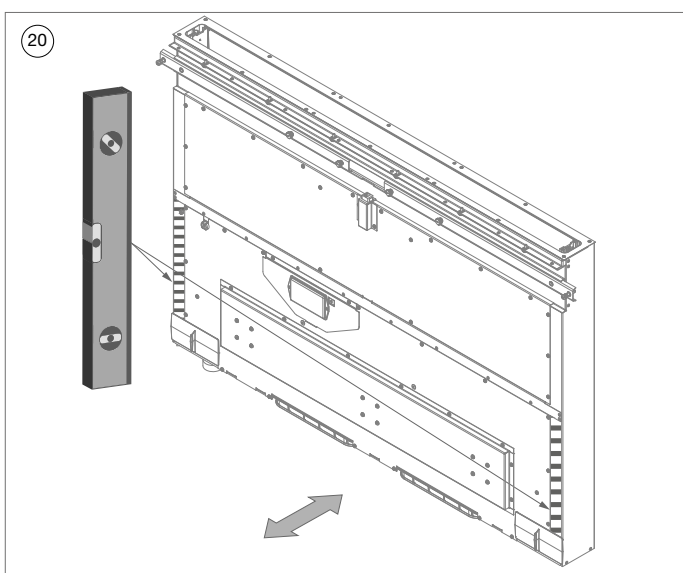
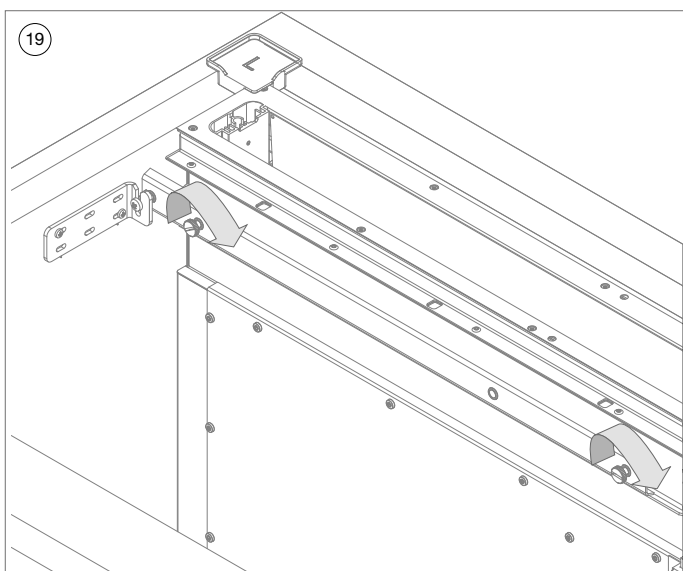

- 19 Asegure la posición de las guías con los tornillos negros.
- 20 Nivele la campana tanto en el lado izquierdo como derecho moviéndola hacia delante o hacia atrás.
Utilice un nivel de burbuja corto (≤ 30 cm).

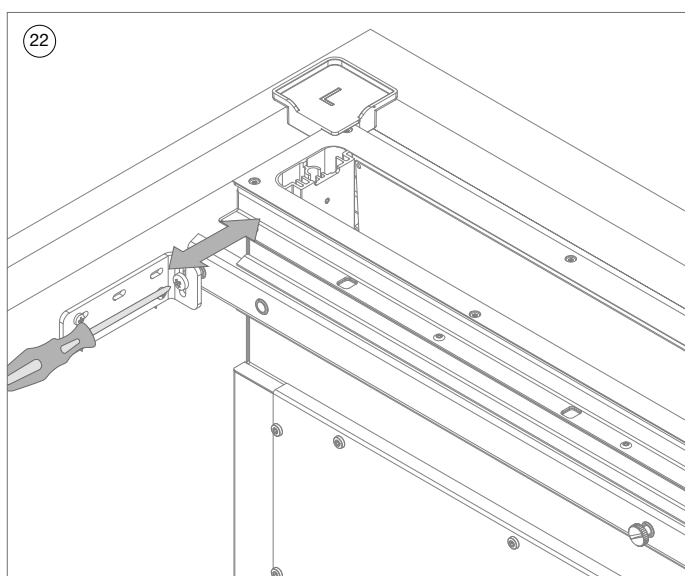
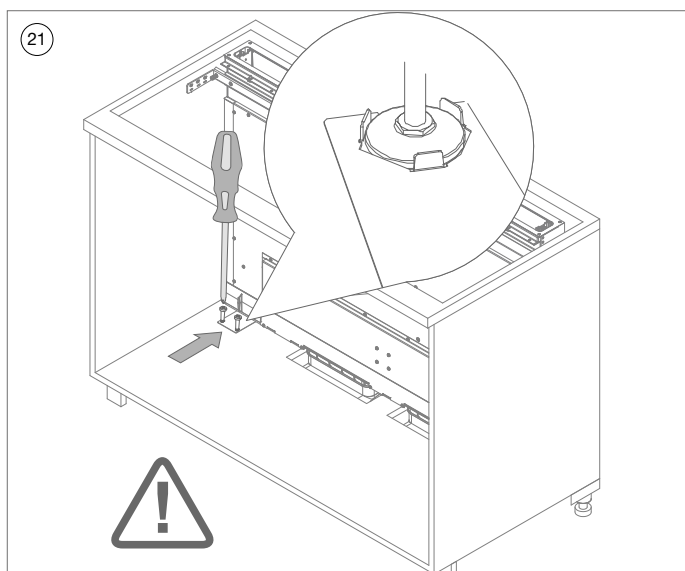

21 Fije la posición de los pies niveladores en el armario con las pletinas (1821043) y tornillos incluidos (1821153).

22 Si es necesario, ajuste la posición con los tornillos de ajuste en las guías.
Los bloques de posicionamiento (42120035) deben estar montados con una holgura mínima entre el hueco de la encimera y la campana.

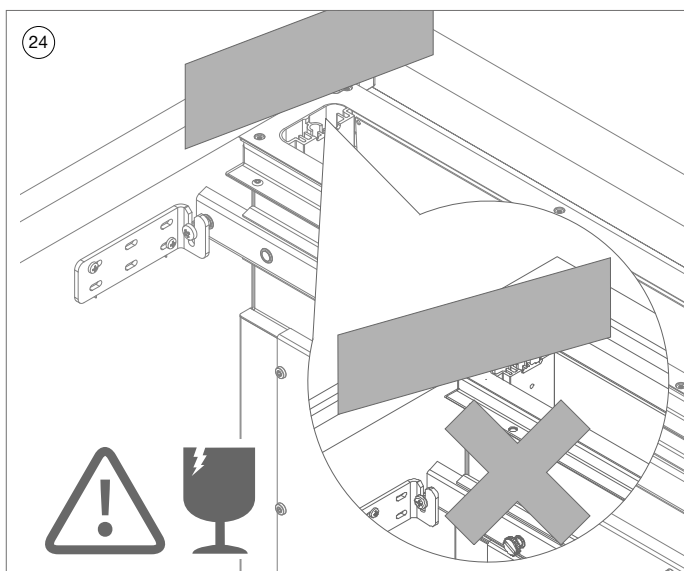
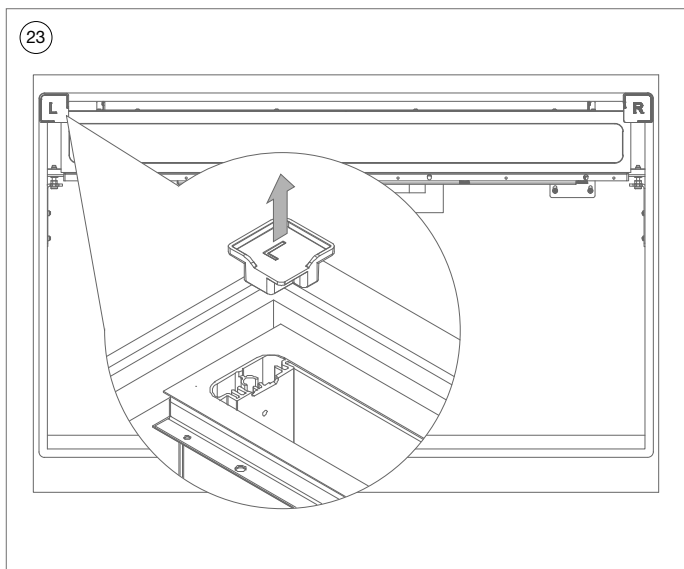

- 23 Retire los bloques de posicionamiento (42120035).



Advertencia: realice la siguiente acción cuidadosamente para evitar daños al vidrio.

- 24 Compruebe si la campana se encuentra a la misma altura que la encimera (instalación superpuesta) o el borde fresado (instalación al ras) con una línea plana. Si es necesario, reajuste la altura con los pies de nivelación.

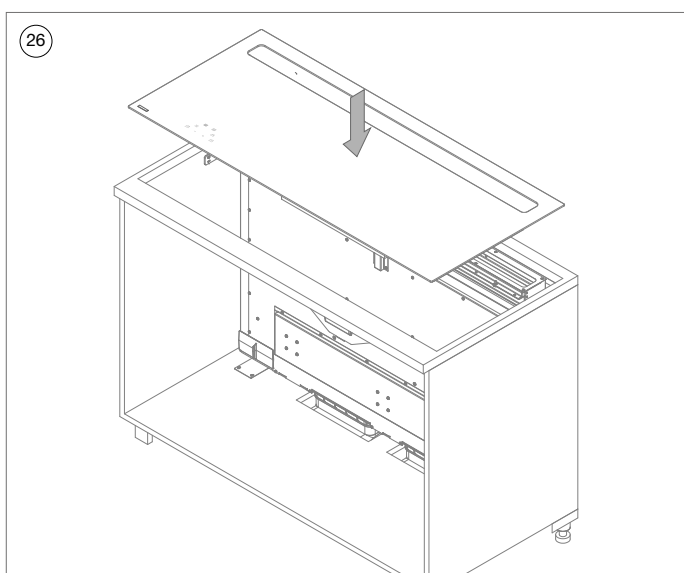
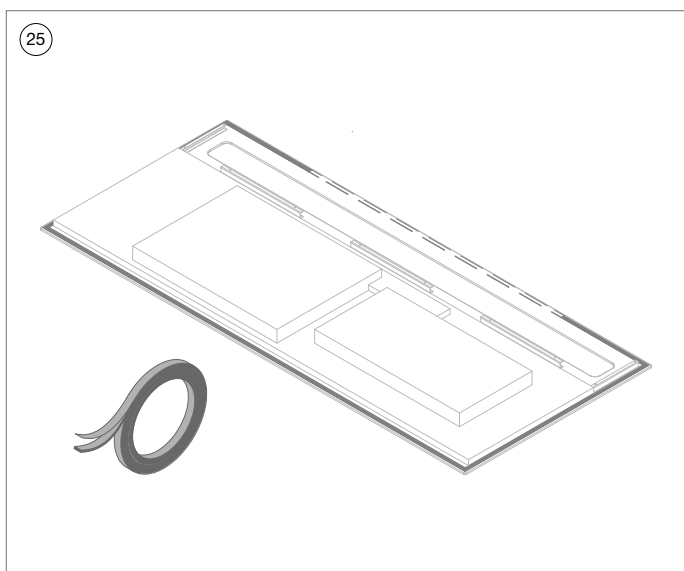

25 Aplica la cinta impermeable a 2mm del borde al fondo del vidrio de la placa.

Si es necesario, retire un trozo central de la cinta de la parte posterior de la placa de cocción si no estuviera completamente plana en la parte posterior durante la instalación.

26 Monte la placa de inducción en la campana.



No aplique sellador entre la parte inferior de la encimera y la encimera, la tira impermeable ofrece suficiente estanqueidad de la encimera.d.

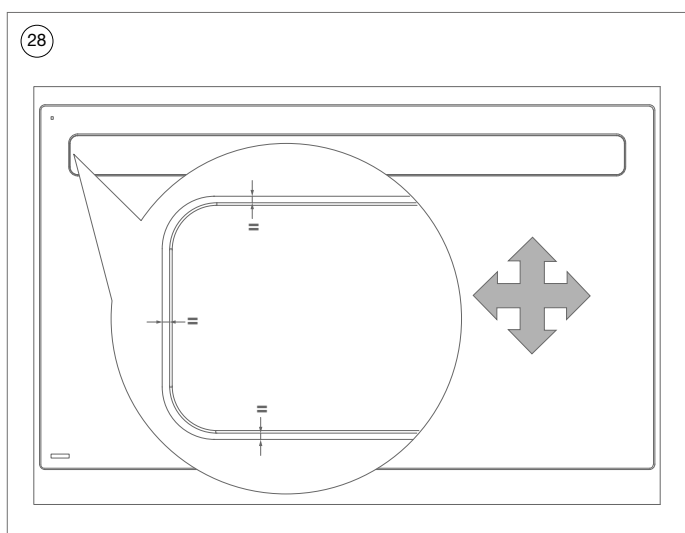
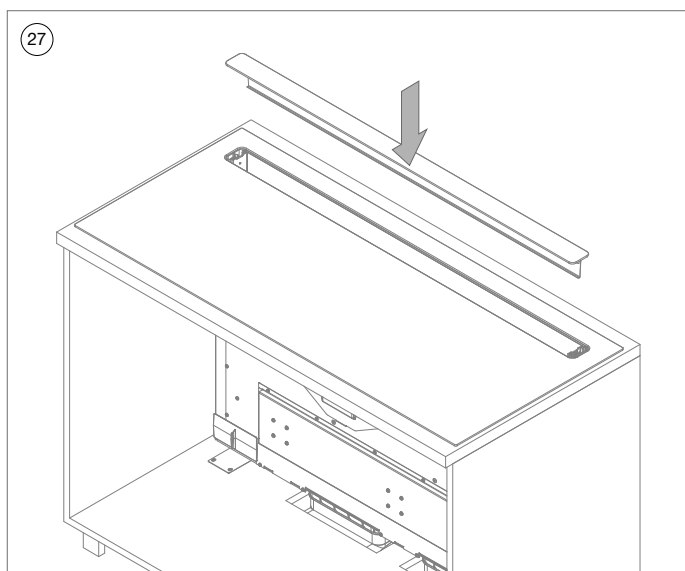

- 27 Coloque cuidadosamente el vidrio superior con los pasadores en las hendiduras previstas de la campana.



Realice el procedimiento arriba descrito con cuidado para evitar daños y arañazos en el vidrio.

- 28 **Instalación superpuesta:** Posicione la placa de cocción completamente para que la abertura entre el vidrio de la placa de cocción y el vidrio de la torre sea igual.

Instalación al ras: Ajuste la posición de la placa de inducción hasta que el espacio alrededor del cristal superior de la torre y el corte sea parejo (PASOS 19, 22)

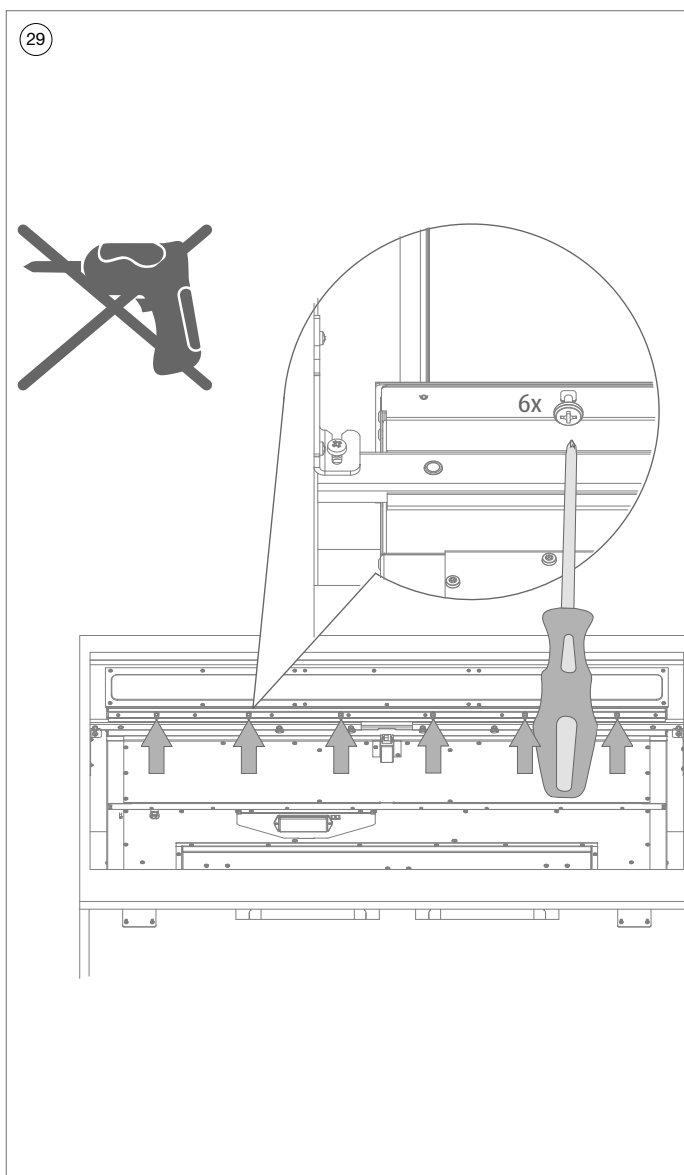

- 29 Fije la posición de la placa de cocción en la campana con los 6 pernos (1821254).



Apriete estos pernos solo a mano, no use un atornillador.

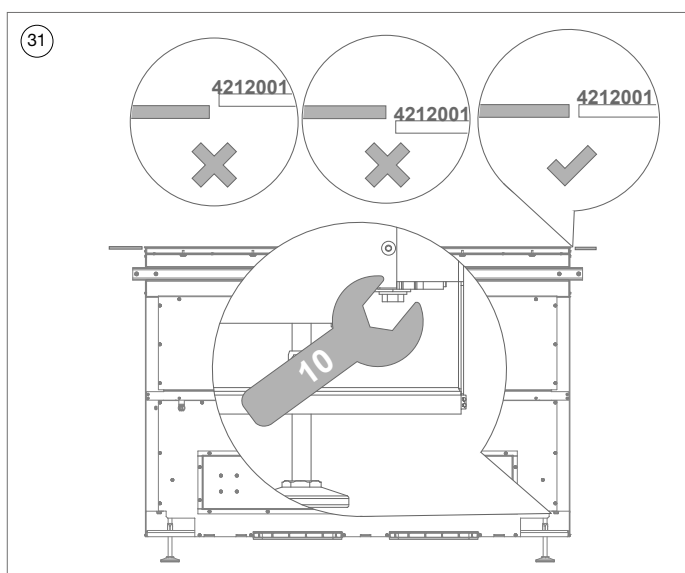
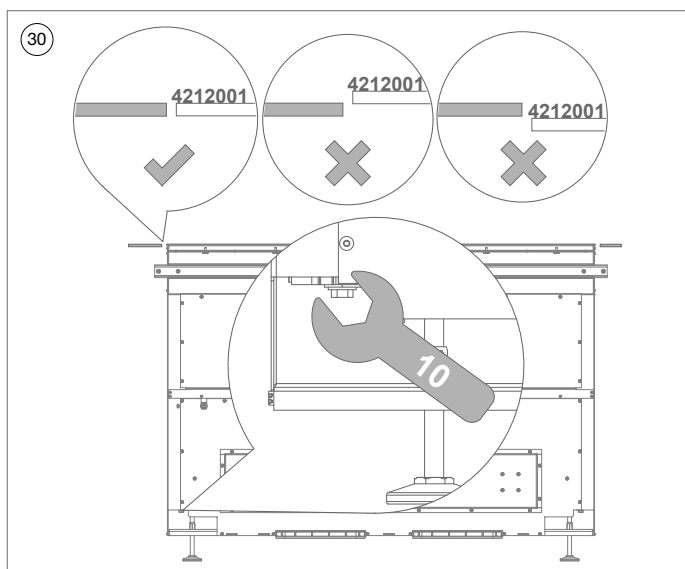

- 30 31 Si es necesario, ajuste la altura de la torre con respecto a la parte superior de la placa de cocción.

Gire el perno con una llave 10 en sentido anti-horario para levantar la torre y en sentido horario para bajarla.

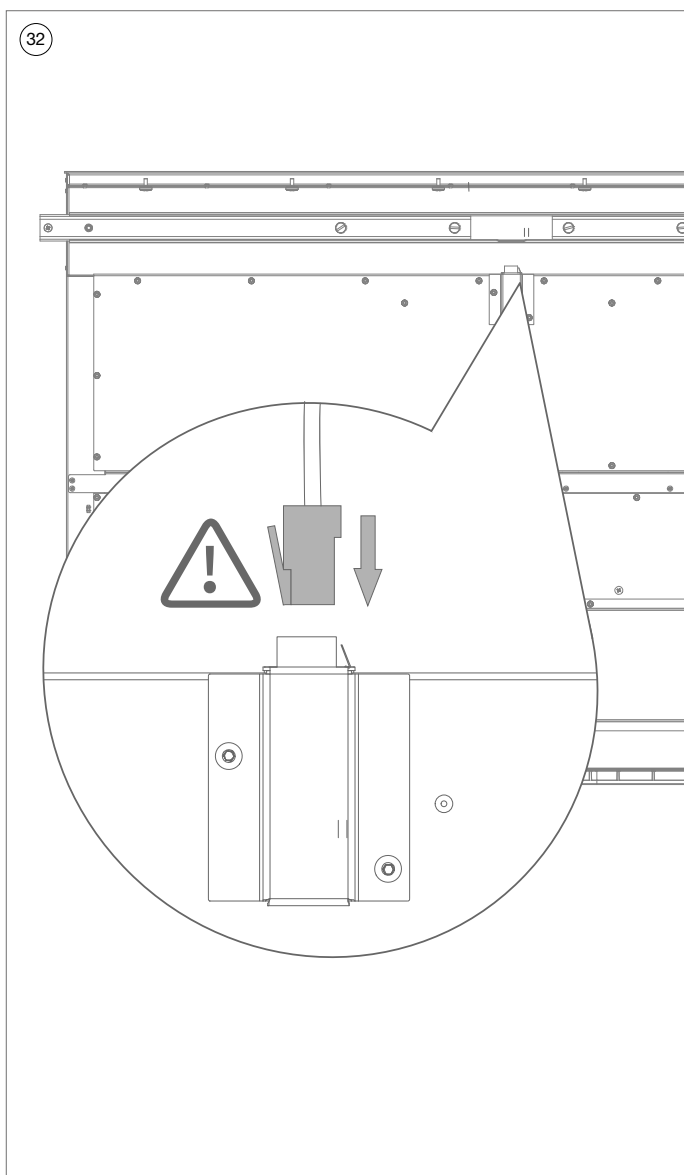

Asegurese de conectar el conector en la direccion correcta.

- 32 Enchufe el conector de cable plano de la placa de cocción en la campana.

33

**HOB 42110 Novy
Panorama 120
Pro 4 zonas**
230V 1N~

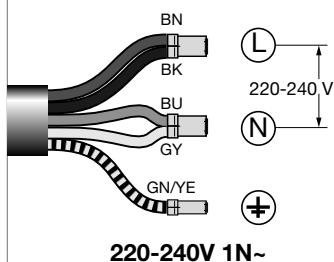

**HOB 42120(-g1)
Novy Panorama 120
Pro 5 zonas**
220-240V 1N~

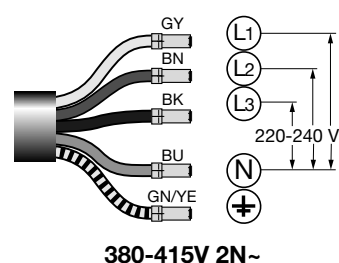
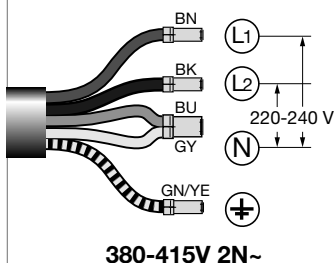
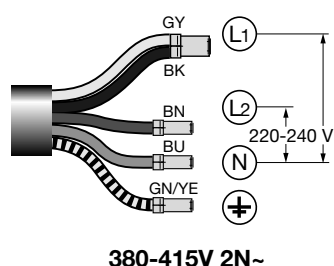
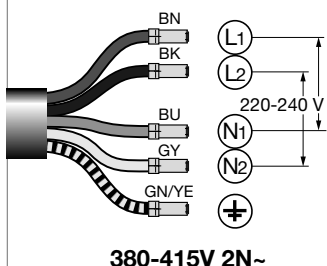
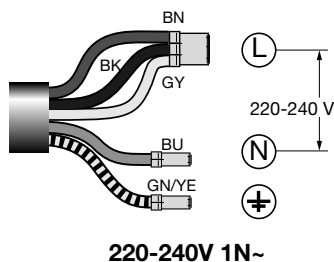

33 **Campana:** conecte el enchufe a la red eléctrica.

Place de cocción: conectar el cable de alimentación de la placa de cocción de acuerdo al correspondiente diagrama de conexión.



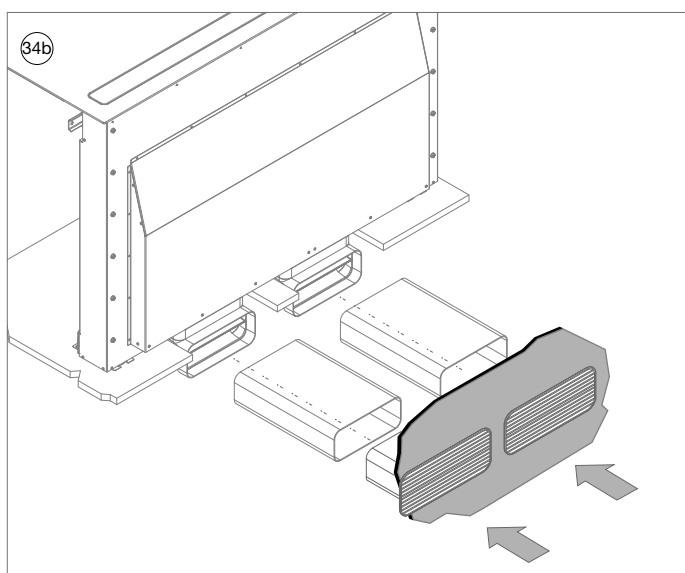
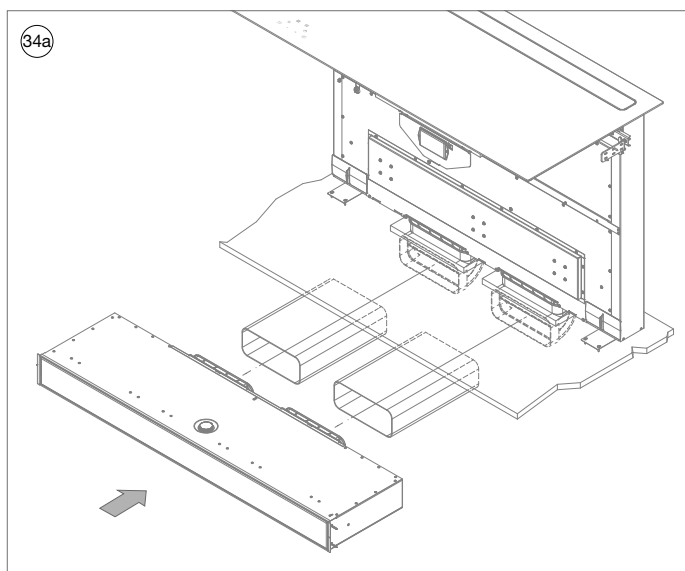

Opcionalmente, la placa de cocción puede ajustarse con un límite de potencia, véase el capítulo "Limitación de potencia placa de inducción".

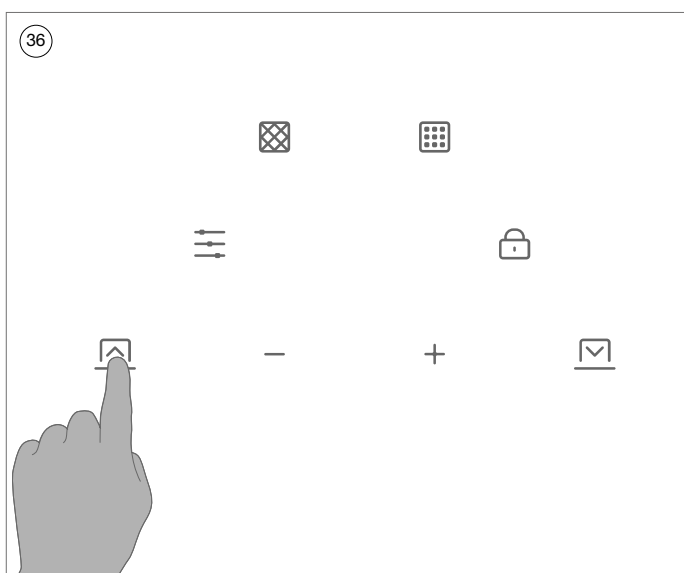

34a **Opción cajón de recirculación:** conecte el mueble encastrable a la salida de la campana. Si es necesario use accesorios opcionales.

34b **Opción salida con rejilla de extracción en la pared:** use accesorios opcionales para poder hacer la conexión con los conductos hacia afuera.



- 35 Encienda el circuito eléctrico del aparato.
- 36 Mantenga el botón  presionado durante 3 segundos.



Si los 4 LEDs del control parpadean directamente, se activa el sistema de seguridad de la torre.

Puede subir la torre manualmente con un destornillador plano.

Retire con cuidado el cristal superior de la torre y coloque el destornillador en el hueco provisto del eje en el centro de la torre.

Ahora gire la torre completamente hacia arriba hasta que el interruptor de seguridad, como en el paso 36, sea visible.

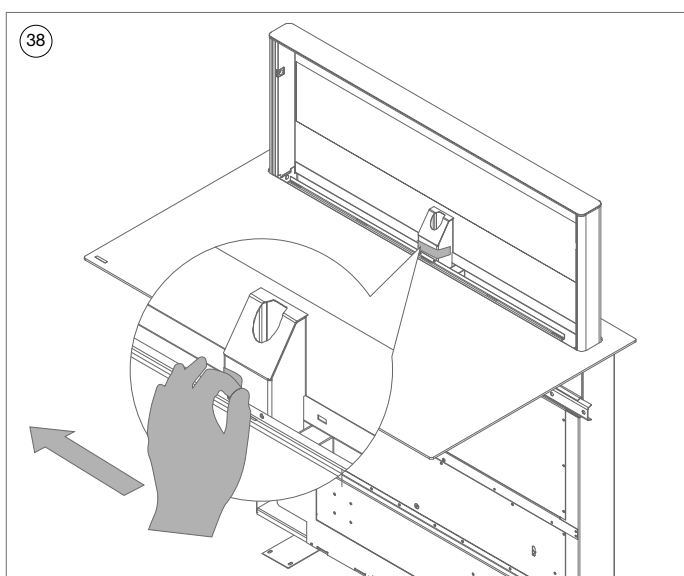
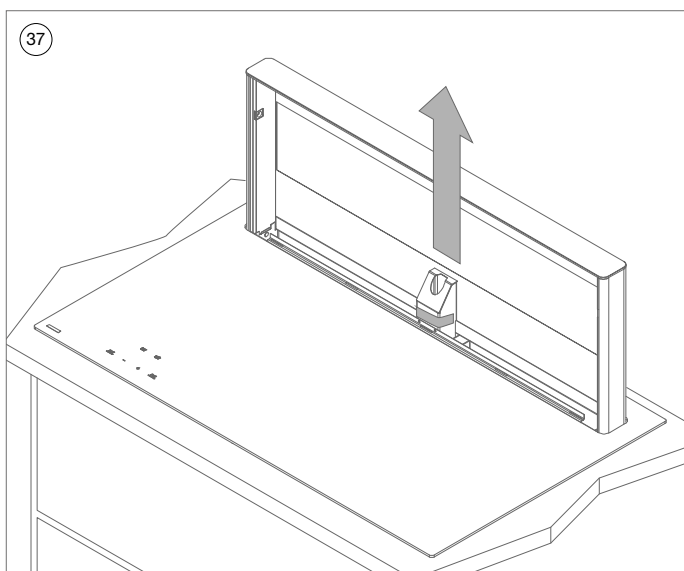

37 La torre se mueve ahora a la posición superior (30 cm).

38 Retire la etiqueta de seguridad de la torre. Los 4 leds en el control parpadean.

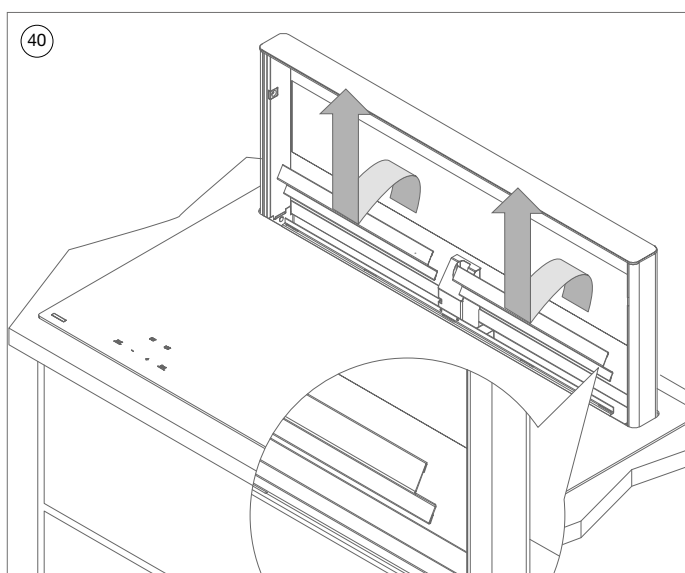
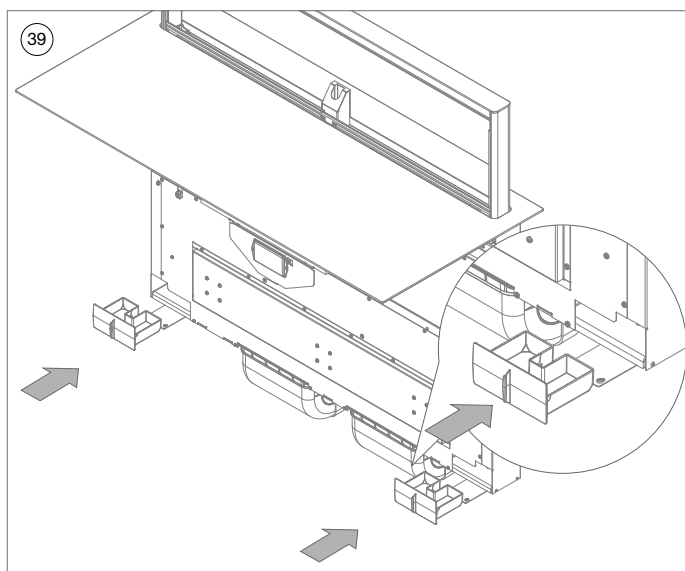

39 Inserte ambos colectores inferiores (42120039) en la campana.

40 Coloque los colectores de seguridad (42120026) en la campana. Estos deben ajustarse contra el centro de la campana.

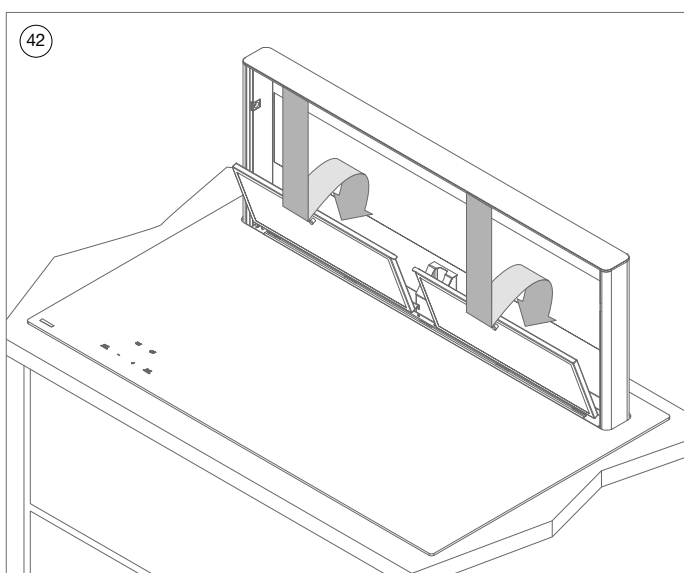
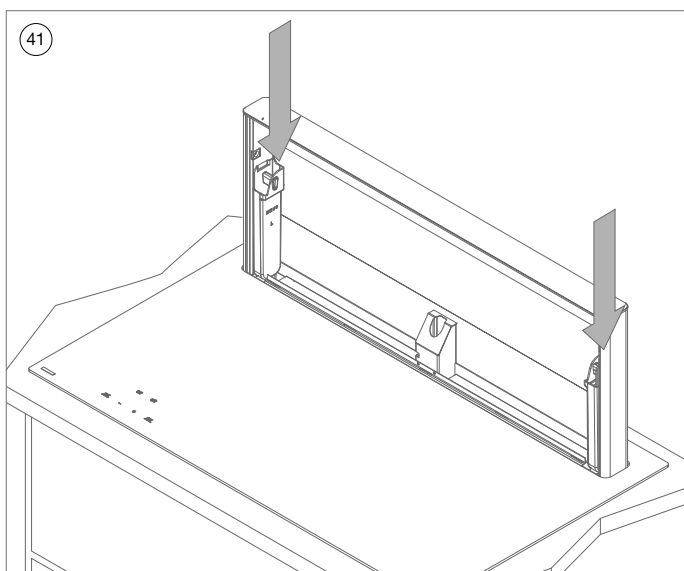

41 Inserte ambos colectores superiores (1821107) en la campana.

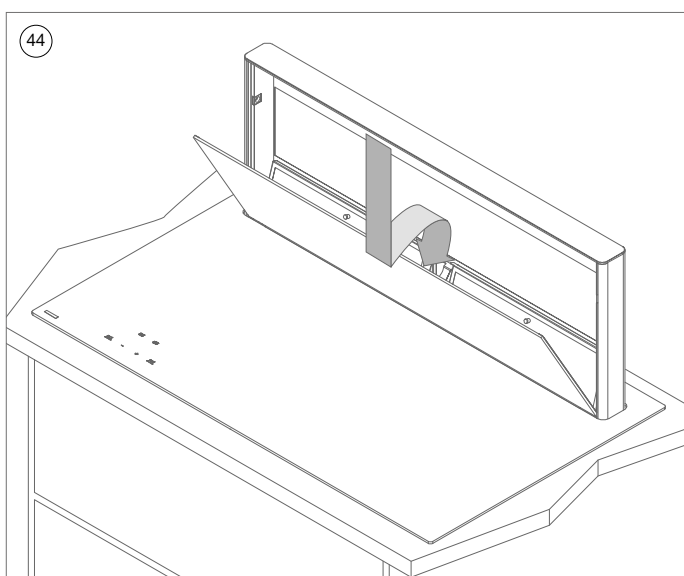
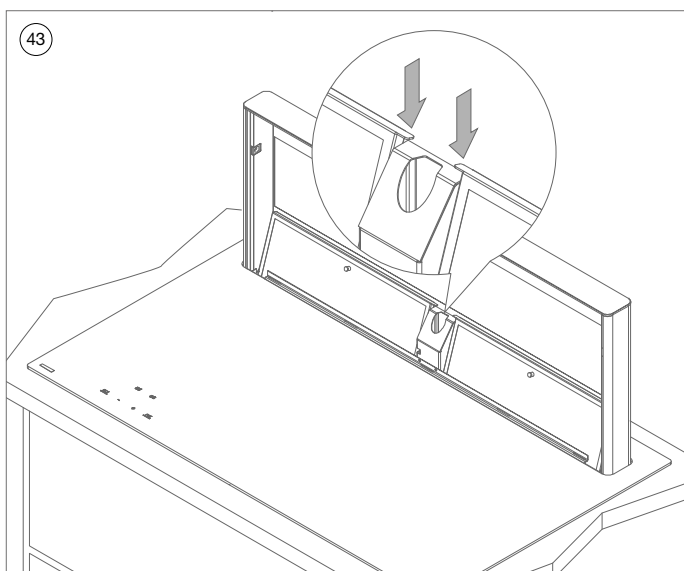

42 Coloque ambos filtros de grasa (42120510 + 42120515) en la campana en la protección contra caídas.

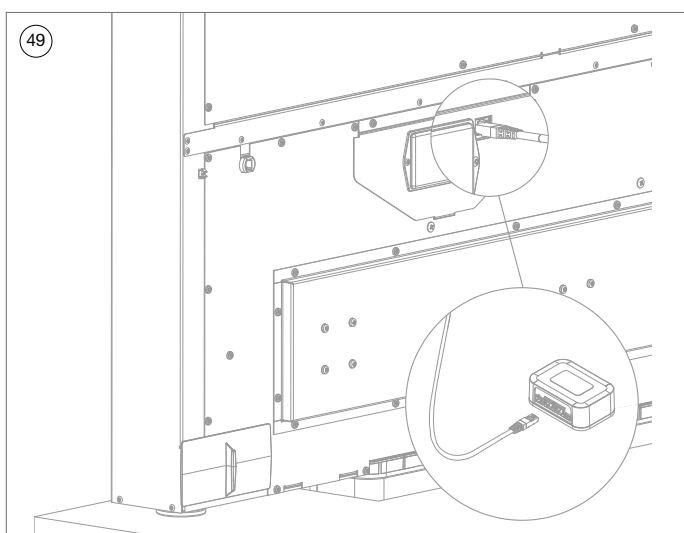
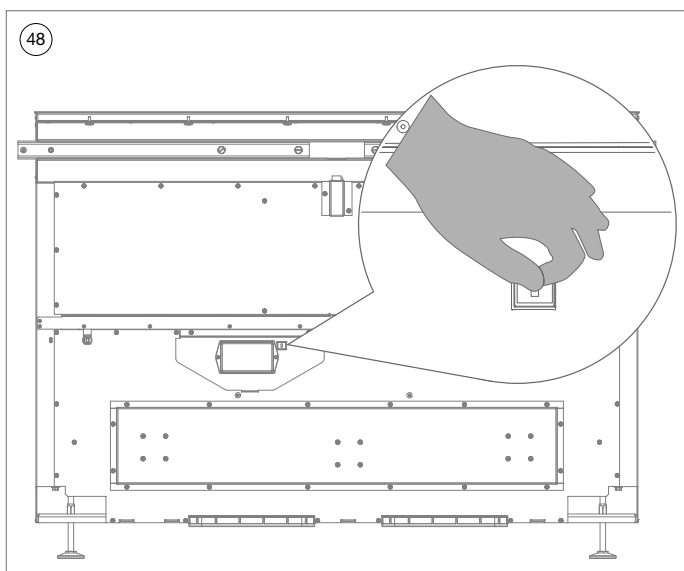

- 43 Verifique la correcta ubicación de los filtros de grasa utilizando la lengüeta de posicionamiento.
- 44 Coloque el vidrio delantero (42120208) en la torre de la campana.
Coloque las lengüetas del vidrio en la ranura de la torre e incline el vidrio hacia los imanes hasta que el vidrio esté ajustado.
- 45 Pulse el botón  para reinicializar la torre.
- 46 Ahora la torre se mueve a la posición cerrada y está lista para usar.



- 47) **Recirculación:** el dispositivo está configurado en modo de recirculación por defecto.

Conducto de salida: configure el dispositivo en el modo de salida de conducto presionando la combinación de teclas “+” y “-” y  durante 3 segundos. El led al lado de  parpadeará 3 veces para confirmar la configuración.

Repita estas acciones para volver al modo recirculación, el led permanecerá encendido durante 3 segundos.

- 48) **OPCIONAL:** Módulo de I/O de instalación (990036). Retire la tapa del conector de conexión. (La disponibilidad puede variar según el país. Más información: www.novy.com.)

- 49) Enchufe el cable de conexión del módulo de I/O en el conector. (Consulte el módulo de I/O del manual 990036).

5 LIMITACIÓN DE POTENCIA PLACA DE INDUCCIÓN

Limitador de potencia de la placa de inducción





La placa está equipada con un limitador de potencia. Si el nivel de potencia de las dos zonas supera la potencia máxima, se mantendrá la zona de cocción que se seleccionó por última vez y se reducirá automáticamente la potencia de la otra zona de cocción. La pantalla de esta zona emitirá una luz intermitente primero, luego el nivel se reducirá automáticamente a la posición adecuada más alta.

Esta restricción viene ajustada de fábrica a 7400W (32A) en la placa de cocción de 4 zonas de referencia 42110 y en 10400W (48A) para la placa de 5 zonas referencia 42120(-g1).

Este límite de potencia puede ajustarse si es necesario.



Procedimiento de configuración

- Asegúrese de que no haya ollas sobre la placa.
- Retire el fusible o desactive el disyuntor del circuito para desconectar el aparato de la red eléctrica.
- Vuelva a conectar la placa a la red eléctrica. Comience el procedimiento dos minutos después de volver a conectar la placa a la red eléctrica.
- Asegúrese de que todas las zonas de cocción estén apagadas.
- No pulse ①.

- 1) Pulse y mantenga la tecla .
- 2) Cada pantalla muestra un .
- 3) Con un dedo de la otra mano pulse el  de manera sucesiva y rápida (en menos de dos segundos). Empezando desde el área frontal derecha y en sentido antihorario (1 -> 2 -> 3 (sólo 42120(-g1)) -> 4 -> 5). Luego libere la tecla .

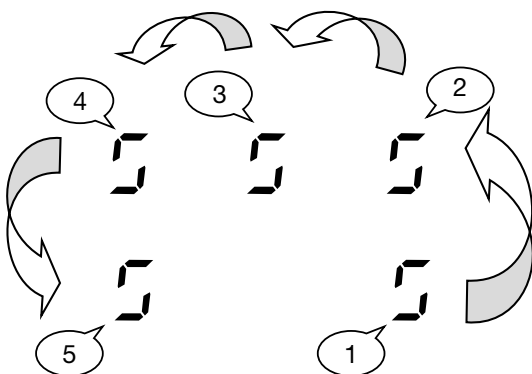
Un pitido doble indica que hubo un error en la operación. En ese caso, repita la operación desde el paso 1).



- 4) Seleccione la tecla [] en la pantalla (4).
- 5) Use el controlador deslizante hasta que aparezca [] en la pantalla (4).
- 6) Seleccione la tecla [] en la pantalla (5) y use el controlador deslizante para ingresar la configuración deseada en la pantalla:

Configuración.	42110 - 4 zonas	42120(-g1) - 5 zonas
0 corresponde a	7400W - 2 fases	10400W - 3 fases
1 corresponde a		7400W - 2 fases*
2 corresponde a		6900W - 3 fases
3 corresponde a	5750W - 1 fase	5750W - 1 fase
4 corresponde a	4600W - 2 fases	4600W - 2 fases*
5 corresponde a	3700W - 1 fase	3700W - 1 fase
6 corresponde a	3000W - 1 fase	3000W - 1 fase
7 corresponde a	2750W - 1 fase	2750W - 1 fase
8 corresponde a	2300W - 1 fase	2300W - 1 fase
9 corresponde a	1400W - 1 fase	1400W - 1 fase



* **Nota:** en esta configuración, las zonas derecha y central están conectadas a la misma fase.

- 7) Pulse durante 2 segundos la tecla  para confirmar la configuración.



Nunca coloque contenedores en las zonas de cocción durante la configuración.

CONTENUTO

1	AVVERTENZE GENERALI	35
2	INSTALLAZIONE RICIRCOLO	36
3	INSTALLAZIONE DEL CONDOTTO DI SCARICO	37
4	ISTRUZIONI D'INSTALLAZIONE	38
5	LIMITAZIONE DELLA POTENZA DEL PIANO DI COTTURA A INDUZIONE	64
	Limitazione di potenza per piani a induzione	64
	Procedura di configurazione	64



1 AVVERTENZE GENERALI

Le presenti istruzioni riguardano il montaggio della cappa Novy illustrata sulla copertina. Leggere attentamente le istruzioni d'uso, le istruzioni di sicurezza e le istruzioni d'installazione prima di installare e attivare il dispositivo.

Le istruzioni di sicurezza sono indicate in un opuscolo separato fornito con l'apparecchio o elencati sul nostro sito web www.novy.com.

Seguire le istruzioni di sicurezza, le istruzioni d'installazione e le istruzioni d'uso per evitare lesioni e danni materiali.

In questo manuale sono presenti diversi simboli. I significati di questi simboli sono indicati qui sotto.

Simbolo	Significato	Azione
	Indicatore	Spiegazione di un'indicazione sull'unità.
	Informazione/ Avviso	Questo simbolo indica un suggerimento importante o una situazione pericolosa.

Sicurezza

Osservare i seguenti consigli di montaggio e di sicurezza per il montaggio:

- Controllare sulla base del disegno a pagina 38 che tutti i materiali di montaggio siano stati consegnati.

Importante - prima di iniziare il montaggio

A pagina 40 delle presenti istruzioni di montaggio si trovano i disegni di montaggio. Prima di iniziare il montaggio prendere in considerazione i seguenti consigli di montaggio:

- Per facilitare il montaggio della cappa si raccomanda di eseguirlo in almeno due persone autorizzate.
- L'intaglio dell'unità a incasso è predisposta con le giuste misure.

2 INSTALLAZIONE RICIRCOLO

In caso di ricircolo, è necessario prevedere una scatola di ricircolo con filtro di ricircolo sotto il mobile della cucina per soffiare l'aria purificata di nuovo nella cucina.

L'uscita del motore ha due uscite rettangolari da 222 × 89 mm. Si raccomanda di collegare a ciascuna uscita un tubo di scarico delle stesse dimensioni.

Per garantire prestazioni ottimali della cappa è importante prestare attenzione agli elementi indicati di seguito.

Generale:

- Posizionare la scatola di ricircolo nello zoccolo direttamente sotto il mobile della cucina o sotto il mobile adiacente.
- Cercare di mantenere il tubo il più corto possibile e con meno curvature possibili.
- Evitare curvature squadrate. Garantire curvature arrotondate per un corretto transito dell'aria.
- Assicurarci che vi sia un flusso d'aria sufficiente. Il flusso d'aria fresca può essere garantito socchiudendo una finestra o una porta, oppure installando una grata.
- Usa del nastro adesivo per connessioni ermetiche.

3 INSTALLAZIONE DEL CONDOTTO DI SCARICO

L'uscita del motore ha due uscite rettangolari da 222 × 89 mm. Si raccomanda di collegare a ciascuna uscita un tubo di scarico delle stesse dimensioni.

Per garantire prestazioni ottimali alla cappa è importante prestare attenzione agli elementi indicati di seguito.

Generale:

- Cercare di mantenere il tubo il più corto possibile e con meno curvature possibili.
- Evitare curvature squadrate. Garantire curvature arrotondate per un corretto transito dell'aria.
- Se una condotta di scarico passa attraverso un'intercapedine nella parete, assicurarsi che il tubo di scarico passi completamente la cavità e sporga all'esterno leggermente inclinata verso il basso.
- Qualora il tubo di scarico passi attraverso il tetto, utilizzare un passaggio a doppia parete di larghezza sufficiente.
- Non collegare mai il tubo di scarico a una canna fumaria.
- Assicurarsi che vi sia un flusso d'aria sufficiente. Il flusso d'aria fresca può essere garantito socchiudendo una finestra o una porta, oppure installando una grata.
- Usa del nastro adesivo per connessioni ermetiche.

4 ISTRUZIONI D'INSTALLAZIONE

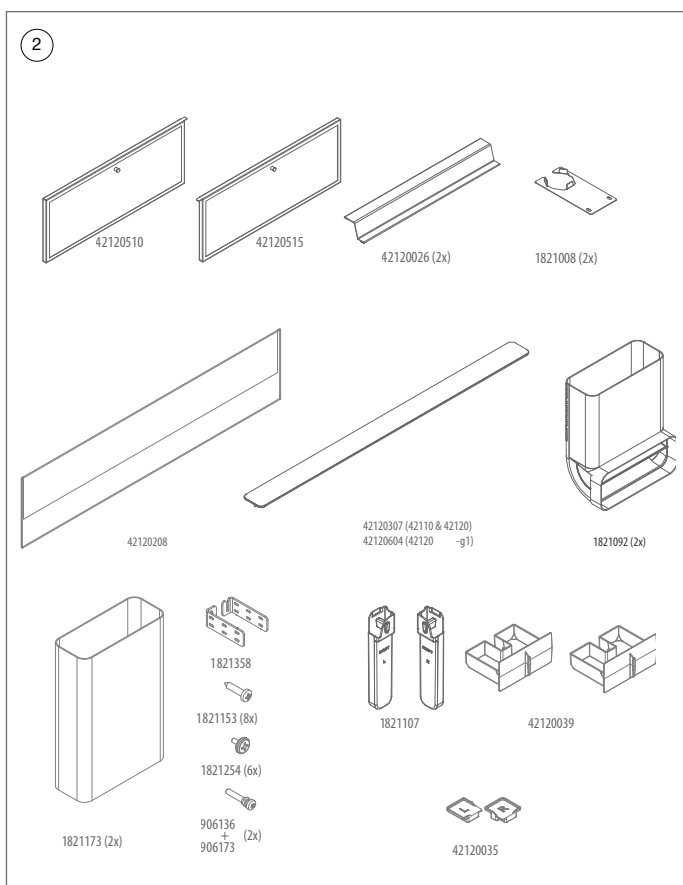
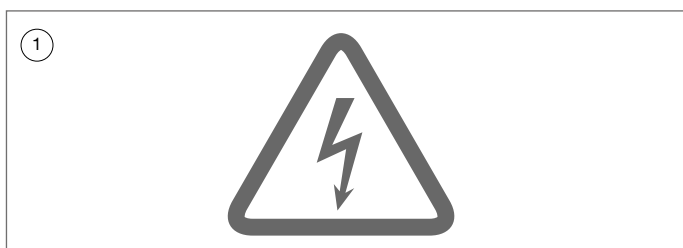

① **Assicurarsi che il circuito elettrico cui si collegherà il dispositivo sia fuori tensione.**

② **Controllare che tutti gli accessori della cappa siano presenti nella confezione.**

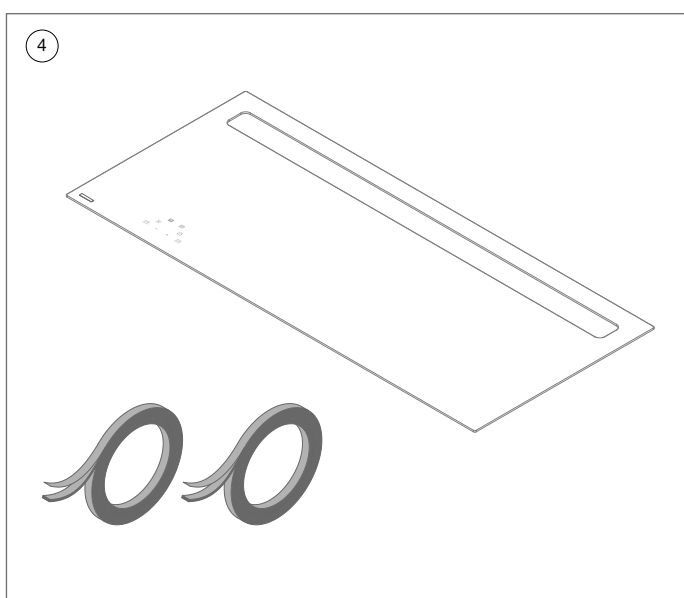
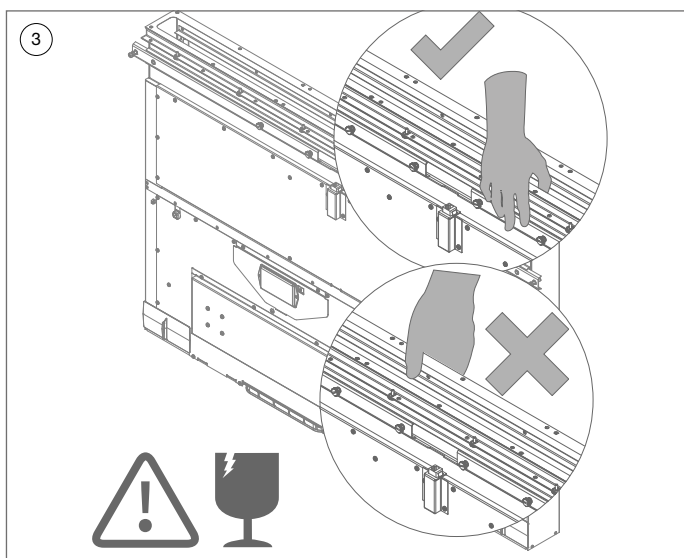

- 3  **Tenere la cappa esclusivamente dai lati esterni in modo da evitare la rottura del vetro.**

- 4 Verificare che tutte le parti del piano di cottura siano presenti nella confezione.

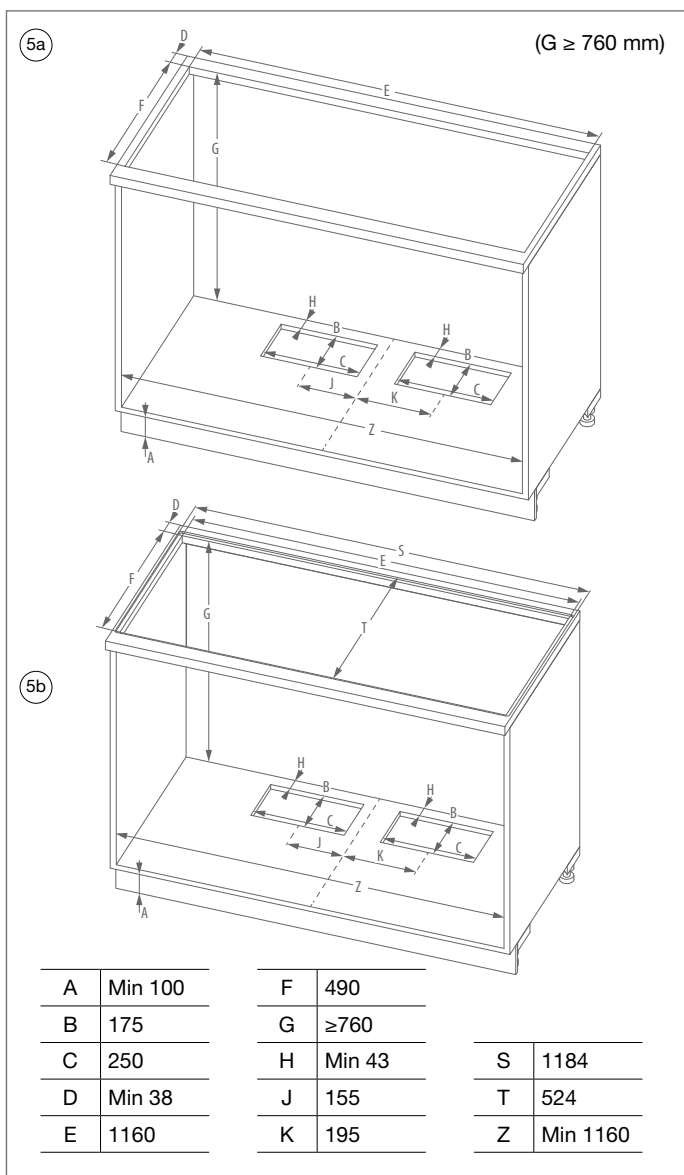

5a **Altezza d'installazione G > 760 mm Sopratop:**
 Misure del piano di lavoro e del mobile per l'installazione a incasso sopratop del piano di cottura.

5b **Altezza d'installazione G > 760 mm Filotop:**
 Misure del piano di lavoro e della base per l'installazione a filotop del piano di cottura.

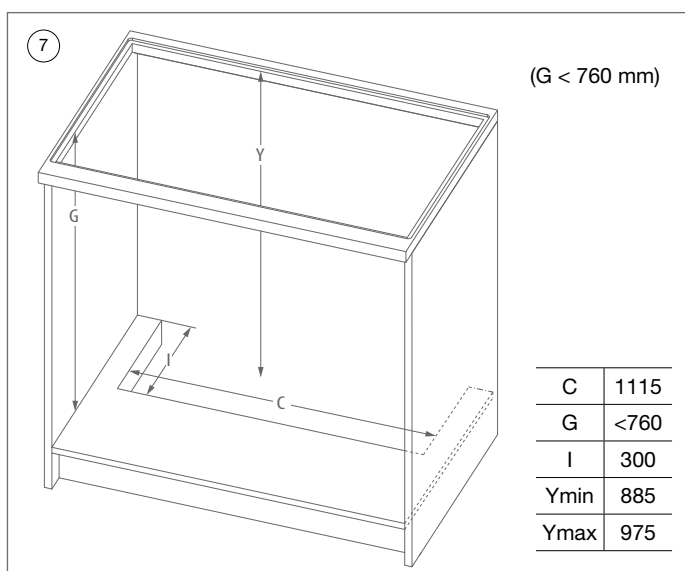
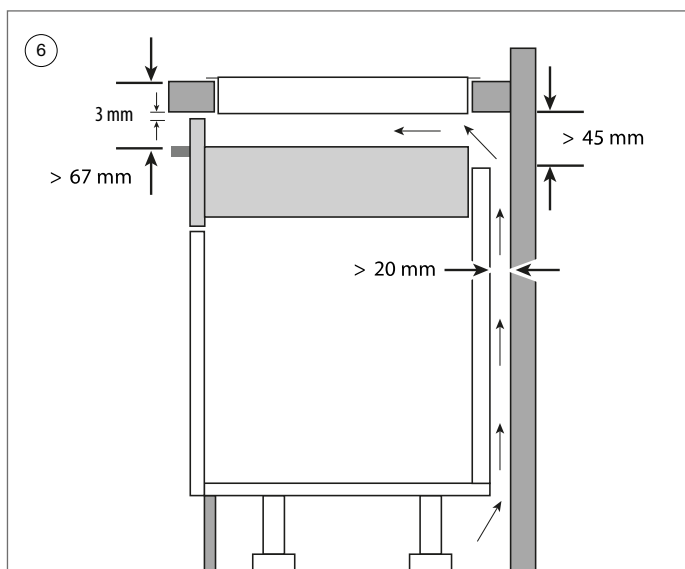

6 Ventilazione

Fornire un'apertura di ventilazione appena sotto il piano di lavoro di almeno 3 mm per tutta la larghezza del piano cottura a induzione per un adeguato raffreddamento dello stesso. Assicurare anche un sufficiente ingresso d'aria sotto l'apparecchio.

7 Altezza d'installazione G<760 mm

Nel caso in cui l'altezza del mobile + piano di lavoro sia inferiore a 760 mm, per poter effettuare l'installazione, della cappa sarà necessario un intaglio sul fondo della base.

Per installare la cappa, è possibile utilizzare il kit 1821400. Seguire i passi descritti nel corrispondente manuale di installazione del kit di estensione e poi tornare indietro dal passo 9.

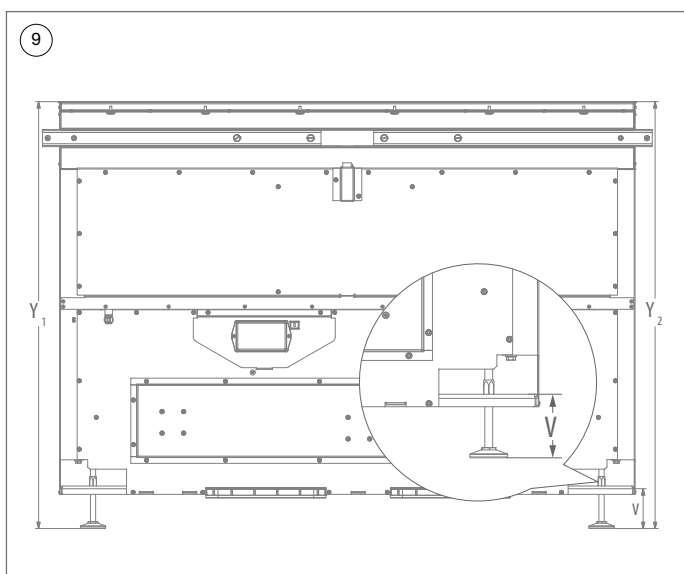
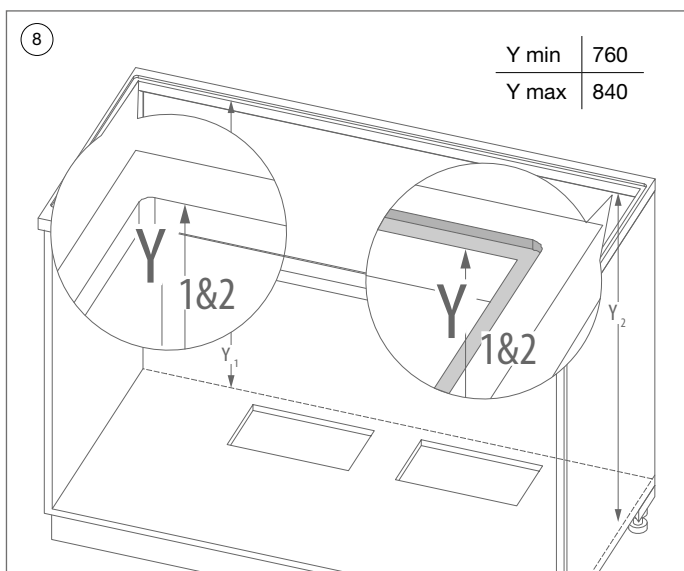

- 8 Misurare l'altezza sinistra (Y1) e destra (Y2) dalla base del modulo alla superficie d'appoggio del piano cottura.

Montaggio sopratop = superficie superiore nel piano di lavoro.

Montaggio a filotop = fresata nel piano di lavoro.

- 9 Impostare con i piedini regolabili l'altezza (Y), misurata dalla superficie superiore della cappa al lato inferiore dei piedini regolabili.

Misurare l'altezza (V) dal lato inferiore della cappa al lato inferiore dei piedini regolabili (necessario per l'angolo verticale).

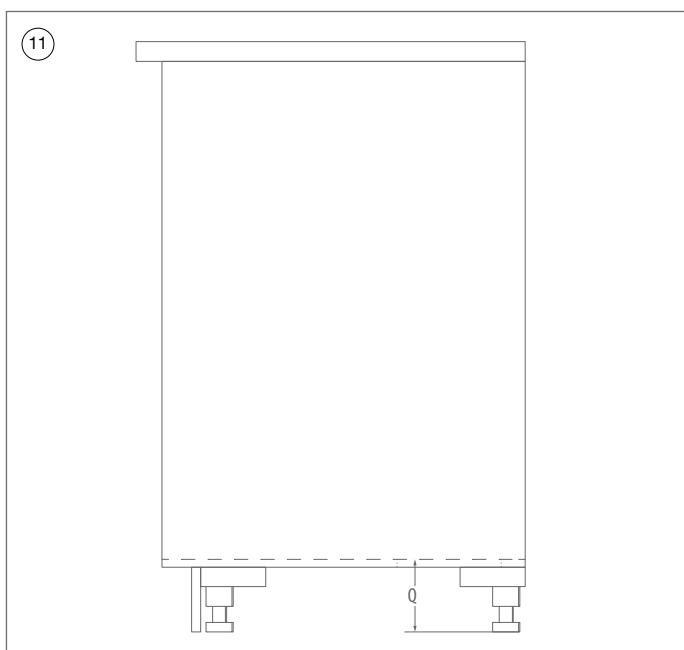
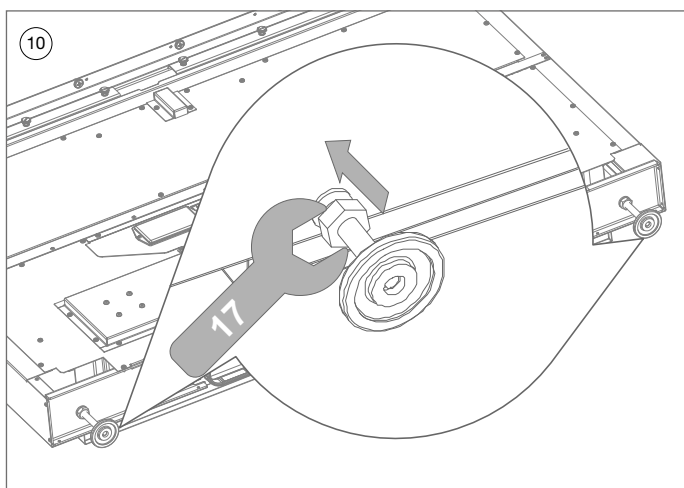

- 10 Fissare la posizione dei piedini regolabili con una chiave del 17.
- 11 Misurare l'altezza (Q) dalla piastra inferiore al pavimento.

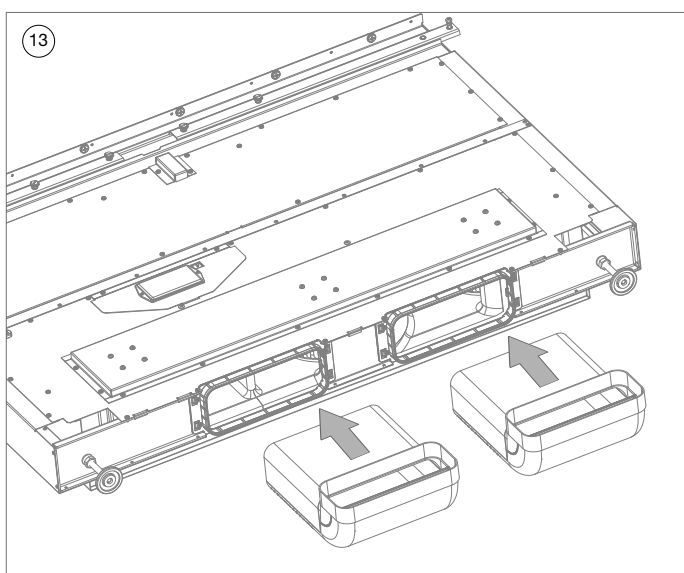
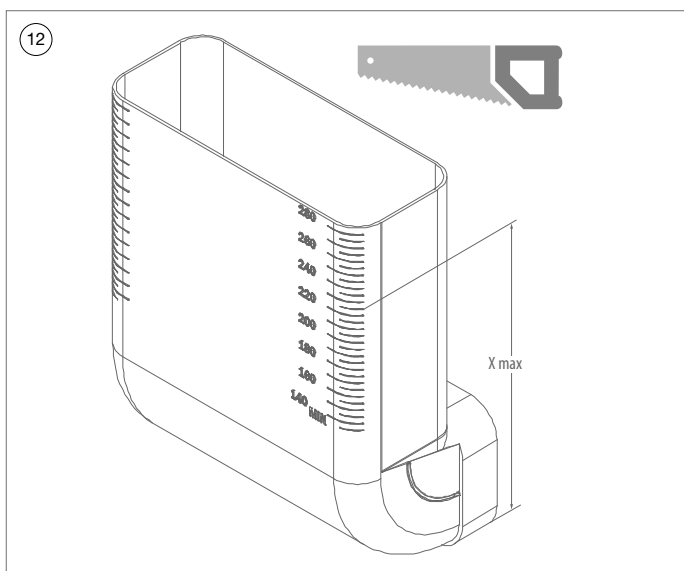

12 Tagliare le curve verticali (1821092) a misura $X = (V+Q) - 5\text{mm}$.

13 Far scorrere le curve verticali (1821092) nel pezzo di uscita sottostante la cappa.

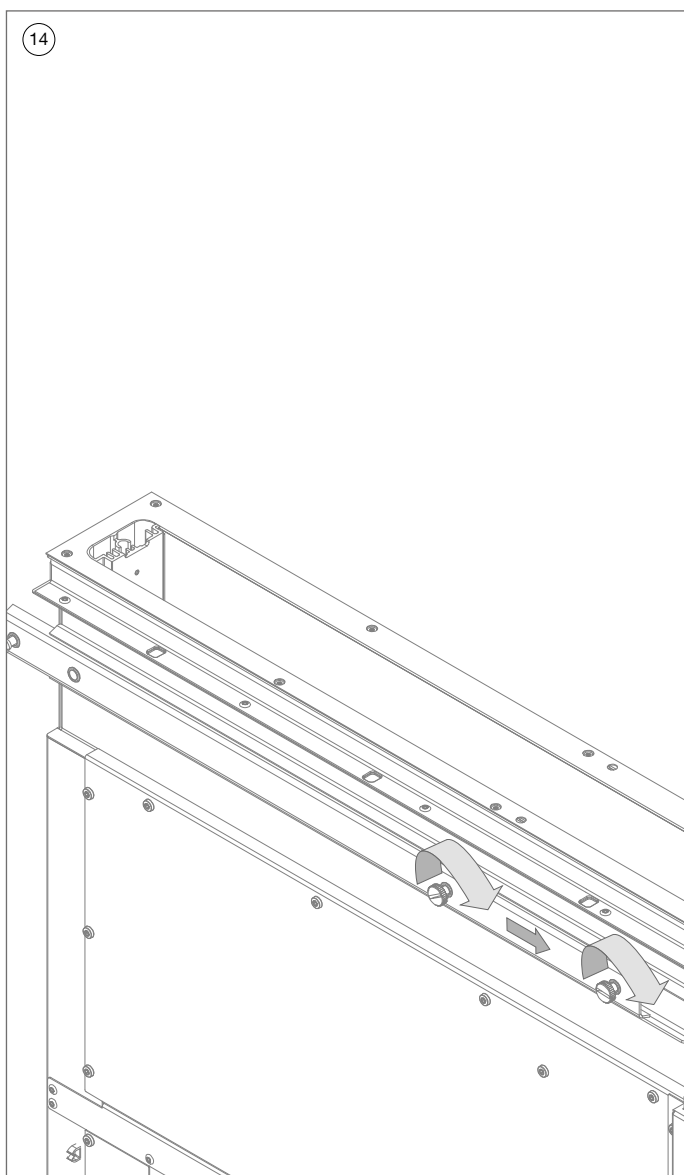

- 14 Assicurarsi che le guide della cappa siano completamente all'interno e fissare questa posizione.

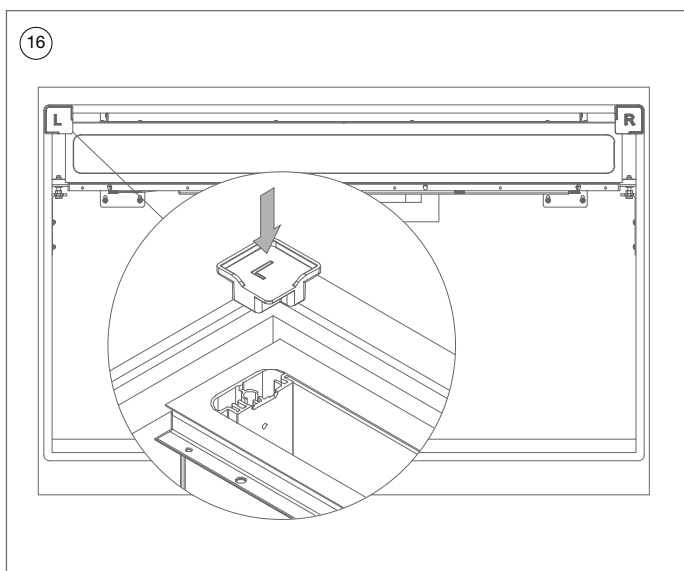
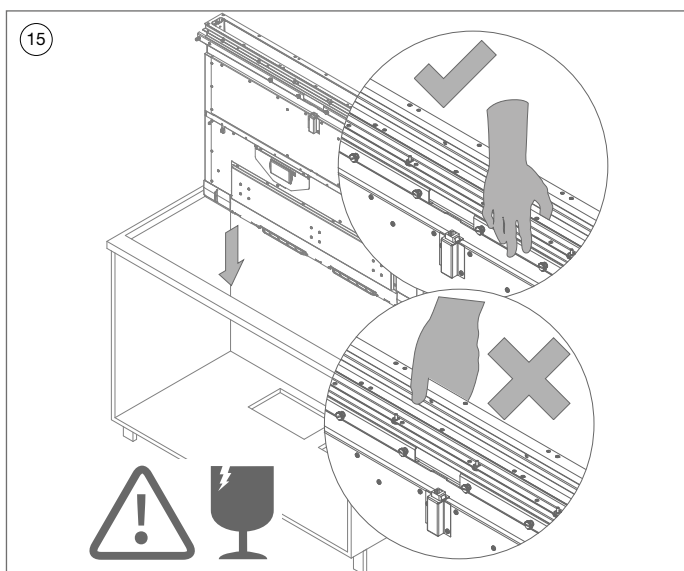

- 15 Sollevare la cappa attraverso l'intaglio del piano di lavoro.



Attenzione: tenere la cappa esclusivamente dai lati esterni in modo da evitare la rottura del vetro.



Avvertenza: questa operazione è preferibilmente eseguita da 2 persone.

- 16 Posizionare gli accessori di posizionamento (42120035) tra il foro del piano di lavoro e la cappa.
Posizionare le facce laterali e posteriore della cappa contro questi due accessori.

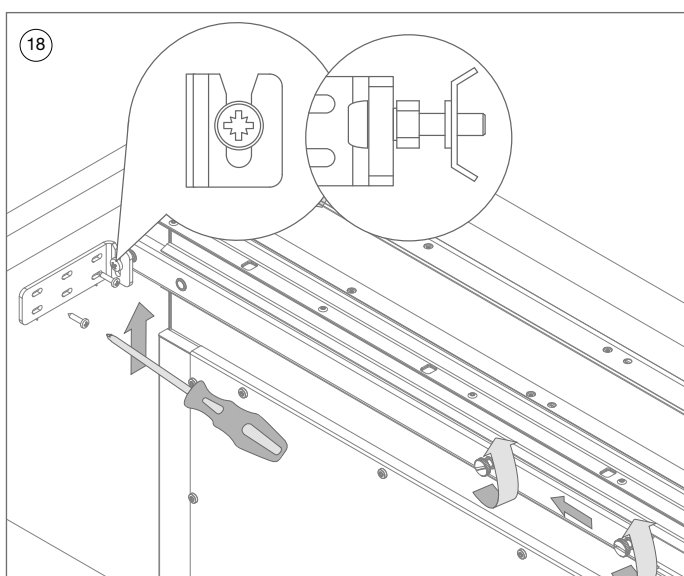
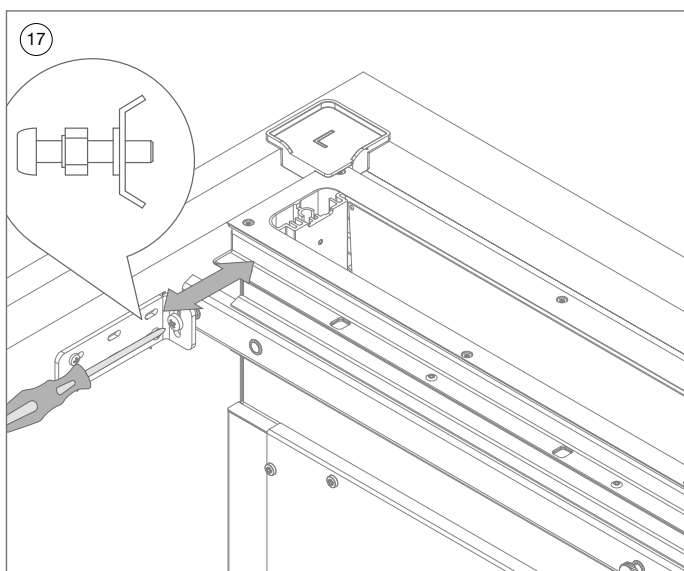

- 17 Stringere il bullone con il controdado (906136 + 906173) in entrambe le guide. Stringere il bullone a metà lunghezza per consentire la successiva regolazione fine della posizione della cappa.

- 18 Far scorrere le guide della cappa completamente contro la parete laterale del mobile.

Far scorrere le staffe di montaggio tra il bullone e il controdado (1821358) della guida in modo da disporle al centro della fessura.

Avvitare in questa posizione con le viti (1821153) fornite.

Eseguire questa azione sia a sinistra che a destra.

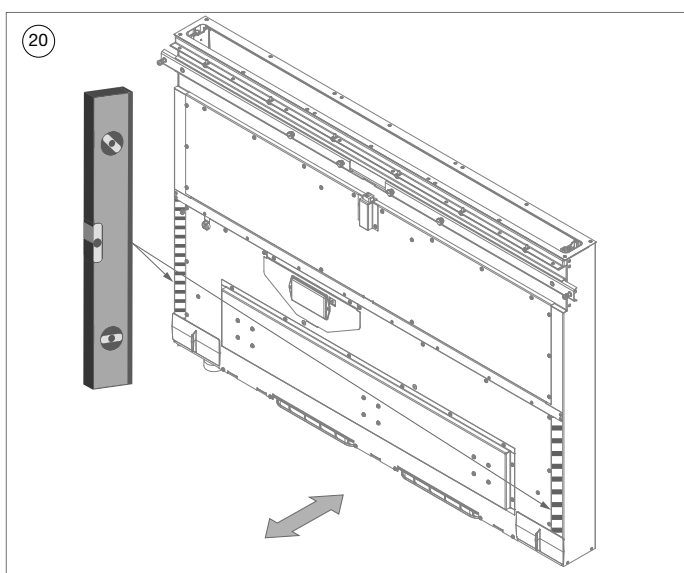
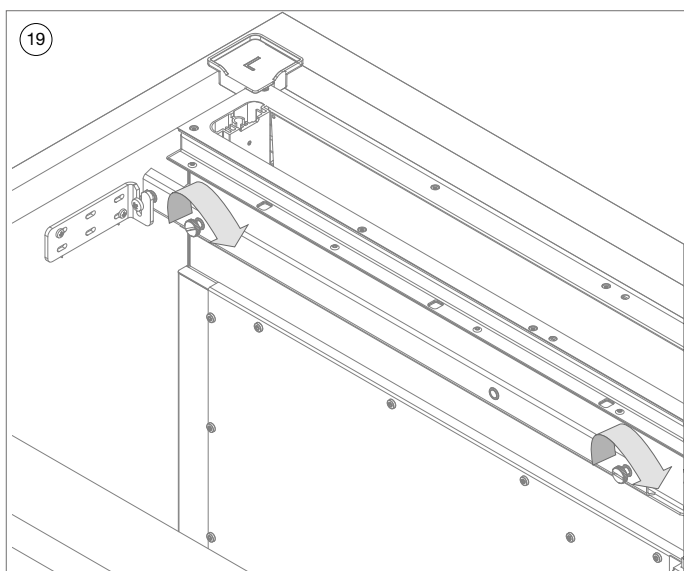

- 19 Fissare la posizione delle guide con le viti nere.
- 20 Posizionare a bolla la cappa a destra e a sinistra spostandola dal fondo in avanti o indietro. Usare una livella corta ($\leq 30\text{cm}$).

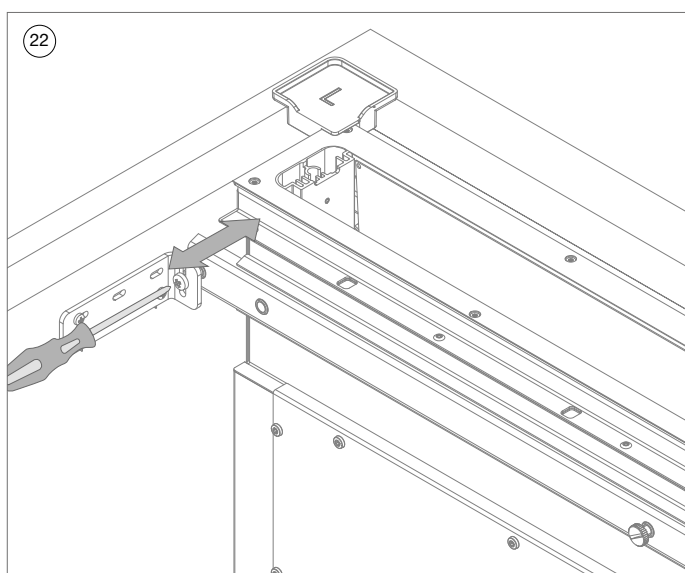
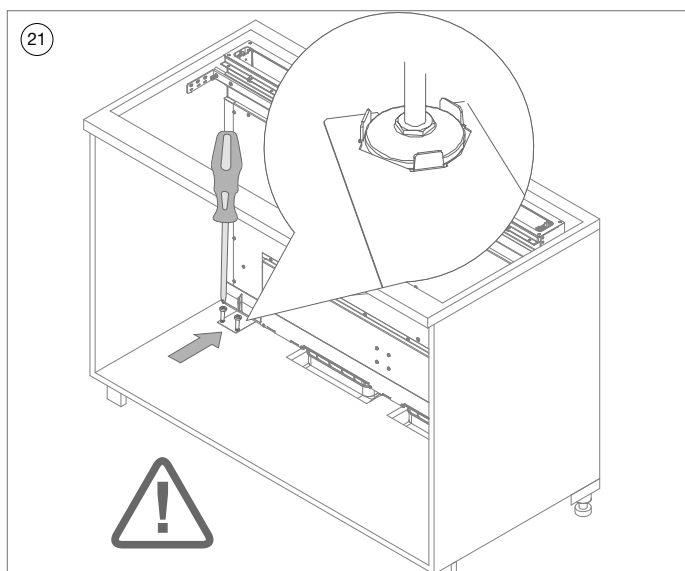

21 Fissare le posizioni dei due piedini di livellamento nel mobile con le piastrine (1821043) e le viti in dotazione (1821153).

22 Regolare la posizione con le viti di regolazione sulle guide se necessario.
Gli accessori di posizionamento (42120035) devono essere posizionati con un gioco minimo tra l'intaglio del piano di lavoro e la cappa.

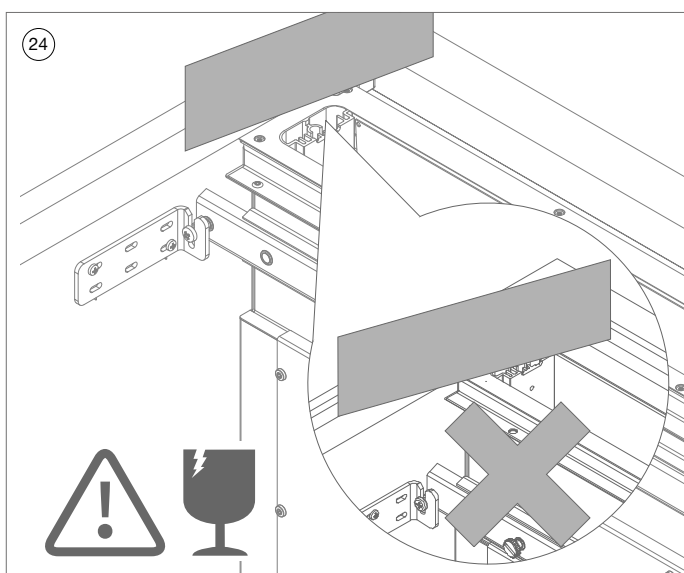
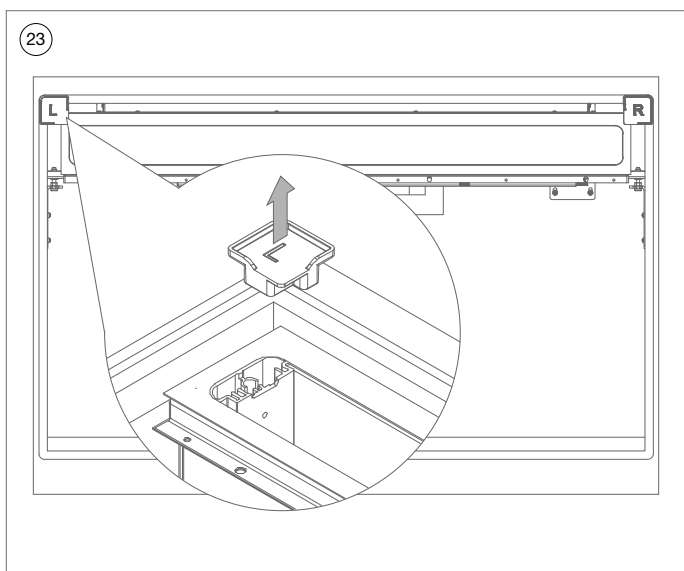

- 23 Rimuovere gli accessori di posizionamento (42120035).



Attenzione: effettuare queste operazioni con cautela, per evitare possibili danneggiamenti al vetro.

- 24 Assicurarsi che la cappa sia esattamente alla stessa altezza della parte superiore del piano di lavoro (montaggio sopratop) o del bordo della fresata (montaggio a filotop) usando un righello piatto. Regolare, se necessario, a misura con i piedini di livellamento.

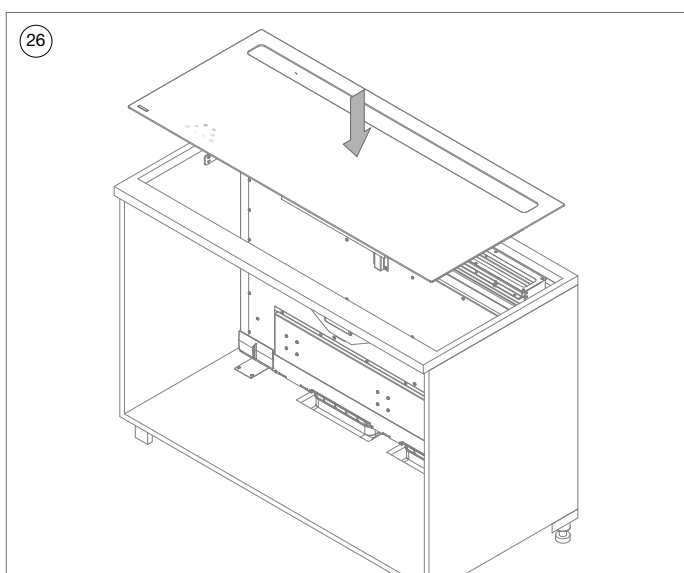
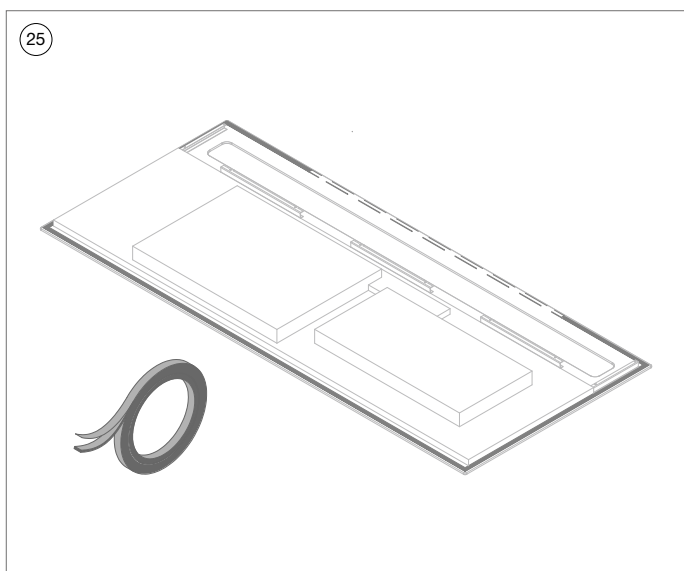

25 Applicare il nastro impermeabile di 2 mm dal bordo al fondo del vetro del piano cottura.

Se necessario, rimuovere un pezzo centrale del nastro adesivo dal retro del piano di cottura se durante l'installazione non fosse completamente piatto sul retro.

26 Posizionare il piano a induzione sulla cappa.



Non applicare il sigillante tra la parte inferiore del piano di cottura e il piano di lavoro, la striscia impermeabile fornisce una sufficiente tenuta del piano di lavoro.

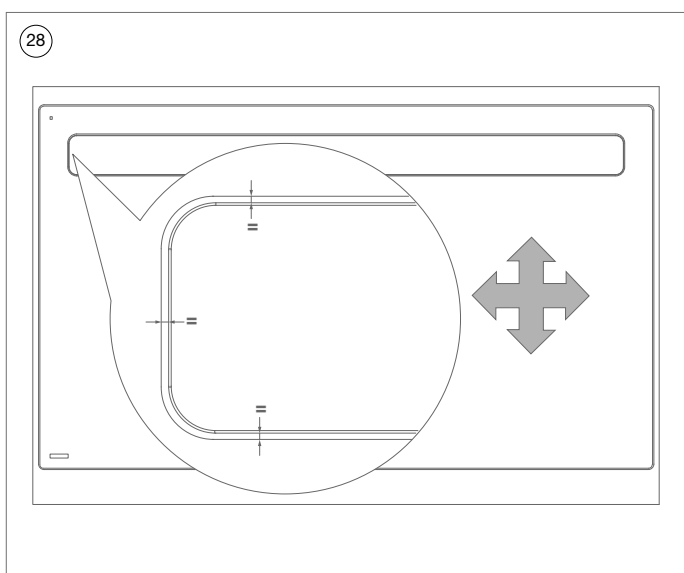
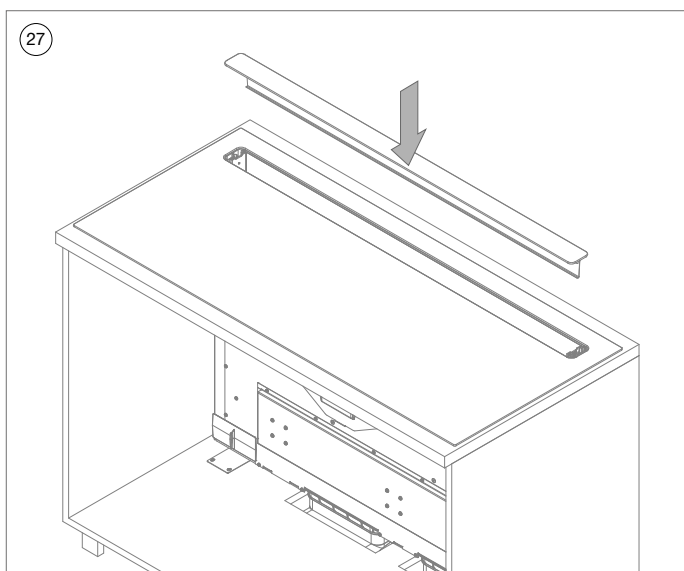

- 27 Posizionare delicatamente il vetro superiore con i perni nelle apposite cavità della cappa.



Eeguire con cautela questa operazione in modo da non danneggiare o graffiare il vetro.

- 28 **MONTAGGIO SOPRATOP** Regolare la posizione dell'induzione piano cottura fino alla spaziatura intorno alla torre Il vetro superiore e l'intaglio sono pari.

MONTAGGIO A FILOTOP:Regolare la posizione (davanti, indietro, a sinistra e a destra) della cappa fino al spaziatura intorno al vetro superiore della torre e ritaglio è pari. (PASSO 19, 22).

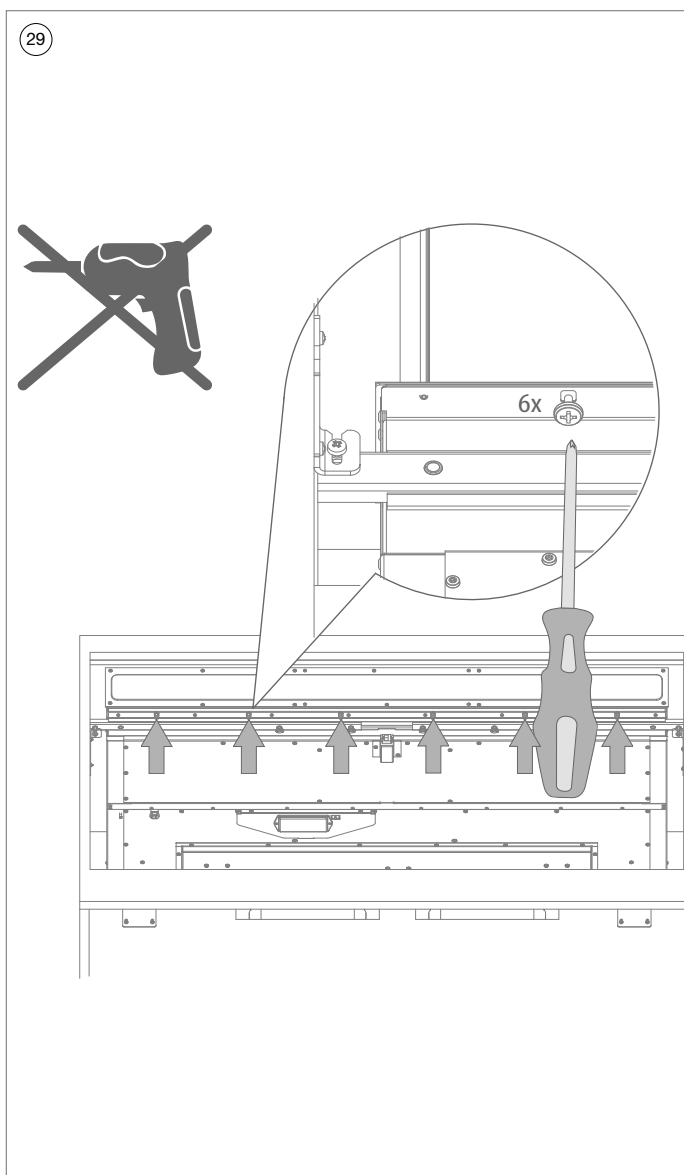

- 29 Fissare la posizione del piano cottura sulla cappa mediante i 6 bulloni (1821254).



Stringere queste viti solo a mano, non utilizzare un avvitatore.

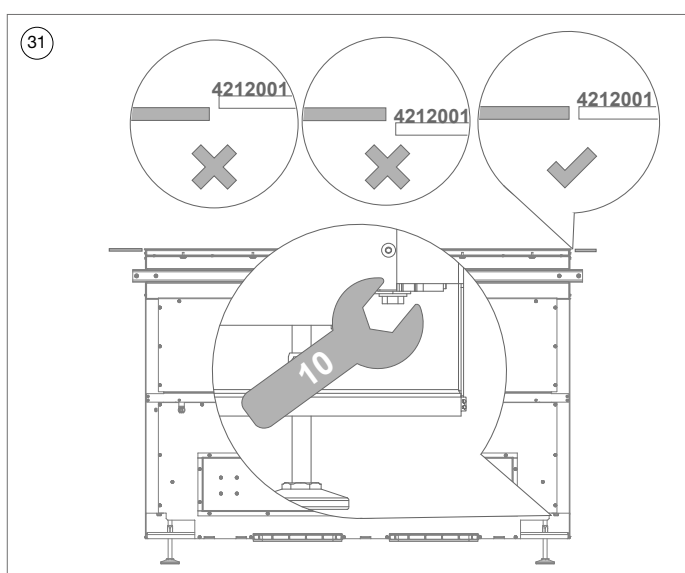
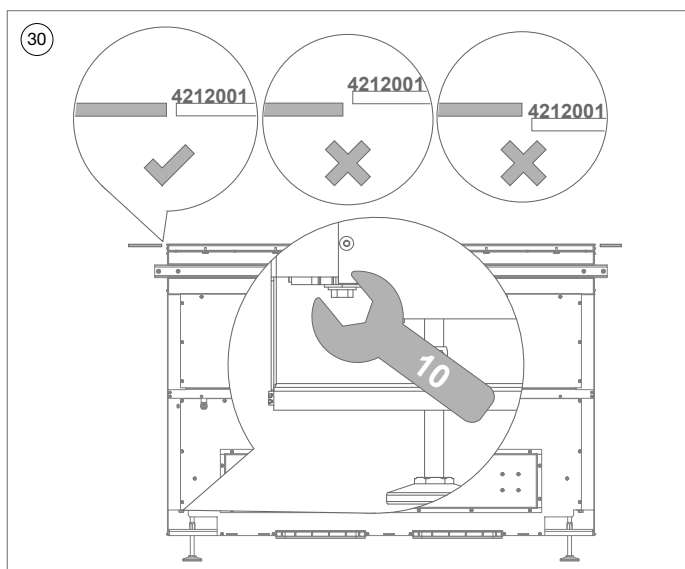

30 31 Se necessario, regolare l'altezza della torre rispetto al lato superiore del piano di cottura.

Girare il bullone con una chiave del 10 in senso antiorario per sollevare la torre e in senso orario per abbassarla.

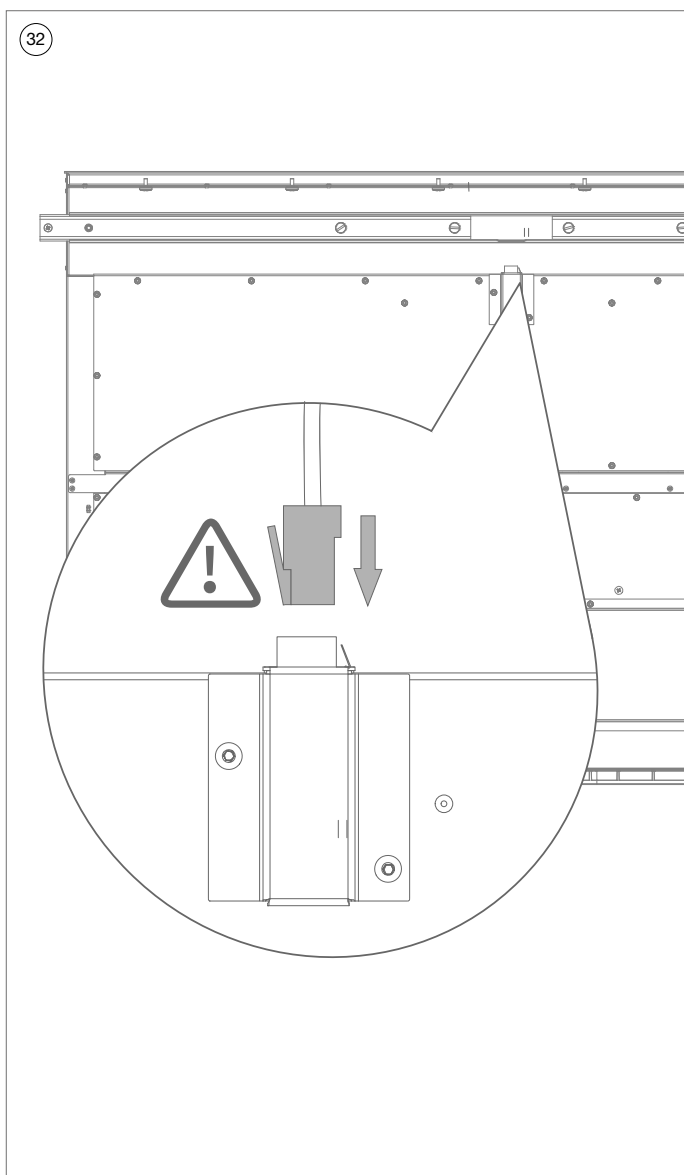

Assicurarsi di collegare il connettore nella direzione corretta.

- 32 Collegare il connettore del cavo piatto del piano di cottura con la cappa.

33

**HOB 42110 Novy
Panorama 120
Pro 4 zone**
230V 1N~

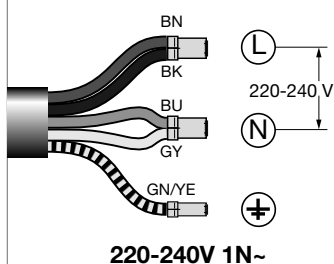

**HOB 42120(-g1)
Novy Panorama 120
Pro 5 zone**
220-240V 1N~

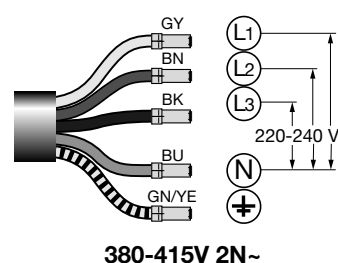
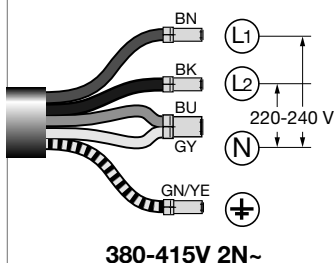
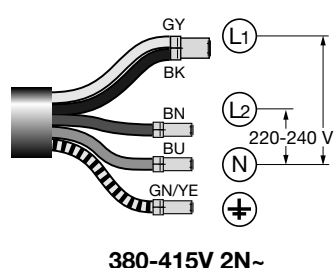
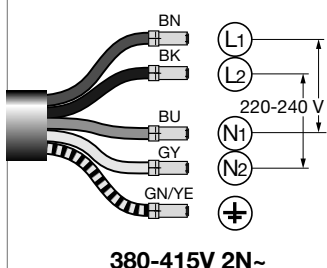
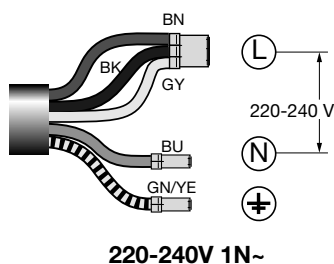

33 **Cappa:** collegare la spina alla rete elettrica.

Piano cottura: collegare il cavo di alimentazione del piano cottura secondo al relativo schema di collegamento.



Opzionalmente, il piano di cottura può essere impostato con un limite di potenza, vedi capitolo "Limitazione della potenza del piano di cottura a induzione".

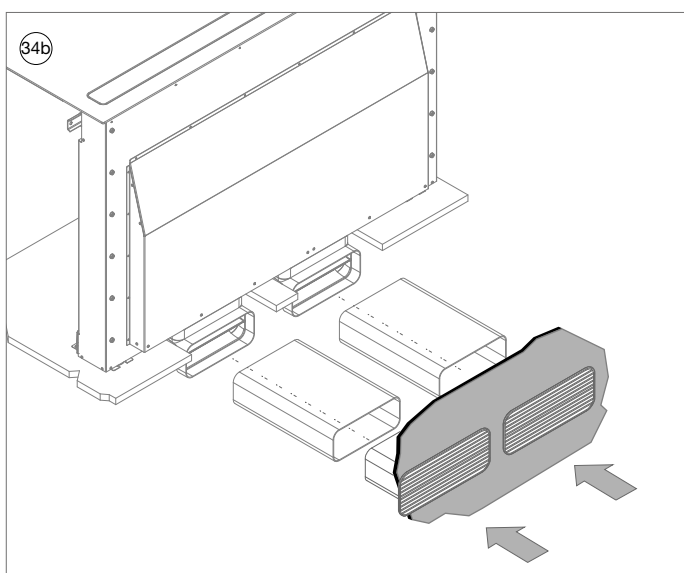
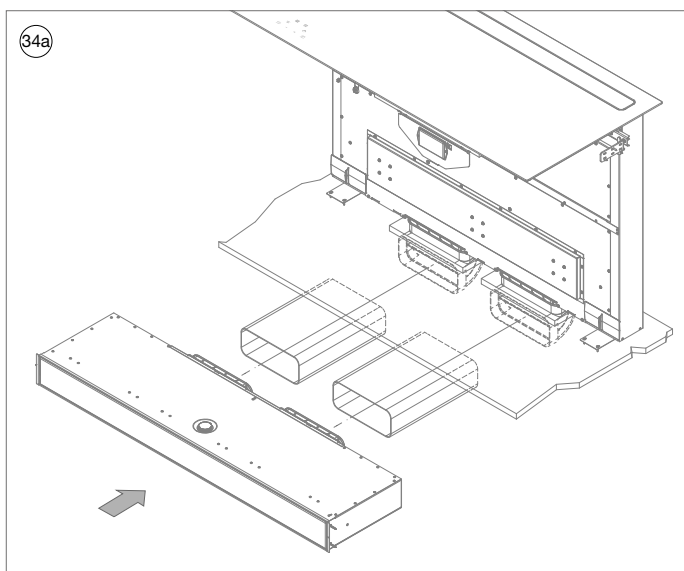

34a **Opzione con unità di riciclo a incasso (filtrante):** collegare l'unità a incasso all'uscita della cappa, se necessario utilizzare gli accessori opzionali.

34b **Opzione di espulsione con griglia a parete (aspirante):** utilizzare gli accessori opzionali per il collegamento alla canalizzazione.

35

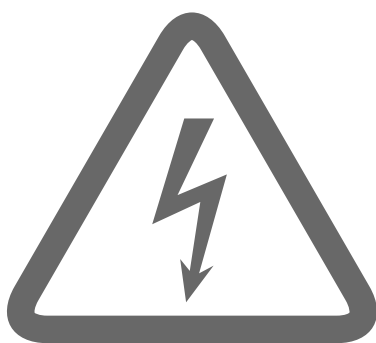

36

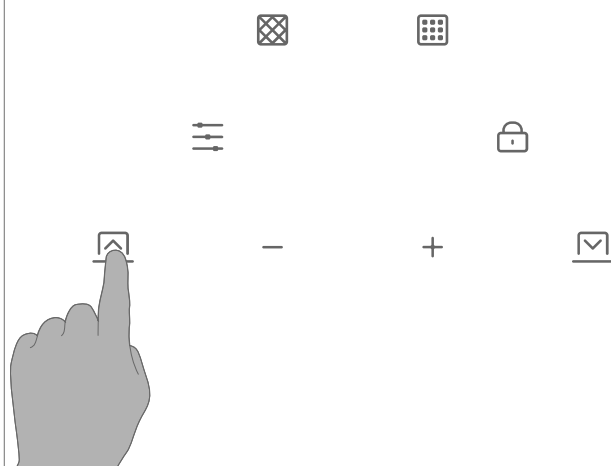

- 35 Mettere sotto tensione il circuito di alimentazione elettrica del dispositivo.
- 36 Tenere premuto il pulsante  per 3 secondi.



Se i 4 LED del comando lampeggiano direttamente, viene attivato il sistema di sicurezza della torre.

È possibile alzare manualmente la torre a mano con un cacciavite piatto.

Rimuovere con cautela il vetro superiore dalla torre e posizionare il cacciavite nell'apposita rientranza del mandrino al centro della torre.

Ora girate completamente la torre fino a quando l'interruttore di sicurezza come al punto 36 è visibile.

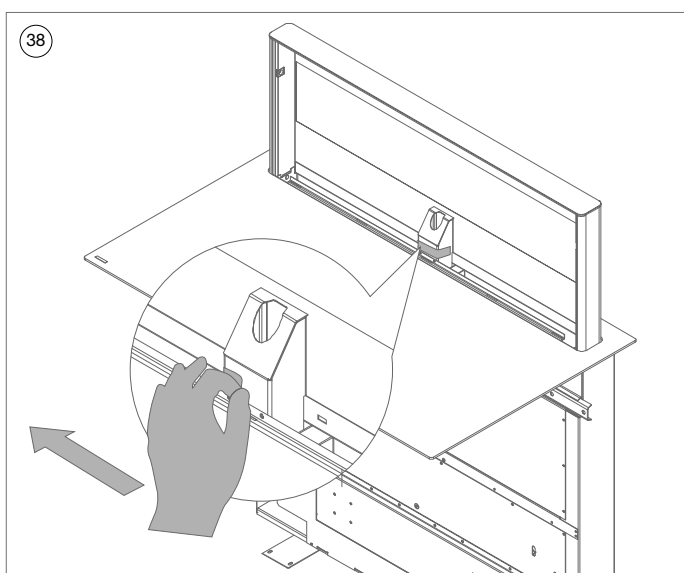
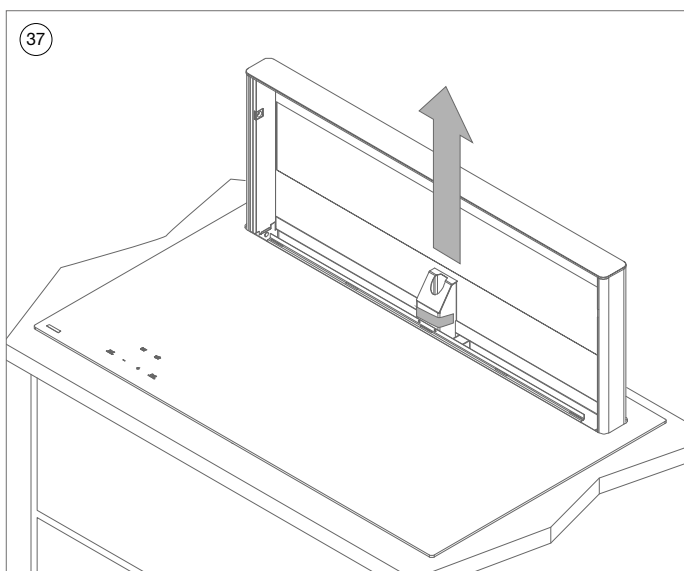

- 37 Ora la torre si sposta nella posizione superiore (30cm).
- 38 Rimuovere l'autoadesivo dalla torre. I 4 led della superficie di controllo lampeggiano.

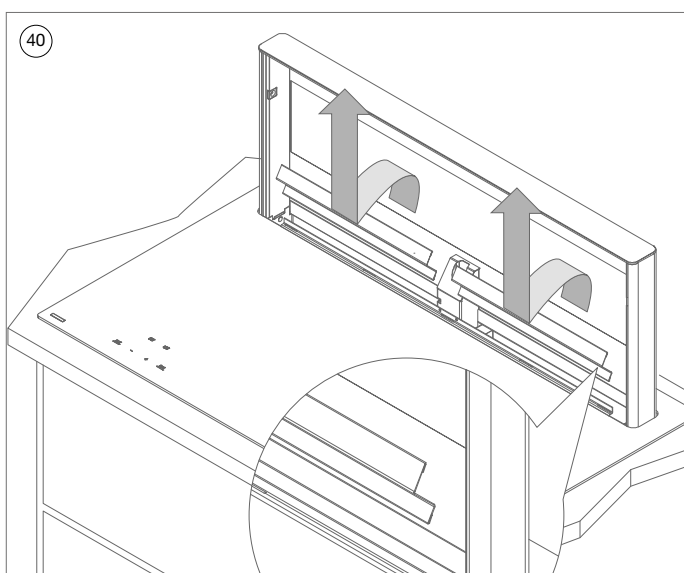
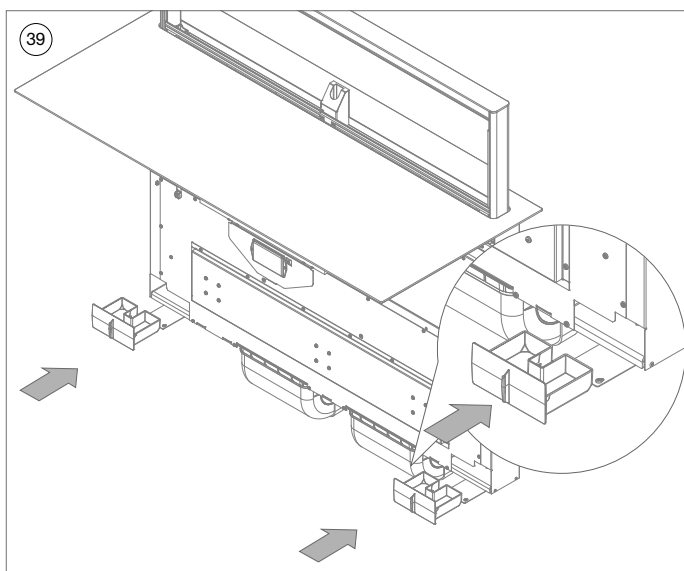

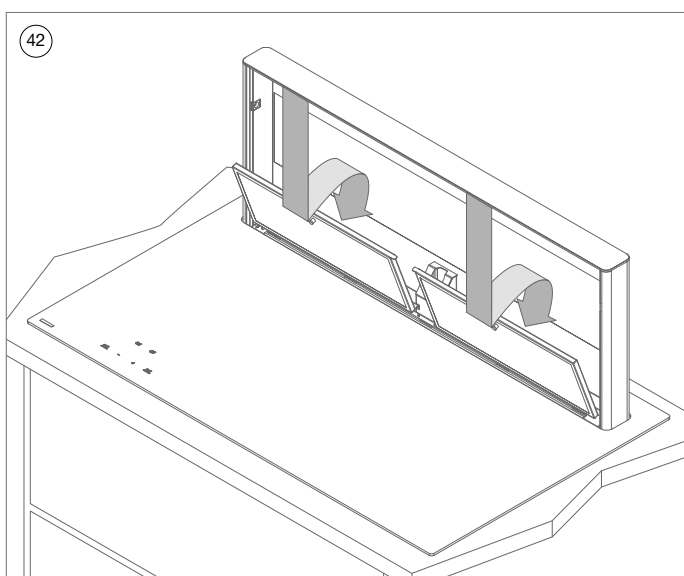
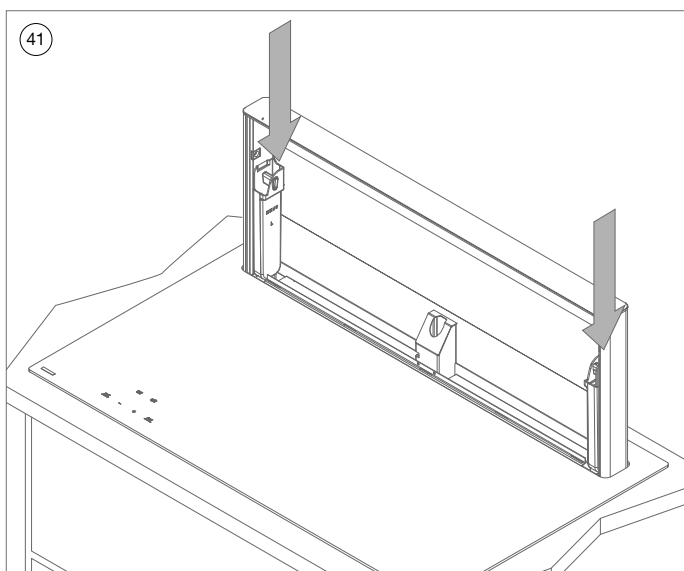

39 Inserire i due vassoi di raccolta inferiori (42120039) nella cappa.

40 Posizionare la protezione del raccoglitore (42120026) nella cappa. Questi devono collegarsi al centro della cappa.



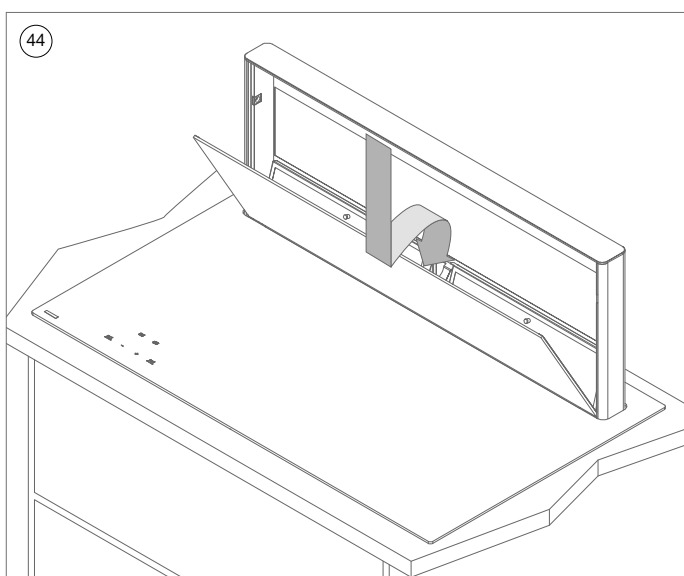
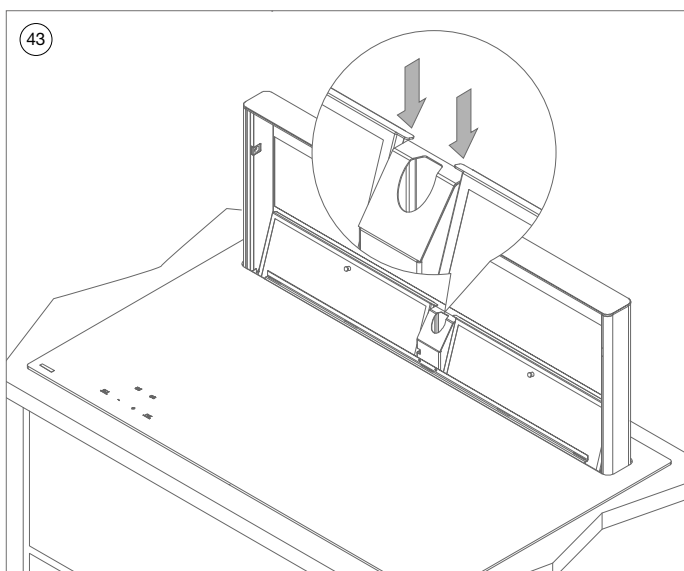

- 41 Inserire i due recipienti di raccolta superiori (1821107) nella cappa aspirante.
- 42 Posizionare i due filtri anti-grasso (42120510 + 42120515) nella cappa sulla protezione anticaudata.

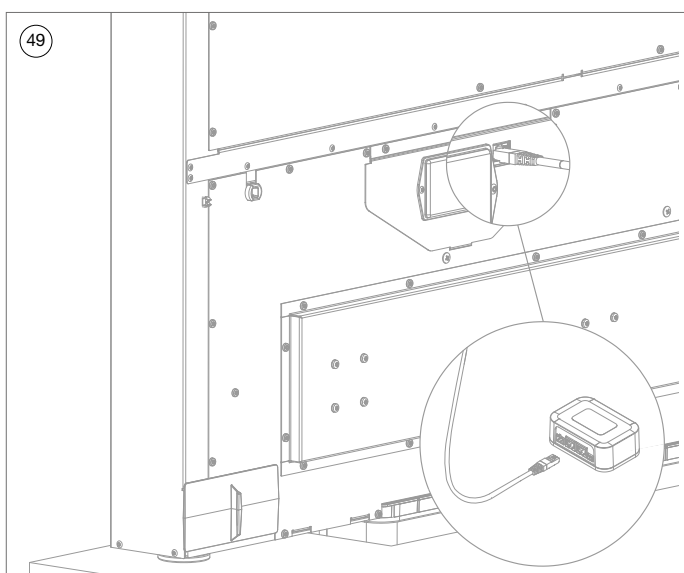
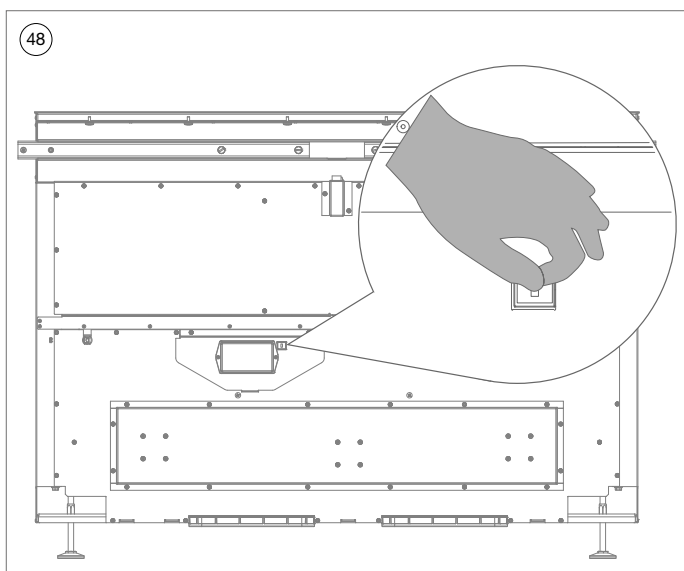

- 43 Verificare il corretto posizionamento dei filtri anti-grasso usando la linguetta di posizionamento.
- 44 Posizionare il vetro anteriore (42120208) della torre della cappa.
Posizionare le linguette del vetro nella cavità della torre e avvicinare il vetro ai magneti finché questi non attraggono il vetro.
- 45 Premere il pulsante  per reinizializzare la torre.
- 46 La torre ora si sposta nella posizione di chiusura ed è pronta per l'uso.



47) **Ricircolo:** l'impostazione predefinita dell'apparecchio è in modalità filtrante.

Aspirante: per impostare l'apparecchio in modalità aspirante, premere contemporaneamente i tasti +, - e  per 3 secondi. Il LED a fianco del simbolo  lampeggerà 3 volte per confermare l'impostazione.

48) **OPTIONAL:** installazione del modulo I/O nr. 990036. Rimuovere il coperchio dal connettore di collegamento.
(La disponibilità può variare a seconda del Paese. Maggiori informazioni: www.novy.com)

49) Collegare i cavi del modulo I/O al connettore (v. manuale del modulo 990036).

5 LIMITAZIONE DELLA POTENZA DEL PIANO DI COTTURA A INDUZIONE

Limitazione di potenza per piani a induzione



Il piano è dotato di un limitatore di potenza. Se il livello di potenza delle due zone supera la potenza massima, verrà mantenuta l'ultima zona di cottura selezionata, mentre l'altra zona di cottura verrà ridotta automaticamente. La spia di questa zona lampeggerà, quindi il livello verrà ridotto automaticamente alla posizione più alta idonea.

Questa limitazione è impostata in fabbrica a 7400W (32A) sul piano cottura 4 zone riferimento 42110 e su 10400W (48A) per il piano cottura a 5 zone riferimento 42120(-g1).



Questo limite di potenza può essere regolato se necessario.

Procedura di configurazione

- Assicurarsi che non vi siano pentole sul piano.
- Scollegare l'apparecchio dalla rete elettrica rimuovendo il fusibile o disattivando l'interruttore di circuito.
- Ricollegare l'apparecchio alla rete elettrica.
- Avviare la procedura entro 2 minuti dal ricollegamento del piano alla rete.
- Assicurarsi che tutte le zone di cottura siano spente.
- Non premere ①.

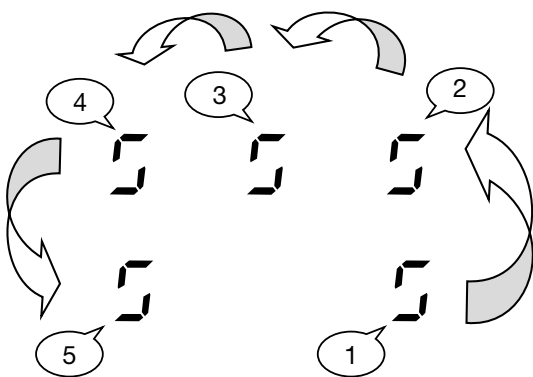
- 1) Premere il tasto  e tenerlo premuto.
- 2) Su ogni display comparirà un .
- 3) Con un dito dell'altra mano, premere in successione e rapidamente (meno di 2 secondi) su . Iniziando dall'area anteriore destra e ruotando in senso antiorario
(1 -> 2 -> 3 (solo 42120(-g1)) -> 4 -> 5) rilasciare il tasto
Un "bip" doppio indica un errore. In tal caso, ripetere l'operazione dal passaggio 1).



- 4) Selezionare il tasto [] sul display ④.
- 5) Spostare il selettore fino a fare apparire [] sul display ④.
- 6) Selezionare il tasto [] sul display ⑤ e utilizzare il selettore per inserire la configurazione desiderata:

Configurazione	42110 - 4 zone	42120(-g1) - 5 zone
0 corrisponde a	7400W - 2 fasi	10400W - 3 fasi
1 corrisponde a		7400W - 2 fasi*
2 corrisponde a		6900W - 3 fasi
3 corrisponde a	5750W - 1 fase	5750W - 1 fase
4 corrisponde a	4600W - 2 fasi	4600W - 2 fasi*
5 corrisponde a	3700W - 1 fase	3700W - 1 fase
6 corrisponde a	3000W - 1 fase	3000W - 1 fase
7 corrisponde a	2750W - 1 fase	2750W - 1 fase
8 corrisponde a	2300W - 1 fase	2300W - 1 fase
9 corrisponde a	1400W - 1 fase	1400W - 1 fase



*** Nota: in questa configurazione, le zone destra e centrale sono collegate alla stessa fase.**

- 7) Premere il tasto ① per 2 secondi per confermare la configurazione.



Non collocare contenitori sulle zone di cottura durante la configurazione.

SPIS TREŚCI

1	INFORMACJE OGÓLNE	67
2	MONTAŻ UKŁADU RECYRKULACJI	68
3	MONTAŻ PRZEWODU WYCIĄGOWEGO	69
4	INSTRUKTAŻ MONTAŻU	70
5	OGRANICZENIE MOCY PŁYTY INDUKCYJNEJ	96
	Ograniczenie mocy płyty indukcyjnej	96
	Procedura konfiguracji	96



1 INFORMACJE OGÓLNE

Na pokrywie podane są instrukcje montażu urządzenia Novy. Przed zamontowaniem i uruchomieniem należy dokładnie przeczytać instrukcje bezpieczeństwa i montażu oraz podręcznik użytkownika.

Instrukcje bezpieczeństwa wymieniono w osobnej broszurze dostarczonej wraz z urządzeniem lub wymienione na naszej stronie internetowej www.novy.com.

Należy przestrzegać instrukcji bezpieczeństwa, instrukcji montażu i podręcznika użytkownika, aby zapobiegać obrażeniom i szkodom materialnym.

W tym podręczniku wykorzystano wiele symboli. Ich znaczenie podano poniżej.

Symbol	Znaczenie	Działanie
	Wskazanie	Wyjaśnienie wskazania na urządzeniu.
	Informacja/ Ostrzeżenie	Ten symbol oznacza ważną wskazówkę lub niebezpieczną sytuację.

Bezpieczeństwo

Należy przestrzegać poniższych wskazówek dotyczących instalacji i bezpieczeństwa w trakcie montażu:

- Sprawdź, czy wszystkie materiały montażowe zostały dostarczone zgodnie z rysunkami na stronie 70.

Ważne przed instalacją

Strona 72 niniejszej instrukcji montażu przedstawia rysunki montażowe. Przed rozpoczęciem montażu należy zastosować się do poniższych wskazówek montażowych:

- Aby ułatwić instalację okapu, zaleca się wykonywanie czynności przez co najmniej 2 osoby.
- Obudowa urządzenia, które ma być zamontowane, ma odpowiednie wymiary.

2 MONTAŻ UKŁADU RECYRKULACJI

W przypadku recyrkulacji pod szafką kuchenną należy zamontować skrzynkę recyrkulacyjną z filtrem recyrkulacyjnym, aby oczyszczone powietrze wracało do kuchni.

Wylot silnika ma dwa prostokątne wyloty o wymiarach 222 × 89 mm. Zaleca się podłączenie do każdego wylotu przewodu wyciągowego o tych samych wymiarach.

Dla zapewnienia optymalnej wydajności okapu ważne jest zwrócenie uwagi na zasady wymienione poniżej.

Informacje ogólne:

- Umieść skrzynkę recyrkulacyjną w cokole bezpośrednio pod szafką kuchenną lub pod sąsiednią szafką kuchenną.
- Wykonać przewód jak najkrótszy i z jak najmniejszą liczbą zagięć.
- Unikać kwadratowych zagięć. Stosować zaokrąglone zagięcia, aby zapewnić prawidłowy przepływ powietrza.
- Zapewnić dostateczne doprowadzanie powietrza. Świeże powietrze może być doprowadzane po nieznaczym otwarciu okna lub drzwi zewnętrznych bądź po zamontowaniu kratki wlotowej.
- Użyj taśmy do szczelnych połączeń.

3 MONTAŻ PRZEWODU WYCIĄGOWEGO

Wylot silnika ma dwa prostokątne wyloty o wymiarach 222 × 89 mm. Zaleca się podłączenie do każdego wylotu przewodu wyciągowego o tych samych wymiarach.

W celu zapewnienia optymalnego działania okapu należy zwrócić uwagę na wymienione poniżej zasady.

Informacje ogólne:

- Wykonać przewód jak najkrótszy i z jak najmniejszą liczbą zagięć na zewnątrz.
- Unikać kwadratowych zagięć. Stosować zaokrąglone zagięcia, aby zapewnić prawidłowy przepływ powietrza.
- Jeżeli rura wydechu przechodząca przez ścianę zewnętrzną przebiega przez mur szczelinowy, należy się upewnić, że przewód wyciągowy całkowicie wypełnia wnękę i delikatnie obniża się do zewnątrz.
- W przypadku rury wydechu przechodzącej przez dach należy stosować przejście dachowe z podwójnymi ścianami o dostatecznej szerokości.
- Nigdy nie podłączać wylotu do przewodu spalinowego.
- Zapewnić dostateczne doprowadzanie powietrza. Świeże powietrze może być doprowadzane po nieznacznym otwarciu okna lub drzwi zewnętrznych bądź po zamontowaniu kratki wlotowej.
- Użyj taśmy do szczelnych połączeń.

4 INSTRUKTAŻ MONTAŻU

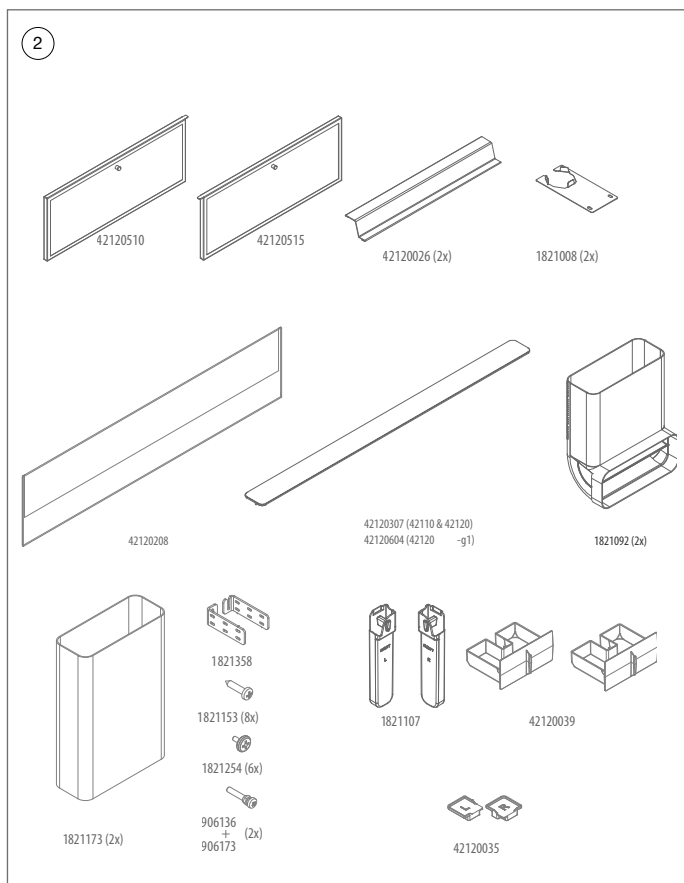
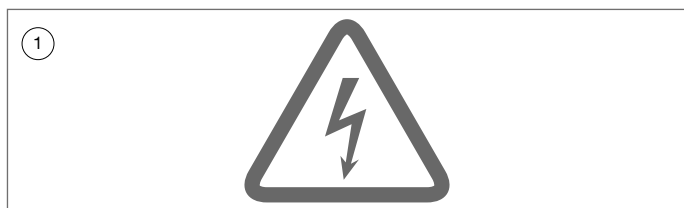

1 **Upewnij się, że obwód zasilania, do którego podłączone jest urządzenie, jest wyłączony.**

2 **Sprawdź, czy wszystkie akcesoria okapu znajdują się w opakowaniu.**

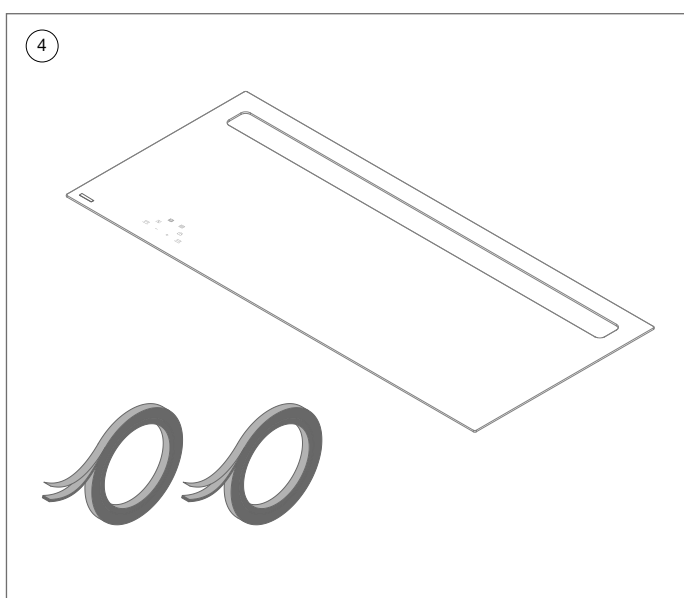
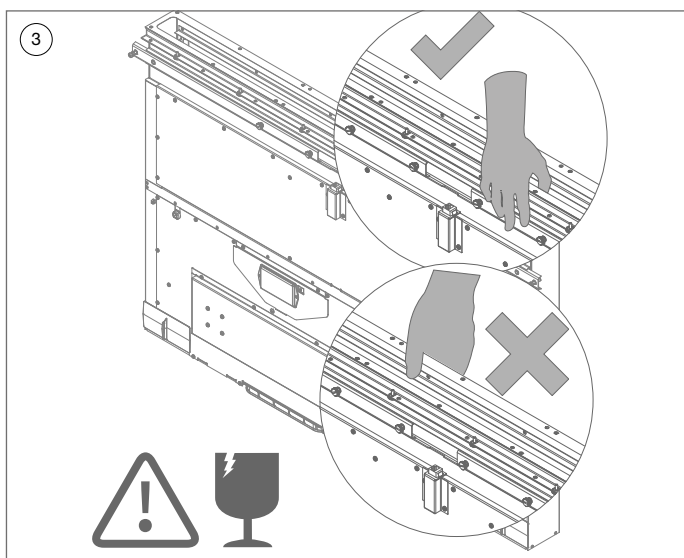

- 3 **⚠ Ostrzeżenie: okap należy podnosić tylko z przodu, aby zapobiec uszkodzeniu szklanej części.**
- 4 Sprawdź czy w opakowaniu znajdują się wszystkie części płyty grzewczej.

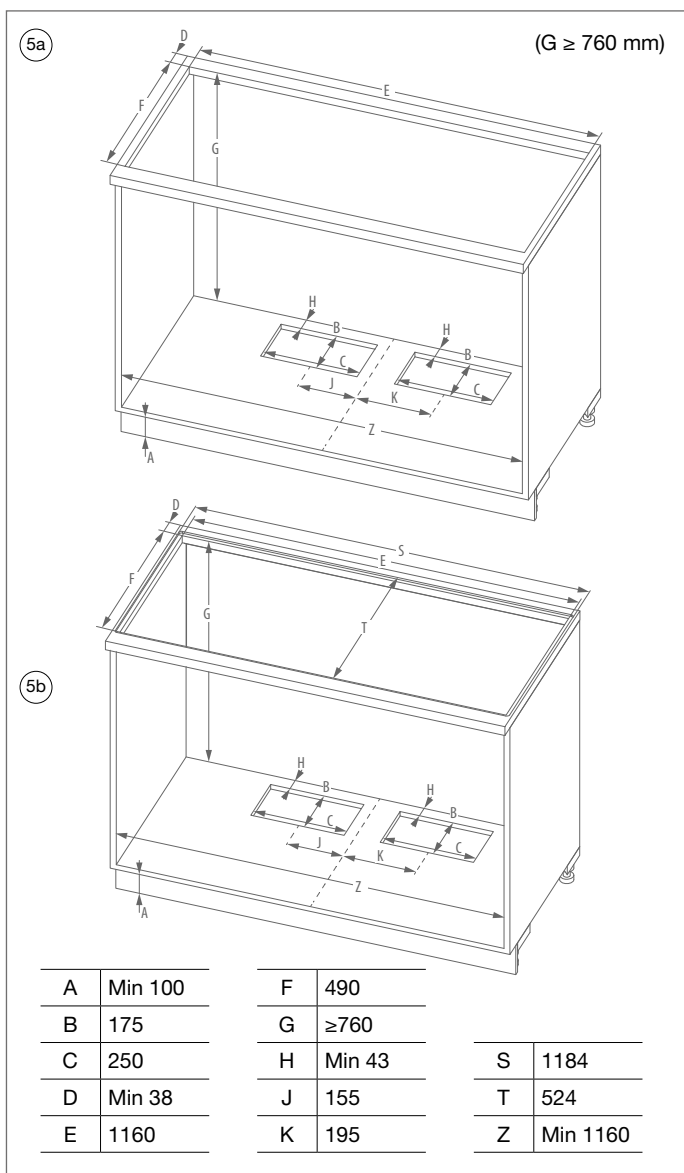

(5a) **Wysokość zabudowy G ≥ 760 mm montaż powierzchniowy:** Wykonaj wycięcie w dolnej szafce na płytę.

(5b) **Wysokość zabudowy G ≥ 760 mm montaż podtynkowy:** Wykonaj wycięcie w dolnej szafce na płytę.

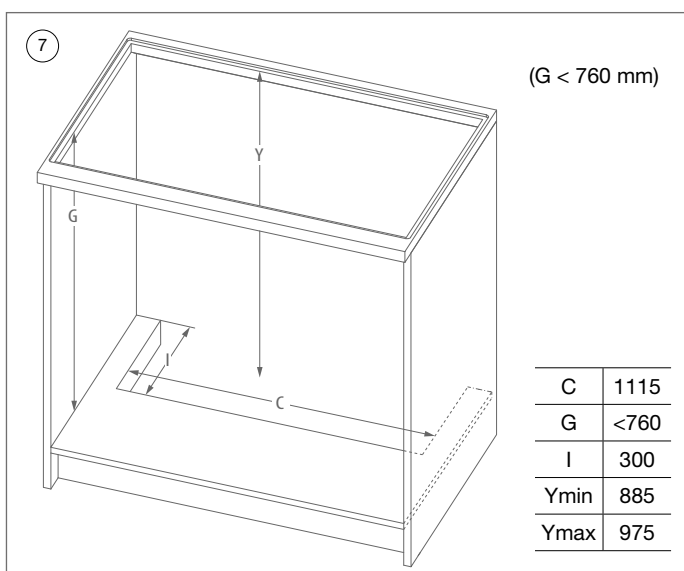
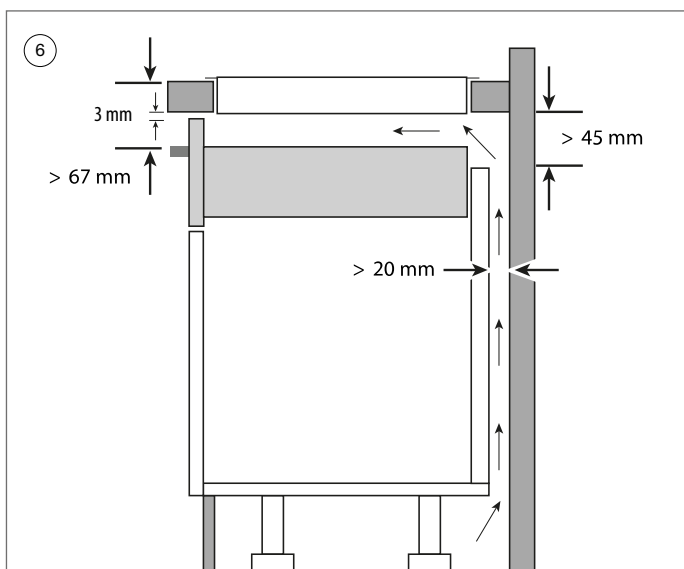

6 Wentylacja

Zapewnij otwór wentylacyjny tuż pod blatem roboczym o minimalnej szerokości 3 mm na całej szerokości płyty indukcyjnej, aby zapewnić odpowiednie chłodzenie płyty. Zapewnij również wystarczający dopływ powietrza pod urządzeniem.

7 Wysokość zabudowy G < 760 mm

Jeżeli wysokość szafka + blat roboczy < 760 mm, w celu zamontowania okapu kuchennego należy wykonać wycięcie w płycie dolnej szafka.

Do montażu okapu kuchennego można użyć zestawu 1821400. Postępuj zgodnie z instrukcją montażu odpowiedniego zestawu rozszerzającego, a następnie kontynuuj od kroku 9.

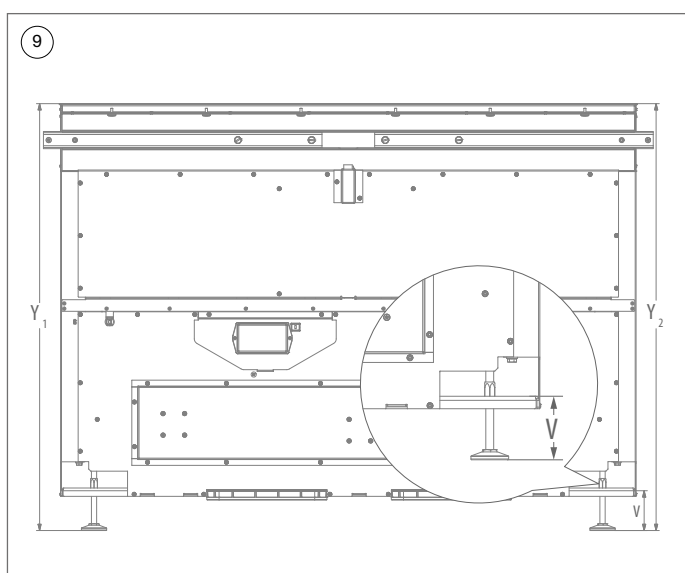
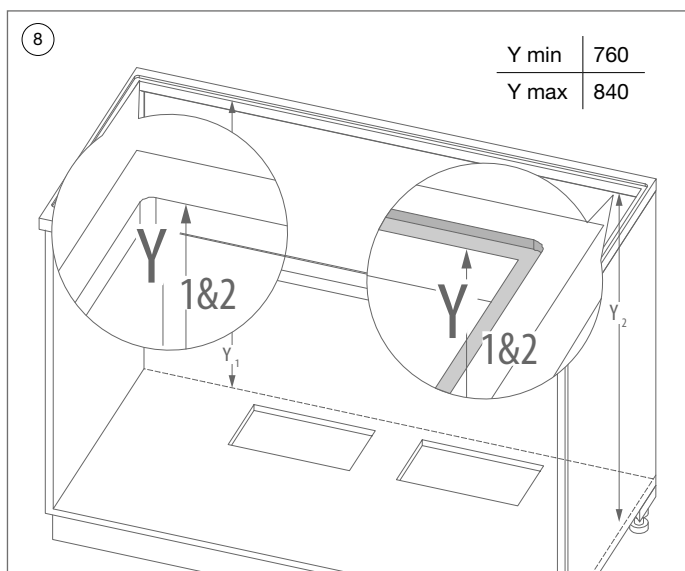

- 8 Zmierz wysokość w lewo (Y_1) i w prawo (Y_2) od płyty podstawy płyty grzewczej do powierzchni nośnej.

Montaż powierzchniowy (L) = Górna powierzchnia blatu roboczego.

Wspornik do montażu podtynkowego (R) = frezowana krawędź w blacie roboczym.

- 9 Ustaw wysokość (Y) za pomocą nóżek poziomujących, mierz od górnej powierzchni okapu do dolnej krawędzi nóżek poziomujących.

Zmierz wysokość (V) od spodu okapu do spodu nóżek poziomujących (konieczne przy zgięciu pionowym).

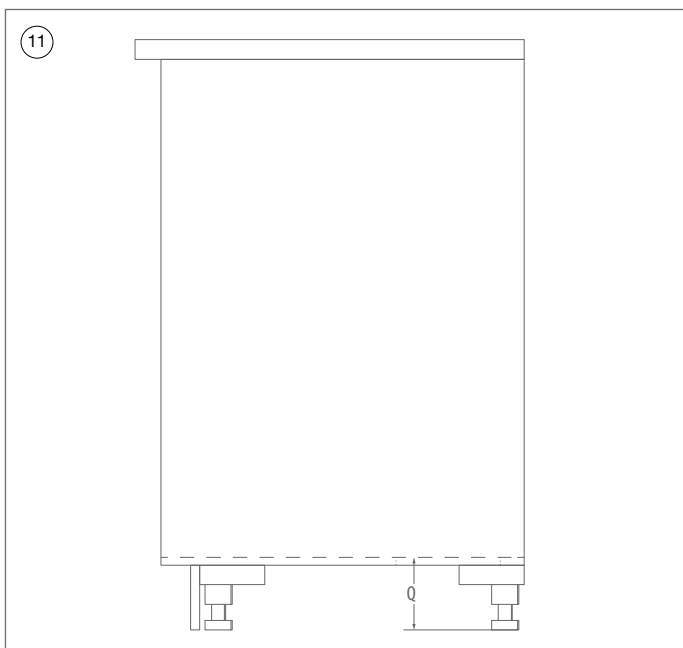
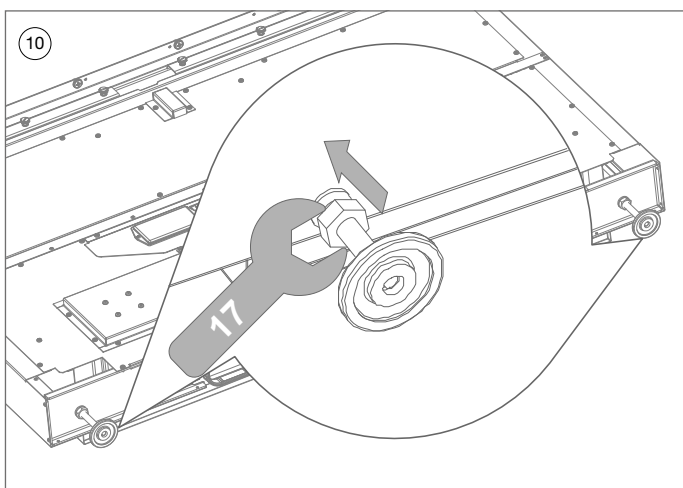

- ⑩ Nóżki poziomujące dokręć kluczem 17.
- ⑪ Zmierz wysokość (Q) od płyty podstawowej do pozycji podłoża.

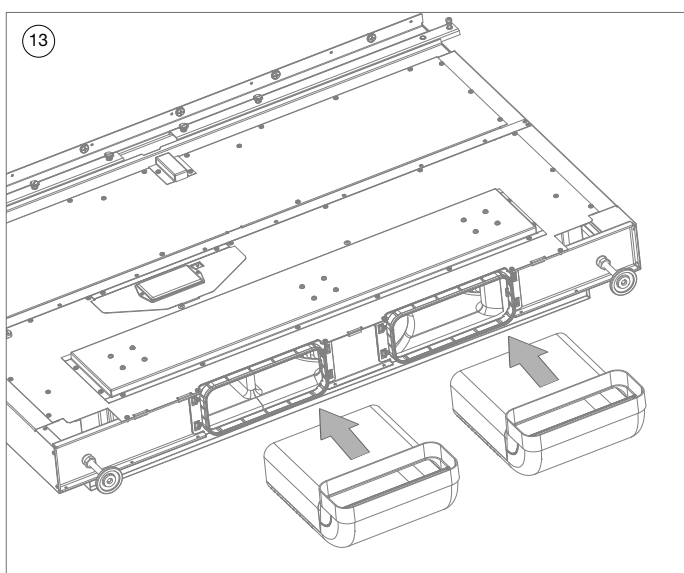
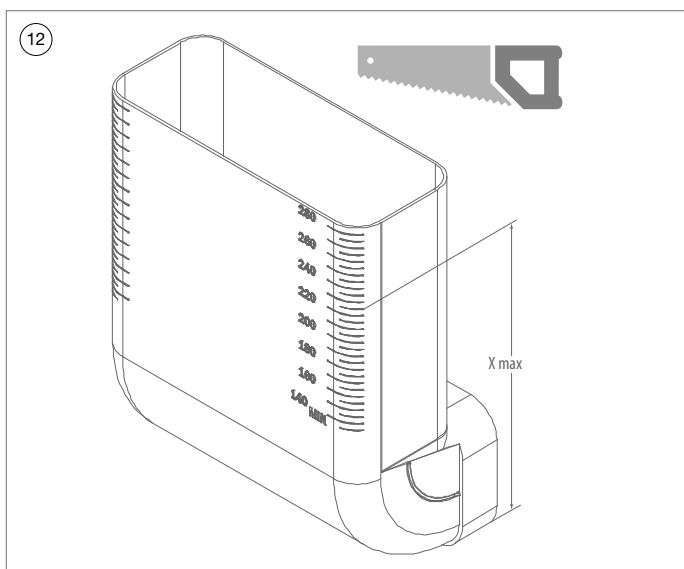

12 Przyciąć łuki pionowe (1821092) na wymiar $X = (V+Q) - 5\text{mm}$.

13 Wsuń łuki pionowe w otwór (1821092) wylotowy poniżej okap kuchenny.

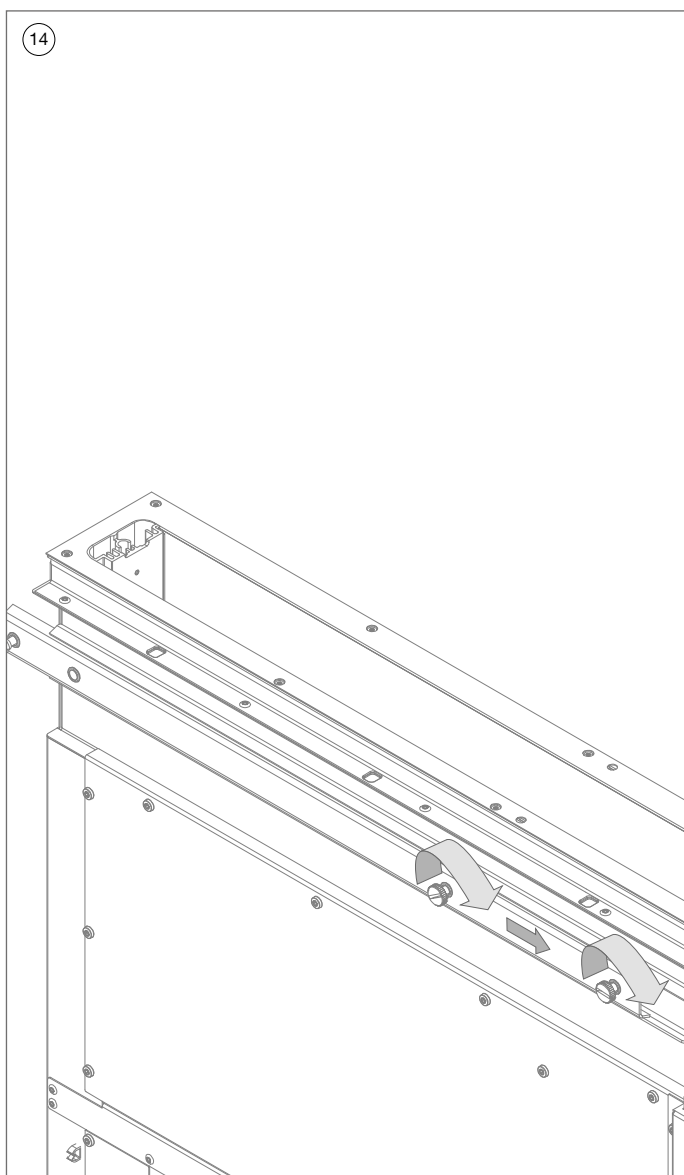

- 14 Upewnij się, że prowadnice okapu są całkowicie do wewnątrz i zabezpiecz tę pozycję.

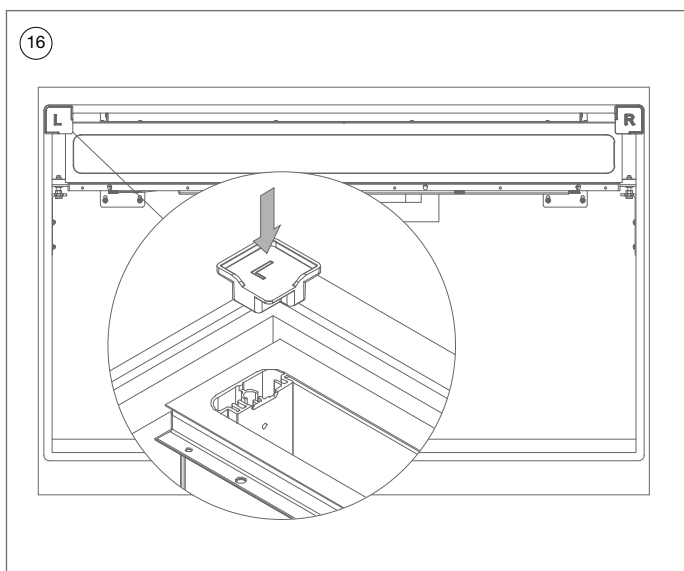
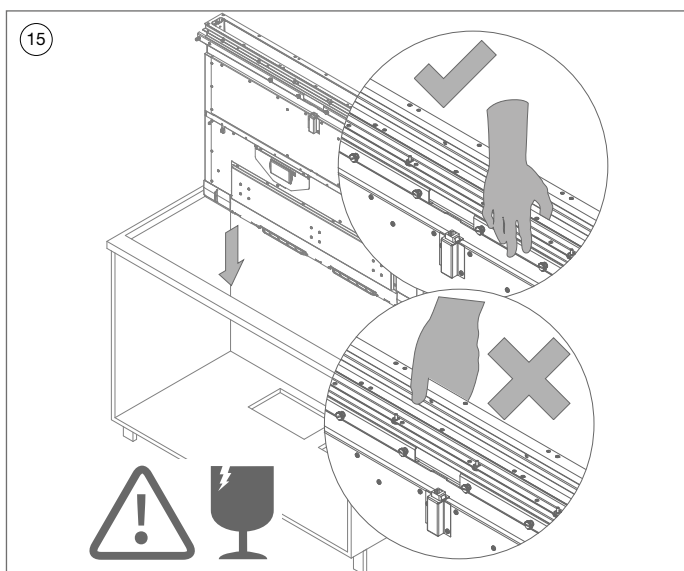

- 15 Podnieś okap przez roboczy otwór górny w obudowie.



Ostrzeżenie: okap należy trzymać tylko od zewnątrz, aby zapobiec pęknięciu szyby.



Ostrzeżenie: czynność tę najlepiej wykonywać w 2 osoby.

- 16 Umieść prowadnice pozycjonujące (42120035) między wycięciem blatu roboczego a okapem. Ustaw boczną i tylną krawędź okapu względem tych dwóch prowadnic.

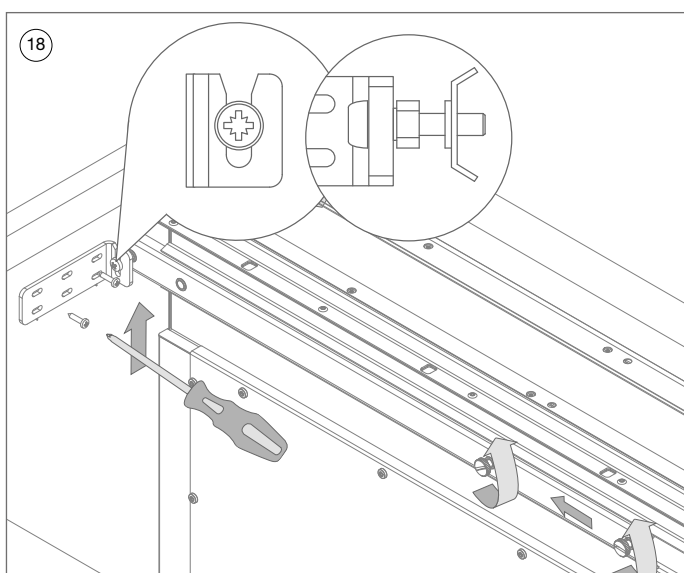
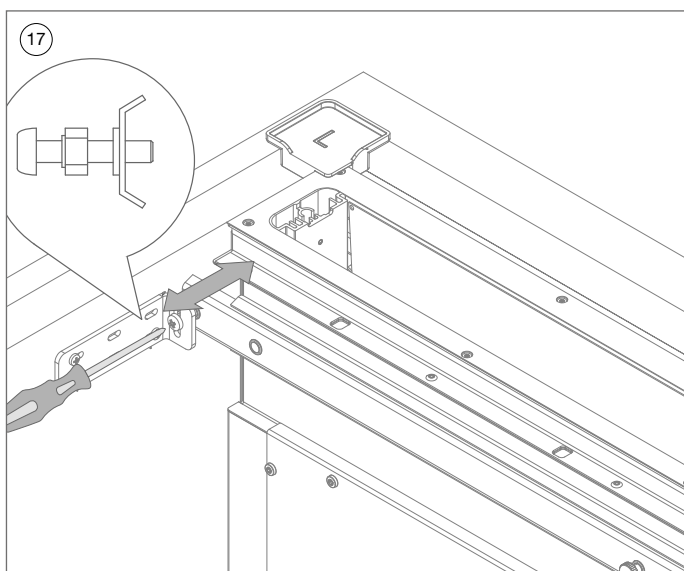

- 17 Ustaw śrubę na środku jej zasięgu (906136 + 906173), aby później umożliwić precyzyjną regulację okapu.
- 18 Przesuń całkowicie prowadnice okapu na boczną ścianę obudowy.

Wsuń wsporniki montażowe między śrubę i nakrętkę kontruującą prowadnicy (1821358), aż znajdą się w środku rowka.

Zabezpiecz tę pozycję za pomocą śrub (1821153) dostarczonych w zestawie. Czynność tę należy wykonać zarówno po lewej, jak i prawej stronie.

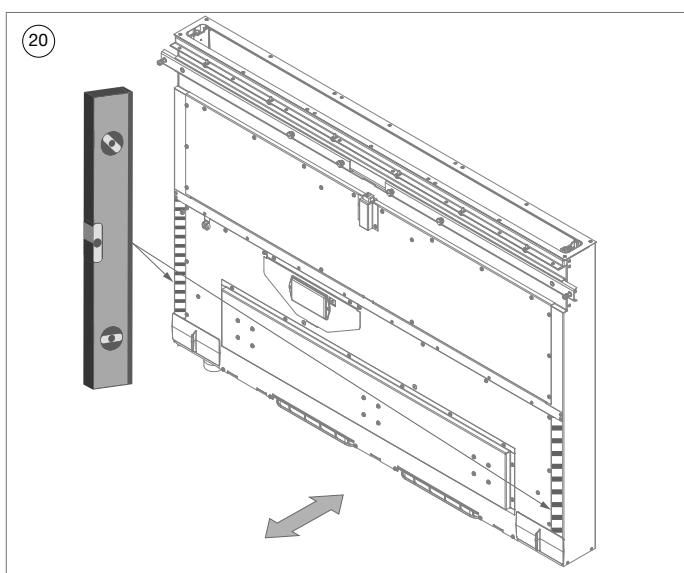
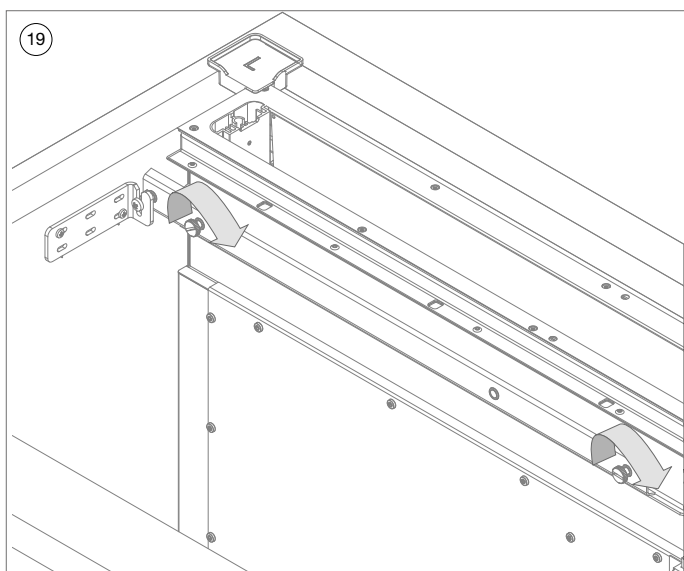

- 19 Zabezpieczyć pozycję prowadnic za pomocą czarnych śrub.
- 20 Wypoziomuj okap zarówno w lewo, jak i w prawo, przesuwając ją do przodu lub do tyłu na dole. Użyj krótkiej poziomicy spirytusowej (≤ 30 cm) i umieść ją w oznaczonych miejscach.

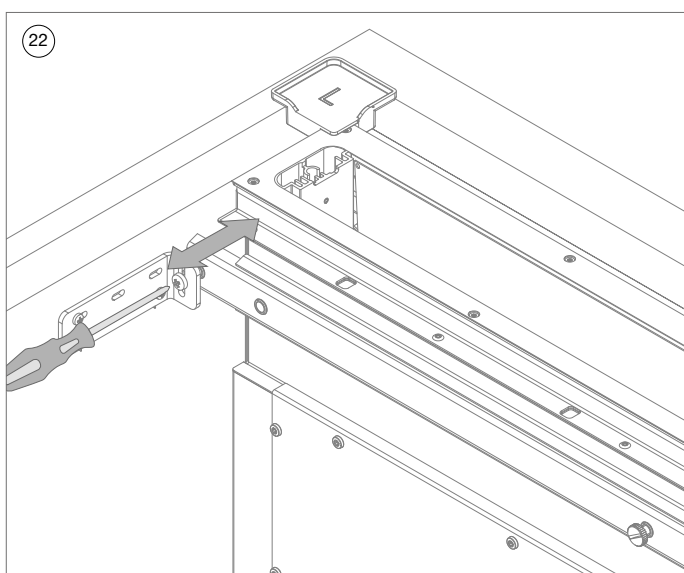
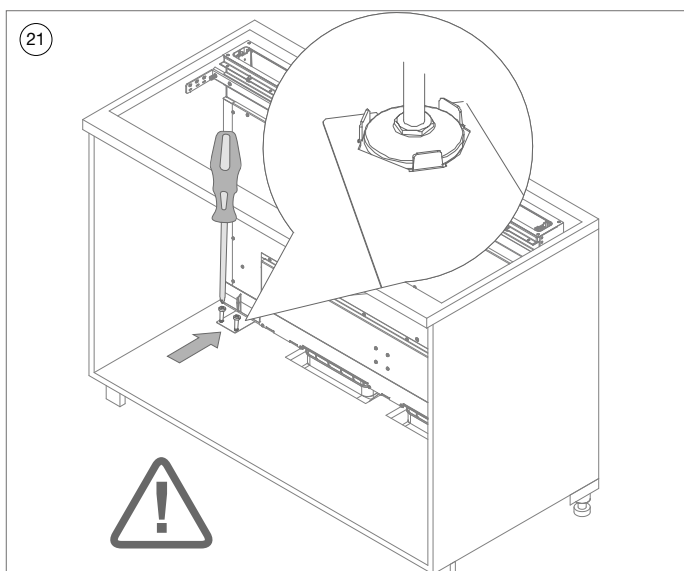

- 21 Zabezpiecz położenie obu nóżek poziomujących w obudowie za pomocą płytek (1821043) i śrub (1821153).
- 22 W razie potrzeby wyreguluj położenie za pomocą śrub regulacyjnych na prowadnicach. Prowadnice pozycjonujące (42120035) muszą być ustawione z minimalnym odstępem pomiędzy wycięciem blatu roboczego a okapem.

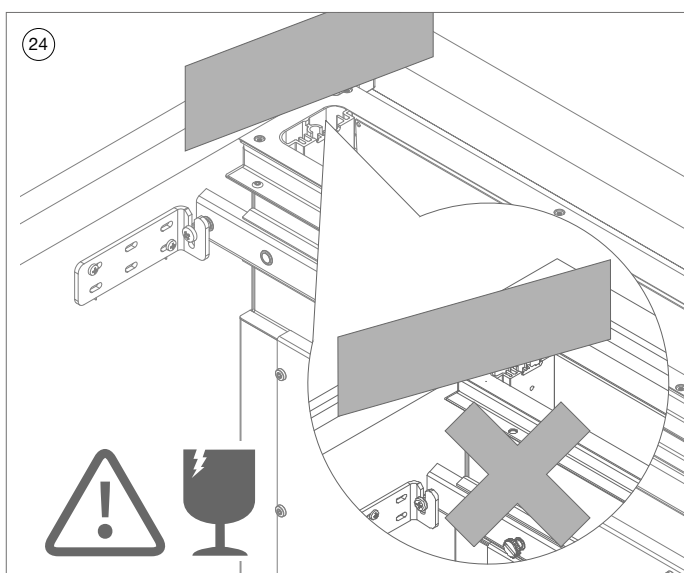
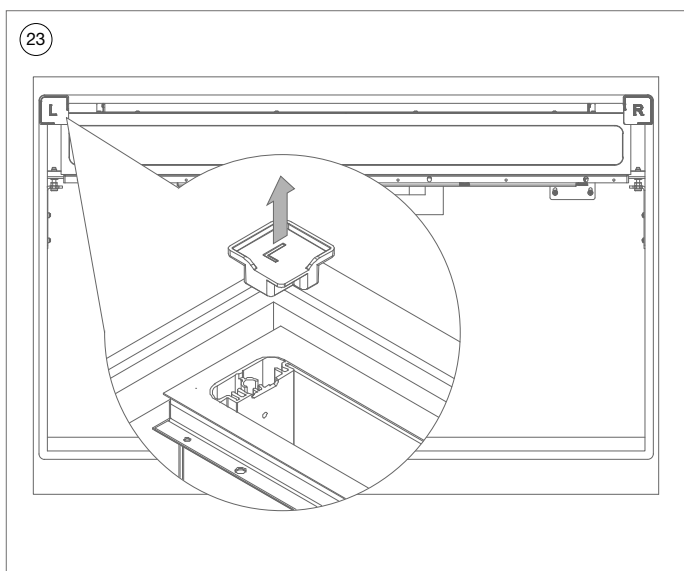

- 23 Zdejmij prowadnice pozycjonujące (42120035).



Ostrzeżenie: Wykonaj następujące czynności ostrożnie, aby uniknąć uszkodzenia szkła.

- 24 Linijką zmierz wysokość okapu kuchennego. **MUSI** być wypoziomowany w stosunku do blatu roboczego (powierzchni) lub frezowanej krawędzi (w stosunku do otaczającej powierzchni).
W razie potrzeby wyreguluj za pomocą nóżek poziomujących.

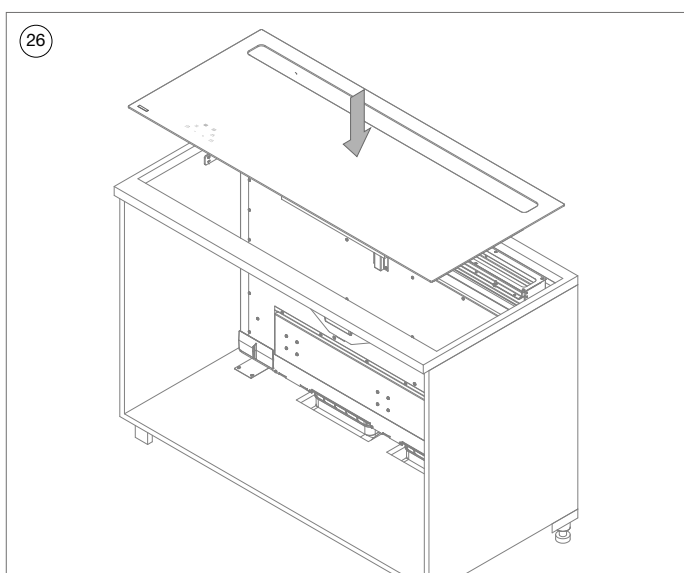
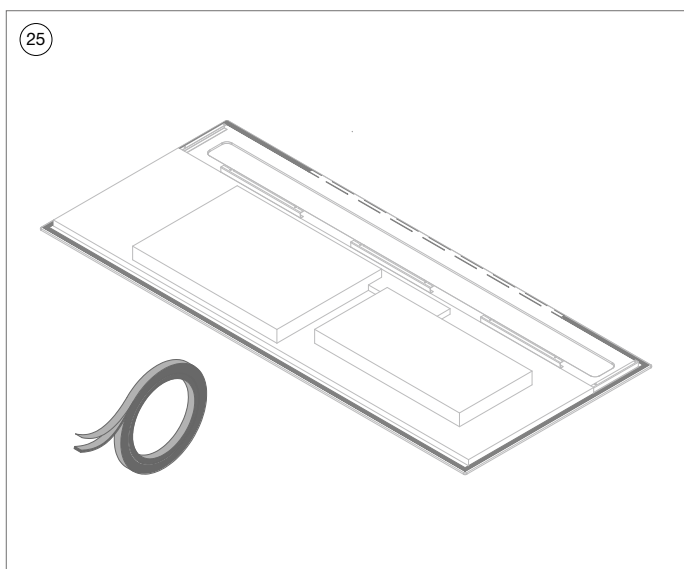

- 25 Nałożyć taśmę wodoodporną 2 mm od krawędzi do dna szyby płyty grzewczej.

W razie potrzeby należy usunąć środkową część taśmy z tyłu płyty, jeśli podczas montażu nie byłaby ona całkowicie płaska z tyłu.

- 26 Umieścić płytę indukcyjną na okapie. Upewnij się, że krawędź wycięcia w płycie indukcyjnej jest w linii z profilami bocznymi wieży.



Ostrzeżenie: Nie stosuj masy uszczelniającej między dolną stroną płyty grzewczej a blatem roboczym.

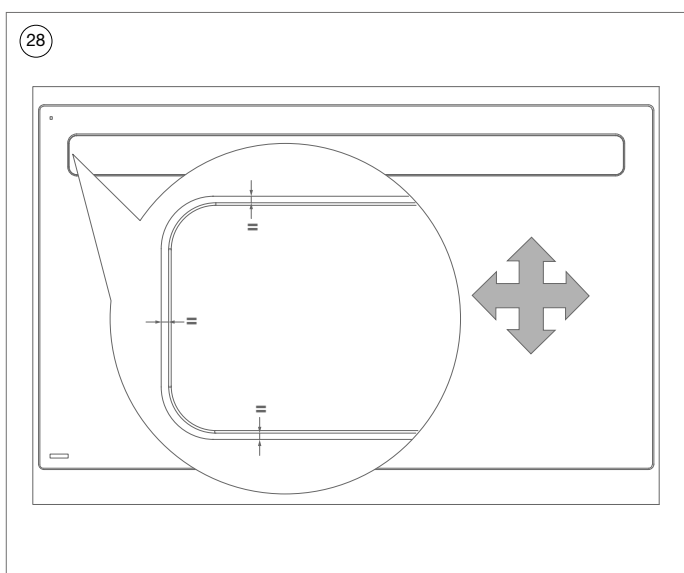
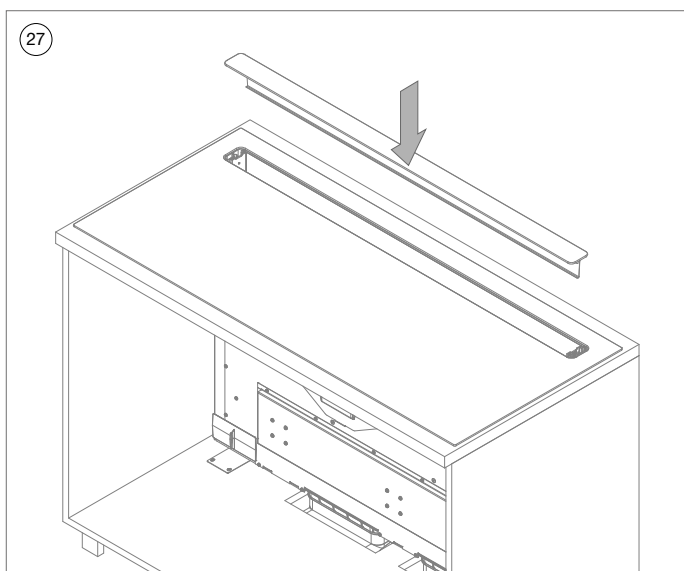

- 27 Ostrożnie umieść górną szybę ze szpilkami w wycięciach w okapie.



Ostrzeżenie: Wykonuj powyższe czynności ostrożnie, aby zapobiec uszkodzeniu szkła i zadrapaniom.

- 28 **MONTAŻ NATYNKOWY:** Ustaw położenie płyty indukcyjnej tak, aby odległość między szkłem górnym wieży i wycięciem była równa.

MONTAŻ W JEDNEJ PŁASZCZYŹNIE Z OTACZAJĄCĄ POWIERZCHNIĄ: Ustaw pozycję (przód, tył, lewo i prawo) okapu kuchennego, aż do uzyskania równomiernego rozstawu wokół szkła górnego wieży i wycięcia. (KROK 19, 22).

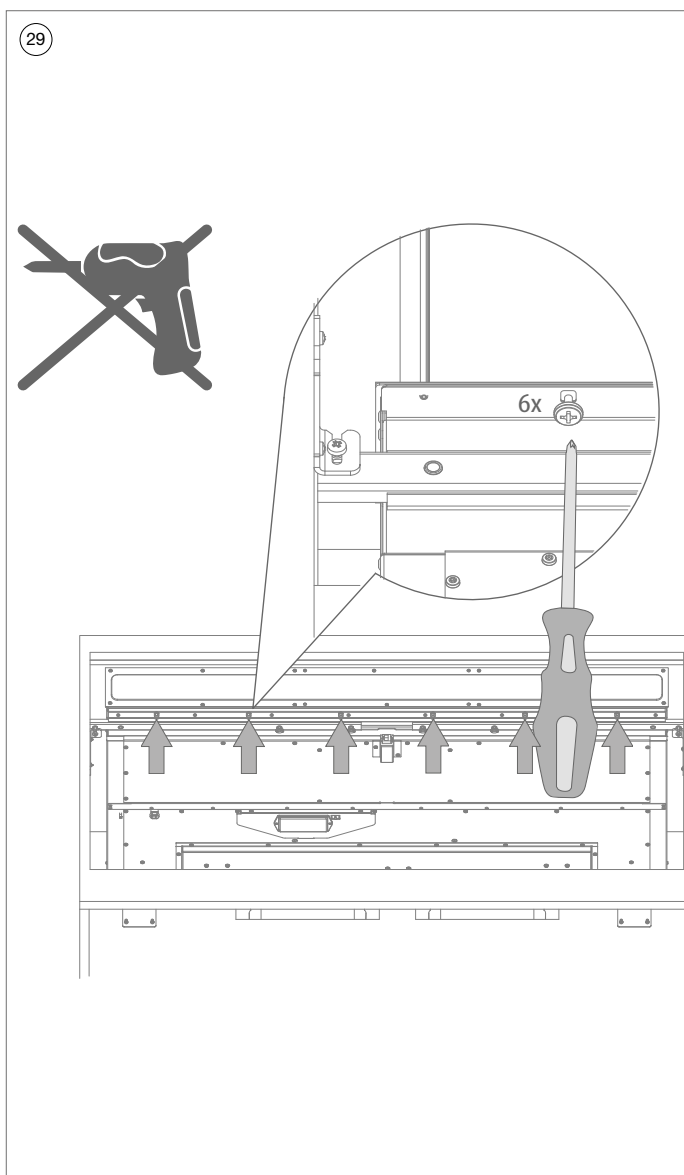

- 29 Zabezpiecz pozycję płyty grzewczej na okapie sześć śrubami (1821254).



Dokręcaj te śruby tylko palcami, nie używaj ręcznego śrubokręta.

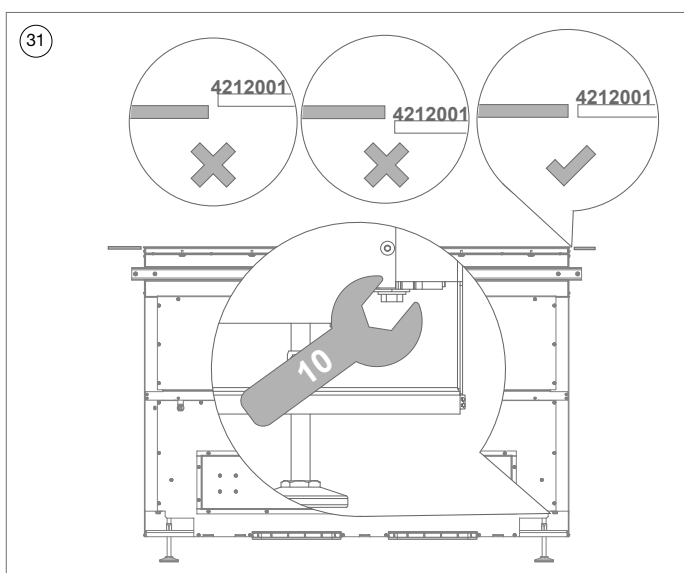
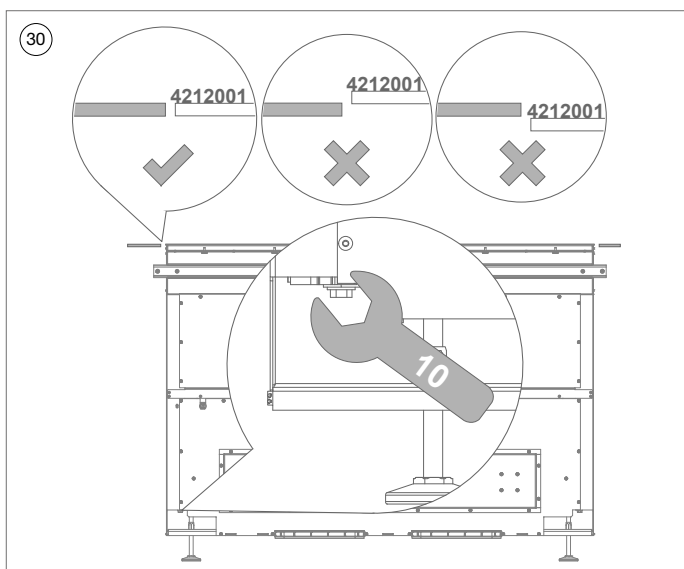

30 31 W razie potrzeby wyreguluj wysokość wieży w stosunku do górnej części płyty grzewczej.

Przekręć śrubę kluczem 10 w kierunku przeciwnym do ruchu wskazówek zegara, aby podnieść wieżę, i w kierunku zgodnym z ruchem wskazówek zegara, aby ją opuścić.

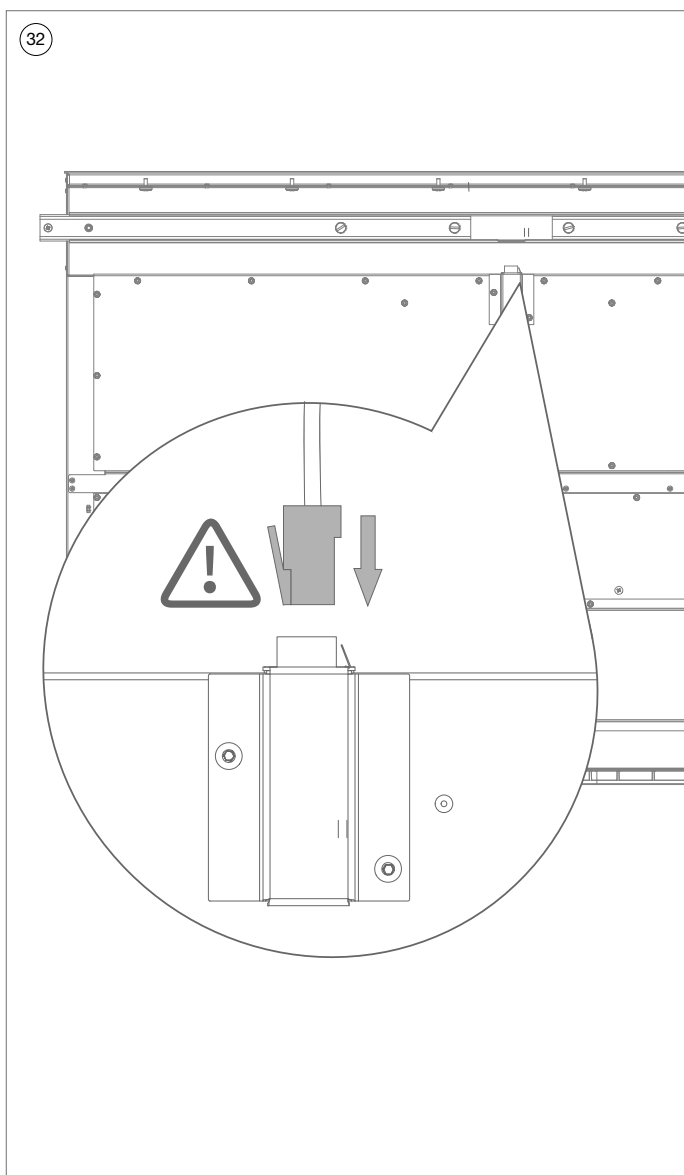

Upewnij się, że złącze jest podłączone we właściwym kierunku.

- 32 Podłącz najpierw złącze kabla płyty grzewczej do okapu.

33

**HOB 42110 Novy
Panorama 120
Pro 4 strefach
230V 1N~**

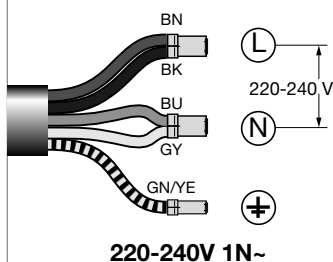

**HOB 42120(-g1)
Novy Panorama 120
Pro 5 strefach**

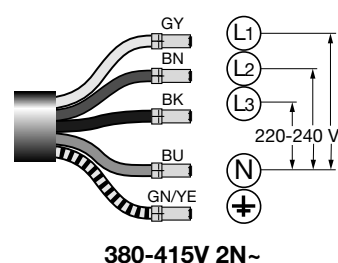
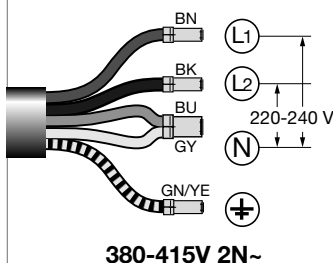
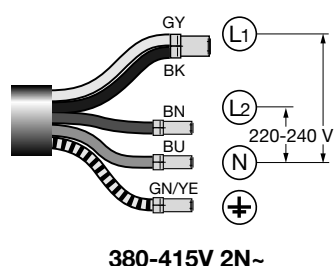
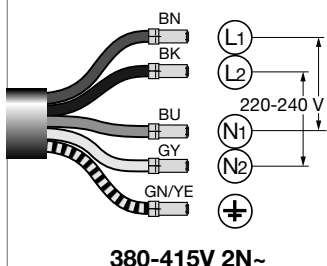
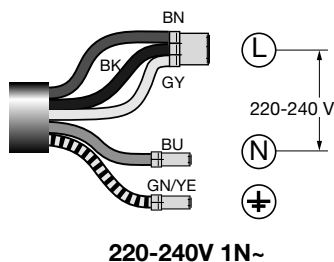

33 **Okapu:** podłącz wtyczkę do zasilania sieciowego.

Płyta grzewcza: Podłączyć kabel zasilający płyty grzewczej zgodnie z do odpowiedniego schematu połączeń.



Opcjonalnie płyta może być ustawiona z ograniczeniem mocy, patrz rozdział „Ograniczenie mocy płyty indukcyjnej”.

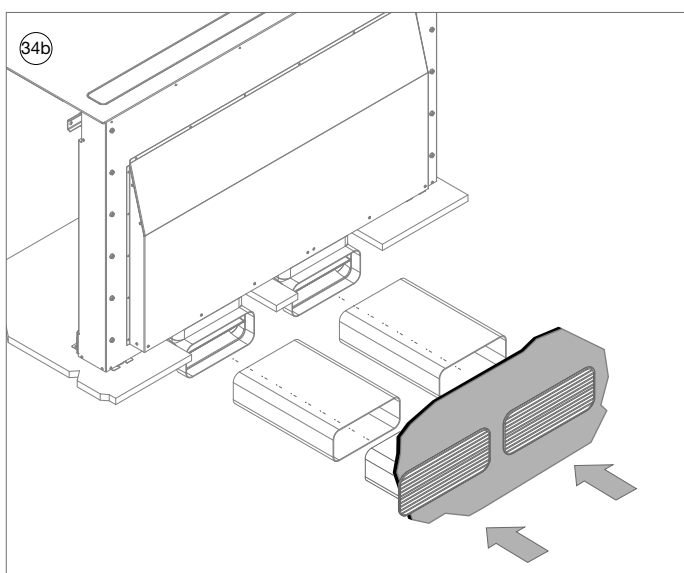
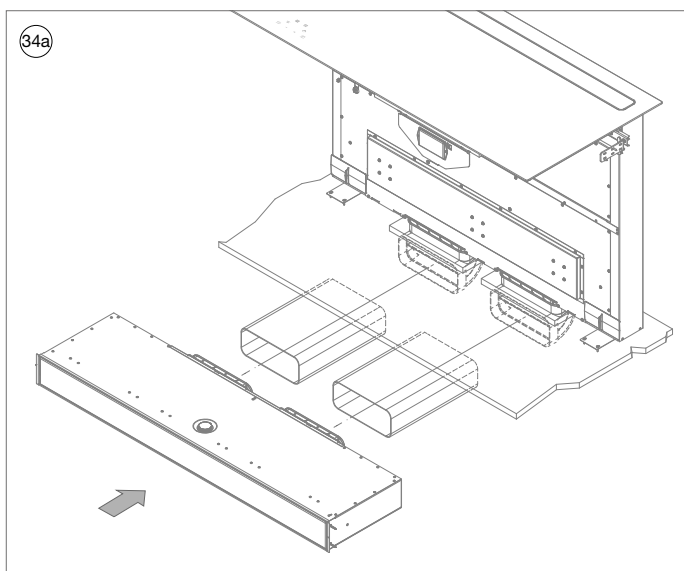

34a **Opcja wbudowanej skrzynki recyrkulacyjnej:** podłącz wbudowaną skrzynkę do wylotu okapu. W razie konieczności skorzystaj z opcjonalnych mocowań.

34b **Wylot z opcją kratki ściiennej:** skorzystaj z opcjonalnych mocowań, aby zapewnić połączenie z kanałem.

35

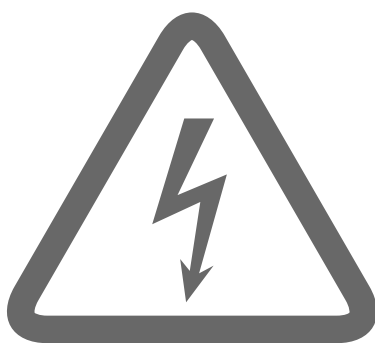

36

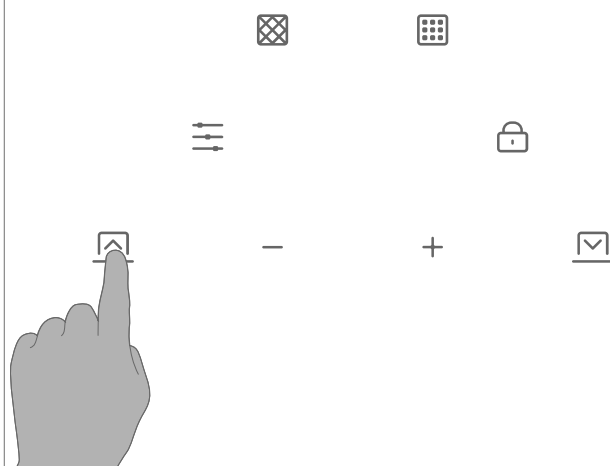

- 35 Włącz obwód zasilania urządzenia.
- 36 Naciśnij pokrętkę  i przytrzymaj je przez 3 sekundy.



Jeśli 4 diody LED na panelu sterowania migają bezpośrednio, system bezpieczeństwa wieży jest aktywny.

Za pomocą płaskiego śrubokręta możesz ręcznie podnieść wieżę do góry.

Ostrożnie wyjmij górną szybę z wieży i umieść śrubokręt w przewidzianym do tego celu wgłębieniu wrzeczona w środku wieży.

Teraz obróć wieżę całkowicie do góry, aż widoczny będzie wyłącznik bezpieczeństwa, tak jak w kroku .

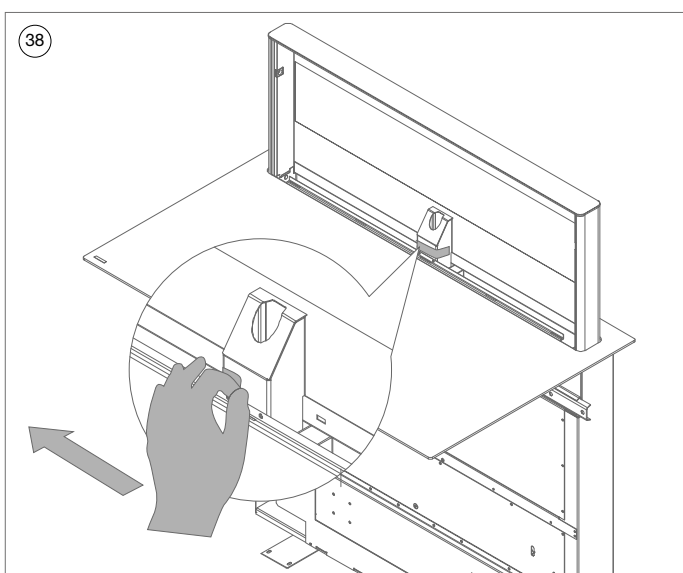
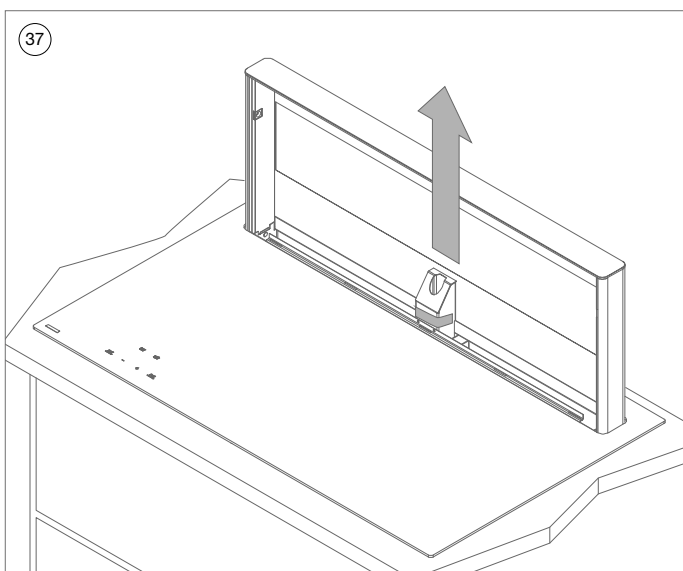

- 37 Ora la torre si sposta nella posizione superiore (30cm).
- 38 Rimuovere l'autoadesivo dalla torre. I 4 led della superficie di controllo lampeggiano.

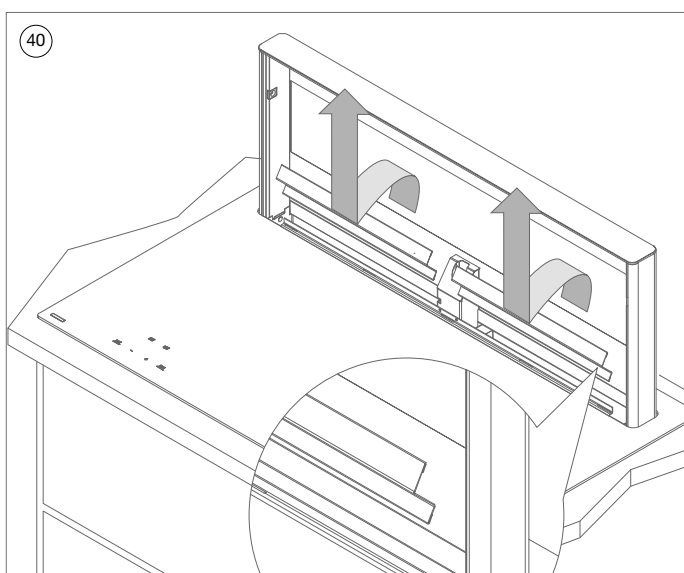
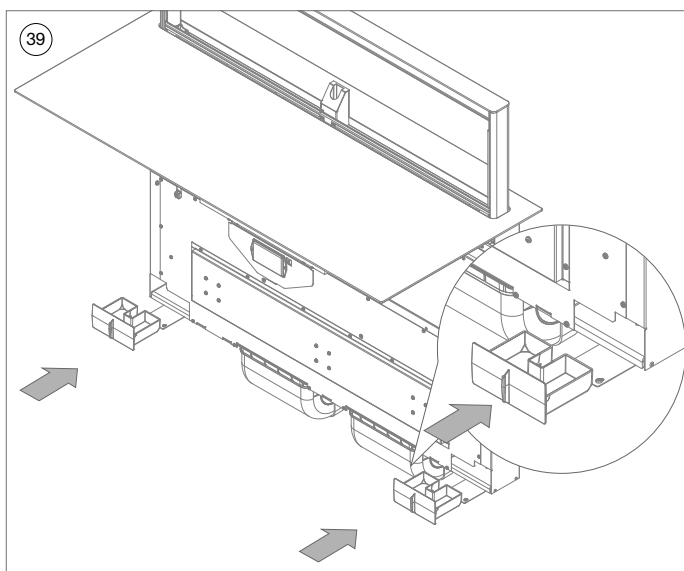

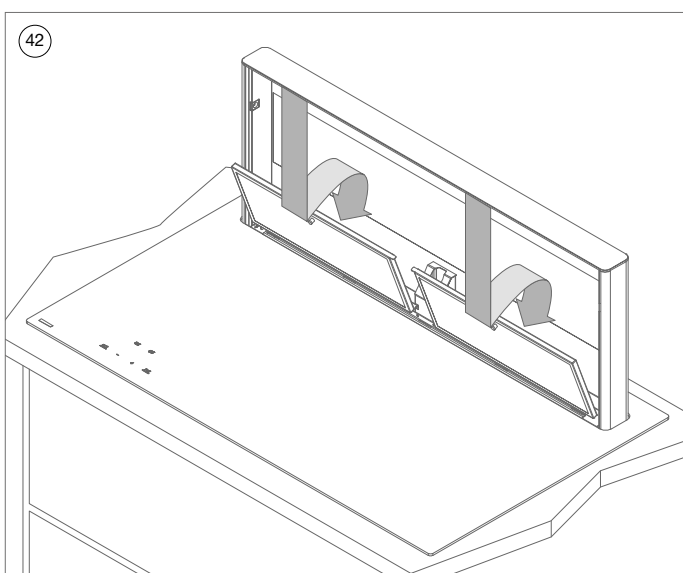
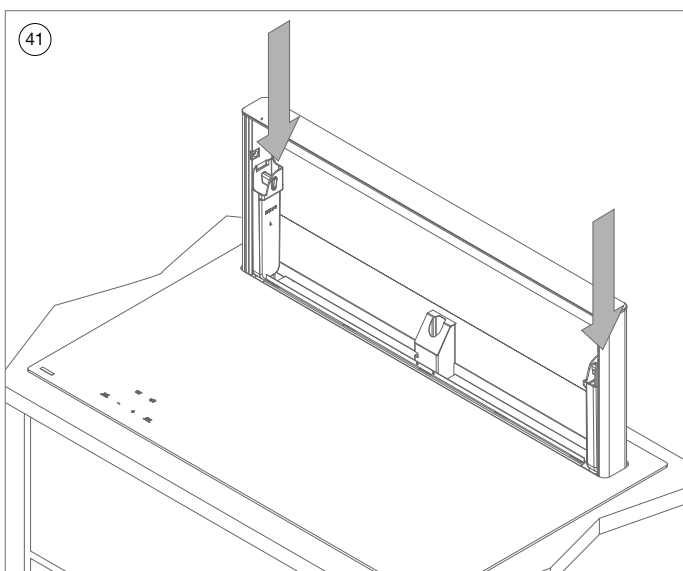

39 Wsuń oba dolne pojemniki na odpady (42120039) do okapu.

40 Umieść zabezpieczenie pojemnika (42120026) w okapie. Krótka strona powinna być zwrócona do przodu i ustawiona względem środka wieży.



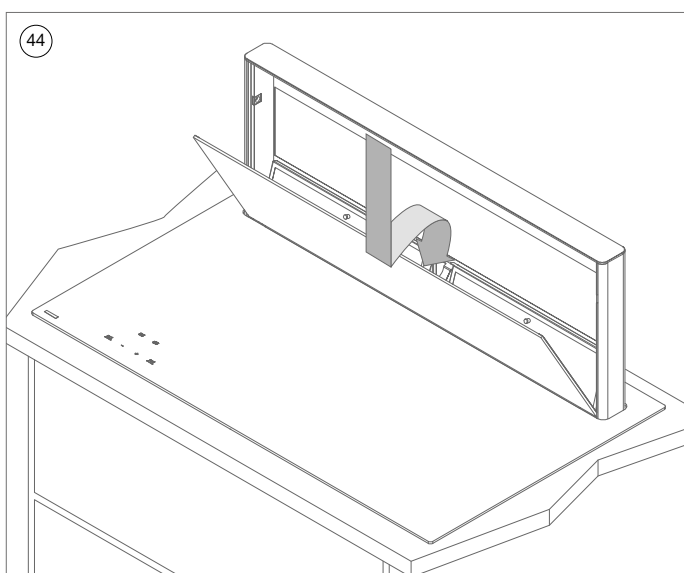
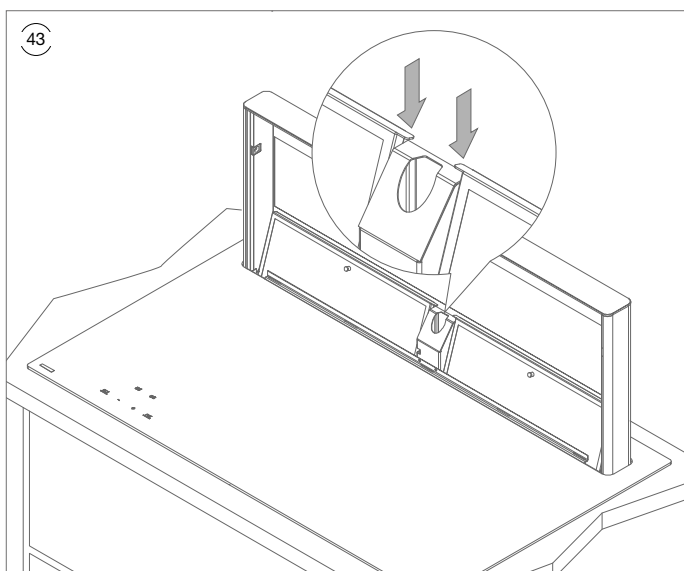

- 41 Wsuń obie górne tace zbiorcze (1821107) do okapu.
- 42 Umieść oba filtry tłuszczu (42120510 + 42120515) w okapie na osłonie chroniącej przed upadkiem.

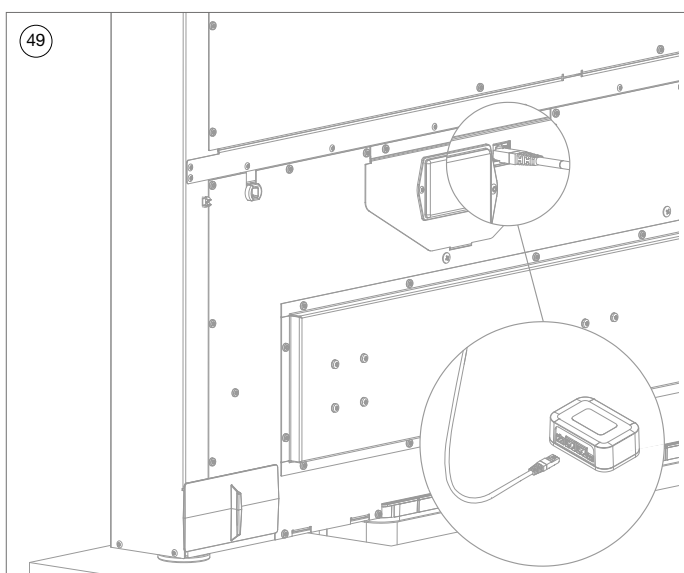
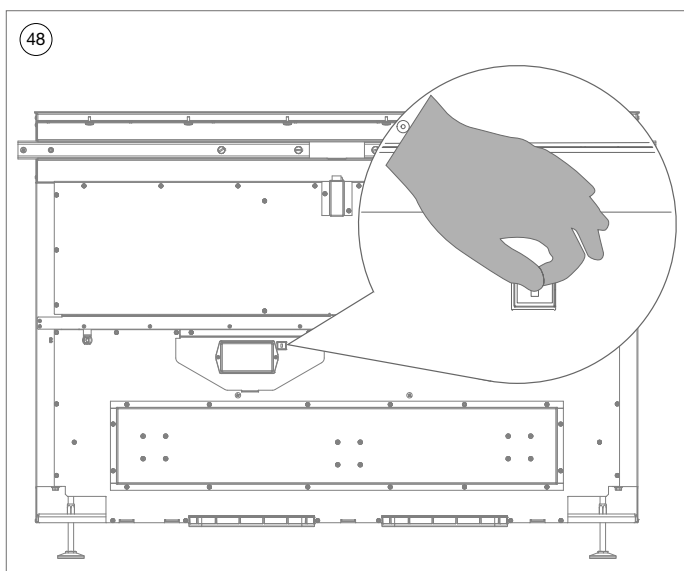

- 43 Sprawdź prawidłowe umieszczenie filtrów tłuszczu za pomocą tabliczki pozycjonującej.
- 44 Umieść przednią szybę (42120208) na wieży okapu.
Umieść zatrzaski szyby w wycięciu w wieży i przechylaj szybę w kierunku magnesów, aż szyba zatrzaśnie się na swoim miejscu.
- 45 Naciśnij pokrętko , aby ponownie zainicjować pracę wieży.
- 46 Wieża przesunie się teraz do pozycji zamkniętej.



- 47) **Recykulacja:** Urządzenie jest domyślnie ustawione w trybie recykulacji.

Wyjście kanałowe: urządzenie należy ustawić w trybie wyjścia kanałowego, naciskając kombinację przycisków „+” i „-”  w ciągu 3 sekund. Dioda LED obok  zamruga 3 razy, aby potwierdzić ustawienie.

Powtórz te czynności w trybie recykulacji; dioda LED będzie świecić przez 3 sekundy.

- 48) **OPCJONALNIE:** Instalacja modułu I/O nr 990036
Zdejmij pokrywę ze złącza przyłączeniowego.
(Dostępność może się różnić w zależności od kraju. Więcej informacji: www.novy.com.)

- 49) Podłącz kabel przyłączeniowy modułu I/O do złącza. (Patrz instrukcja obsługi modułu I/O 990036).

5 OGRANICZENIE MOCY PŁYTY INDUKCYJNEJ

Ograniczenie mocy płyty indukcyjnej





Płyta jest wyposażona w ograniczenie mocy. Jeżeli poziom mocy w dwóch strefach przekracza moc maksymalną, utrzymana zostanie ostatnio wybrana strefa gotowania, a druga strefa gotowania zostanie automatycznie zmniejszona. Wyświetlacz w tej strefie będzie najpierw migał, następnie poziom zostanie automatycznie zredukowany do najwyższej właściwej pozycji.

Ograniczenie to jest ustawione fabrycznie na 7400W (32A) w przypadku 4-strefowej płyty grzewczej o numerze referencyjnym 42110 oraz na 10400 W (48 A) dla 5-strefowej płyty grzewczej o numerze referencyjnym 42120(-g1).

To ograniczenie mocy można w razie potrzeby dostosować.

Procedura konfiguracji

- Upewnić się, że na płycie nie ma już garnków.
- Odłączyć urządzenie od sieci, wyjmując bezpiecznik lub wyłączając rozłącznik obwodu.
- Podłączyć ponownie stół do sieci.
- Rozpocząć procedurę w ciągu 2 minut od ponownego podłączenia płyty do sieci.
- Upewnić się, że wszystkie strefy gotowania są wyłączone.
- Nie naciskać ①.

- 1) Nacisnąć przycisk  i przytrzymać.
- 2) Na każdym wyświetlaczu pojawia się .
- 3) Palcem drugiej ręki naciskać kolejno i szybko (krócej niż 2 s) symbol . Rozpocząć od przedniego prawego obszaru i obracać przeciwnie do ruchu wskazówek zegara (1 -> 2 -> 3 (tylko 42120) -> 4 -> 5), a następnie puścić przycisk  .
Podwójny „sygnał dźwiękowy” wskazuje błąd działania. W takiej sytuacji należy powtórzyć działanie od kroku 1).

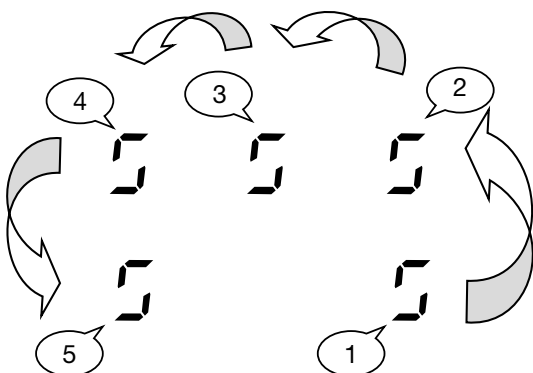

- 4) Wybrać przycisk [C/0] na wyświetlaczu ④.
- 5) Użyć suwaka, aby na wyświetlaczu ④ pojawił się symbol [C/8].
- 6) Wybrać przycisk [0] na wyświetlaczu ⑤ i użyć suwaka do wprowadzenia żądanej konfiguracji na wyświetlaczu:

Konfiguracji	42110 - 4 strefach	42120(-g1) - 5 strefach
0 odpowiada	7400W - 2 fazy	10400W - 3 fazy
1 odpowiada		7400W - 2 fazy*
2 odpowiada		6900W - 3 fazy
3 odpowiada	5750W - 1 faza	5750W - 1 faza
4 odpowiada	4600W - 2 fazy	4600W - 2 fazy*
5 odpowiada	3700W - 1 faza	3700W - 1 faza
6 odpowiada	3000W - 1 faza	3000W - 1 faza
7 odpowiada	2750W - 1 faza	2750W - 1 faza
8 odpowiada	2300W - 1 faza	2300W - 1 faza
9 odpowiada	1400W - 1 faza	1400W - 1 faza



*** Uwaga: w tej konfiguracji prawa i środkowa strefa są podłączone do tej samej fazy.**

- 7) Nacisnąć przycisk ①, przez 2 sekundy aby potwierdzić konfigurację.



Nigdy nie ustawiać pojemnika w strefach gotowania podczas konfiguracji.

OBSAH

1	VŠEOBECNÉ INFORMACE	99
2	INSTALACE RECIRKULACE	100
3	NAINSTALUJTE ODTAHOVÉ POTRUBÍ	101
4	NÁVOD K INSTALACI	102
5	INDUKČNÍ VARNÁ DESKA S OMEZENÍM VÝKONUT	128
	Omezení výkonu indukční varné desky	128
	Postup konfigurace	128



1 VŠEOBECNÉ INFORMACE

Toto je návod k montáži jednotky Novy zobrazené na obálce. Před instalací spotřebiče a uvedením do provozu si pečlivě přečtěte bezpečnostní pokyny, pokyny k montáži a návod k obsluze.

Bezpečnostní pokyny jsou uvedeny v samostatné brožuře dodávané se spotřebičem nebo jsou uvedeny na našich webových stránkách www.novy.com.

Dodržujte bezpečnostní pokyny, pokyny k montáži a návod k obsluze, abyste zabránili zranění a poškození materiálu.

V tomto návodu je použita řada symbolů. Význam těchto symbolů je uveden níže.

Symbol	Význam	Opatření
	Signalizace	Vysvětlení signalizace zařízení.
	Informace/ varování	Tento symbol označuje důležitý pokyn nebo nebezpečnou situaci.

Bezpečnost

Během práce dodržujte následující pokyny k montáži a bezpečnosti:

- S využitím přiložených výkresů na straně 102 zkontrolujte, zda jste obdrželi veškerý montážní materiál.

Důležité upozornění před montáží

Na straně 104 tohoto návodu k instalaci jsou uvedeny výkresy sestavy. Než zahájíte montáž, věnujte pozornost těmto pokynům:

- Pro snazší montáž digestoře doporučujeme, aby práce prováděly nejméně 2 osoby.
- Prostor pro umístění jednotky musí mít správné rozměry.

2 INSTALACE RECIRKULACE

Při recirkulaci musí být pod kuchyňskou skříňkou nainstalována recirkulační skříňka s recirkulačním filtrem, aby se vyčištěný vzduch vracel zpět do kuchyně.

Výstup motoru má dva pravoúhlé otvory o rozměrech 222 × 89 mm. Doporučuje se připojit ke každému otvoru odtahové potrubí stejných rozměrů.

Pro optimální fungování digestoře je důležité, abyste věnovali pozornost níže uvedeným bodům.

Všeobecně:

- Umístěte recirkulační box do soklu přímo pod kuchyňskou skříňku nebo pod sousední kuchyňskou skříňku.
- Potrubí udělejte co nejkratší a s co nejmenším počtem ohybů směrem do venkovního prostředí.
- Nepoužívejte pravoúhlé ohyby. Pro správné vedení vzduchu používejte zaoblené ohyby.
- Dbejte na dostatečný přívod vzduchu. Čerstvý vzduch můžete zajistit tak, že mírně otevřete okno či venkovní dveře nebo namontujete vstupní mřížku.
- Použijte pásku pro vzduchotěsné spoje.

3 NAINSTALUJTE ODTAHOVÉ POTRUBÍ

Výstup motoru má dva pravoúhlé otvory o rozměrech 222 × 89 mm. Doporučuje se připojit ke každému otvoru odtahové potrubí stejných rozměrů.

Pro optimální fungování digestoře je důležité, abyste věnovali pozornost níže uvedeným bodům.

Všeobecně:

- Potrubí udělejte co nejkratší a s co nejmenším počtem ohybů směrem do venkovního prostředí.
- Nepoužívejte pravoúhlé ohyby. Pro správné vedení vzduchu používejte zaoblené ohyby.
- Pokud odtahové potrubí přes vnější zeď prochází dutou zdí, ujistěte se, že odtahové potrubí zcela přemostňuje dutinu a má mírný sklon směrem ven.
- V případě odtahového potrubí přes střechu použijte dvojitý střešní průchod s dostatečnou šířkou.
- Nikdy neprovádějte připojení odtahu do spalinovodu.
- Dbejte na dostatečný přívod vzduchu. Čerstvý vzduch můžete zajistit tak, že mírně otevřete okno či venkovní dveře nebo namontujete vstupní mřížku.
- Použijte pásku pro vzduchotěsné spoje.

4 NÁVOD K INSTALACI

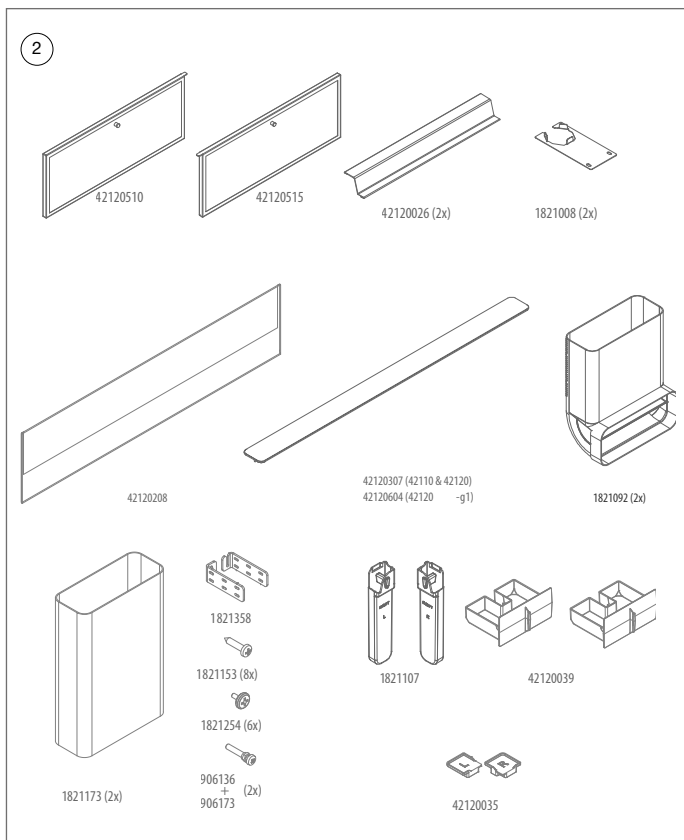
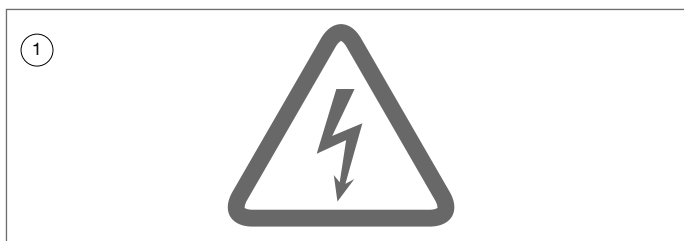

1 **Ujistěte se, že je vypnutý napájecí obvod, ke kterému jednotku připojujete.**

2 Zkontrolujte, zda je v balení obsaženo veškeré příslušenství k digestoři.

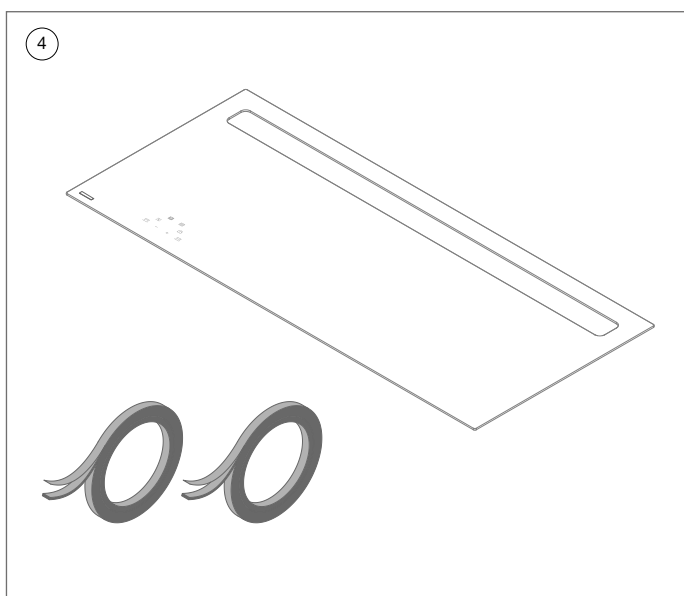
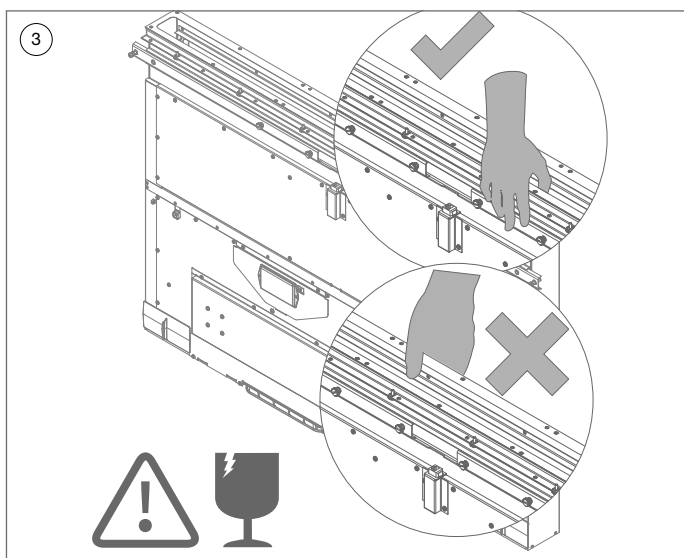

- 3  **Varování: digestoř zvedejte pouze za přední část, abyste zabránili poškození skla digestoře.**

- 4 Zkontrolujte, zda jsou v balení obsaženy všechny díly varné desky.

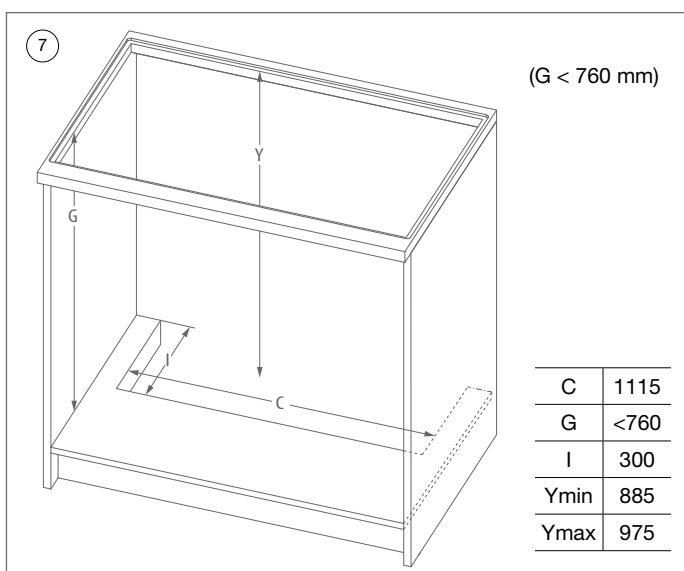
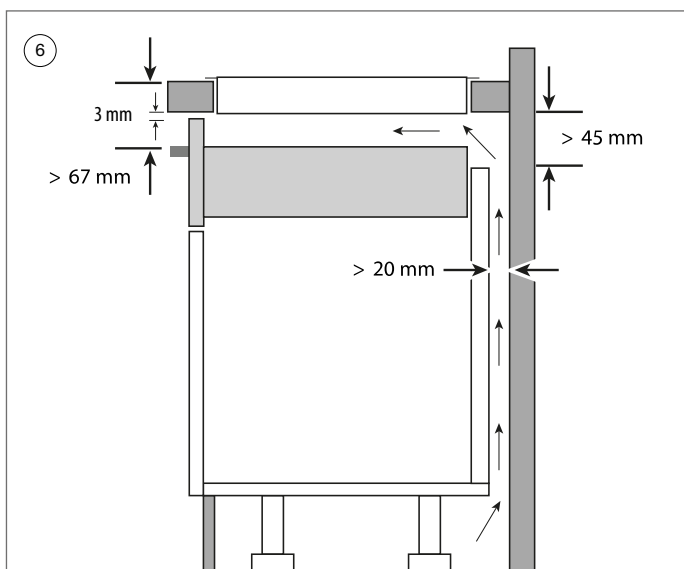

6 Ventilace

Zajištěte ventilační otvor těsně pod pracovní deskou o minimální šířce 3 mm po celé šířce indukční desky pro dostatečné chlazení desky. Také zajistěte dostatečný přívod vzduchu pod přístrojem.

7 Vestavěná výška G < 760 mm

Je-li výška skříňky + pracovní desky < 760 mm, je nutné pro instalaci digestoře vyříznout do spodní desky skříně velký otvor.

Pro instalaci digestoře můžete použít montážní sadu 1821400. Postupujte podle pokynů popsanych v návodu k instalaci rozšiřující sady a poté se vraťte ke kroku 9.

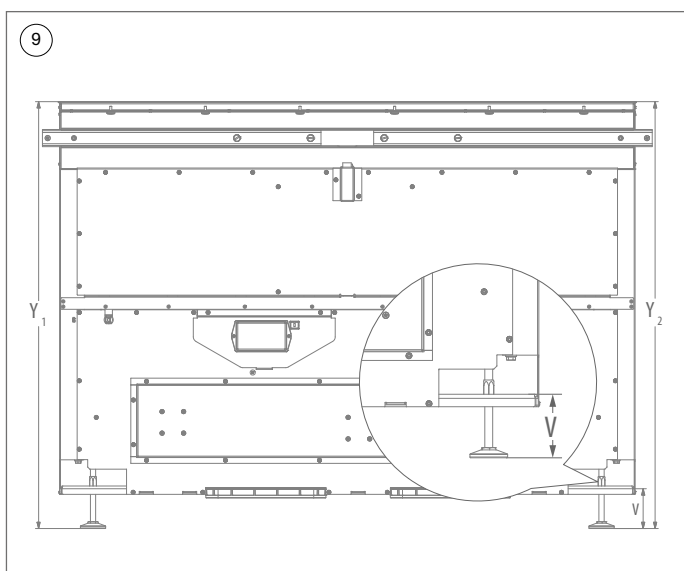
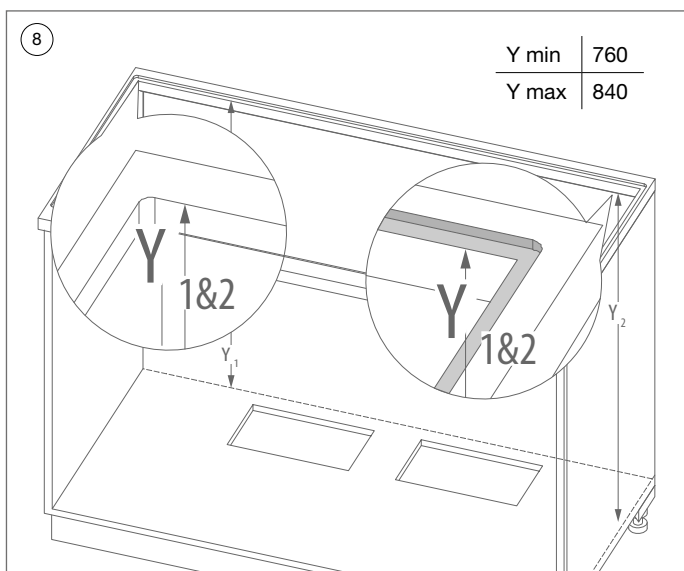

- 8 Změřte výšku vlevo (Y_1) a vpravo (Y_2) od základní desky varné desky k nosné ploše.

Povrchová montáž (L) = povrch pracovní desky.

Zapuštěná montáž (R) = vyfrézovaná hrana pro zapuštění do pracovní desky.

- 9 Nastavte výšku (Y) pomocí nivelačních patek, změřte vzdálenost od horní hrany digestoře ke spodní straně nivelačních patek.

Změřte výšku (V) od spodní hrany digestoře ke spodní straně nivelačních patek (nutné pro koleno).

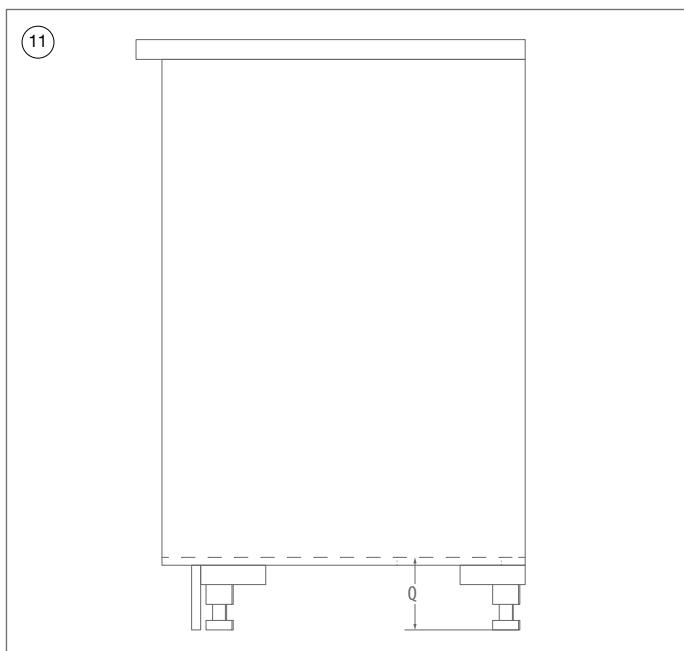
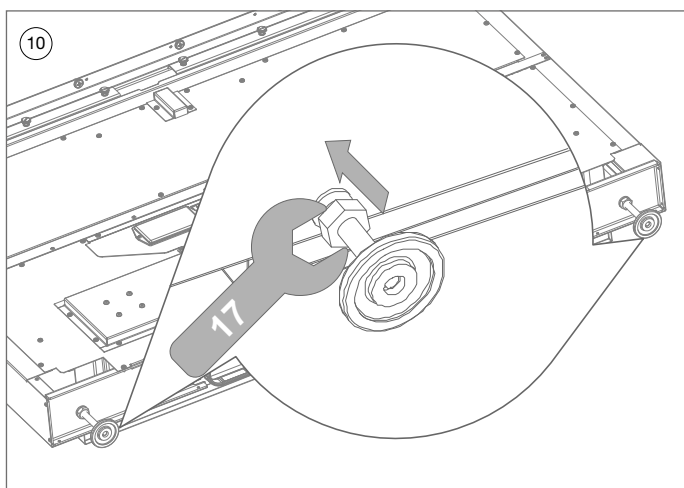

- 10 Utáhněte nivelační patky pomocí klíče velikosti 17.
- 11 Změřte výšku (Q) od základní desky k podlaze.

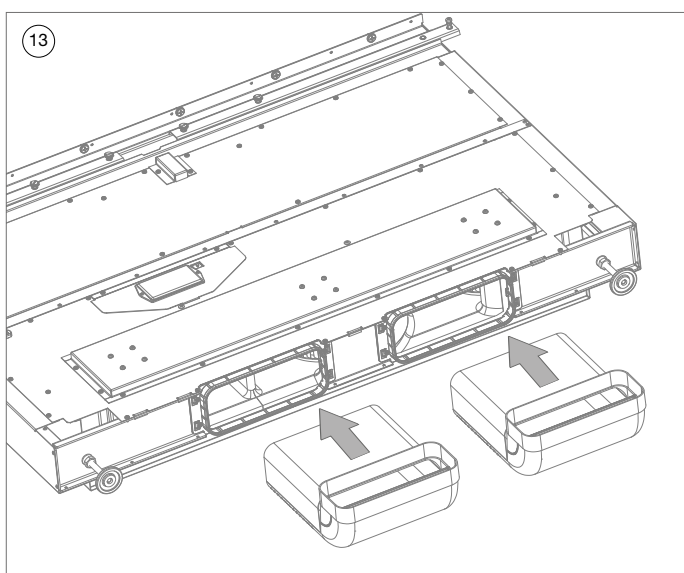
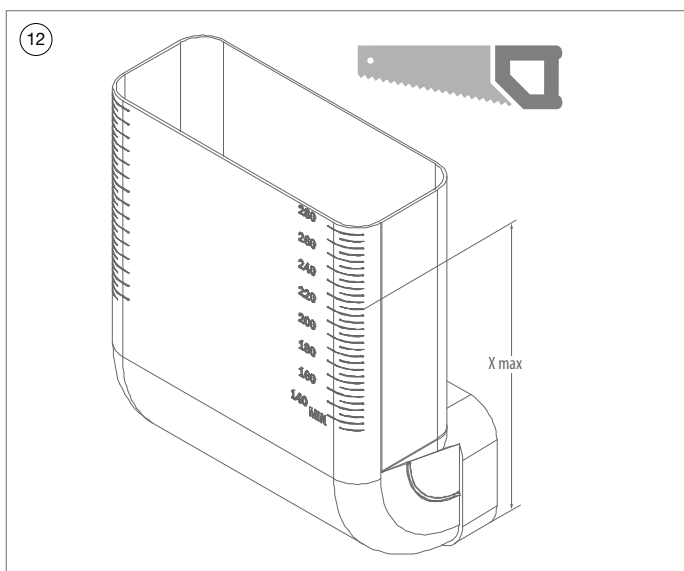

- 12) Zařízněte koleno (1821092) na výšku $X = (V+Q) - 5\text{mm}$.
- 13) Zasuňte koleno do výstupního (1821092) otvoru pod digestoří.

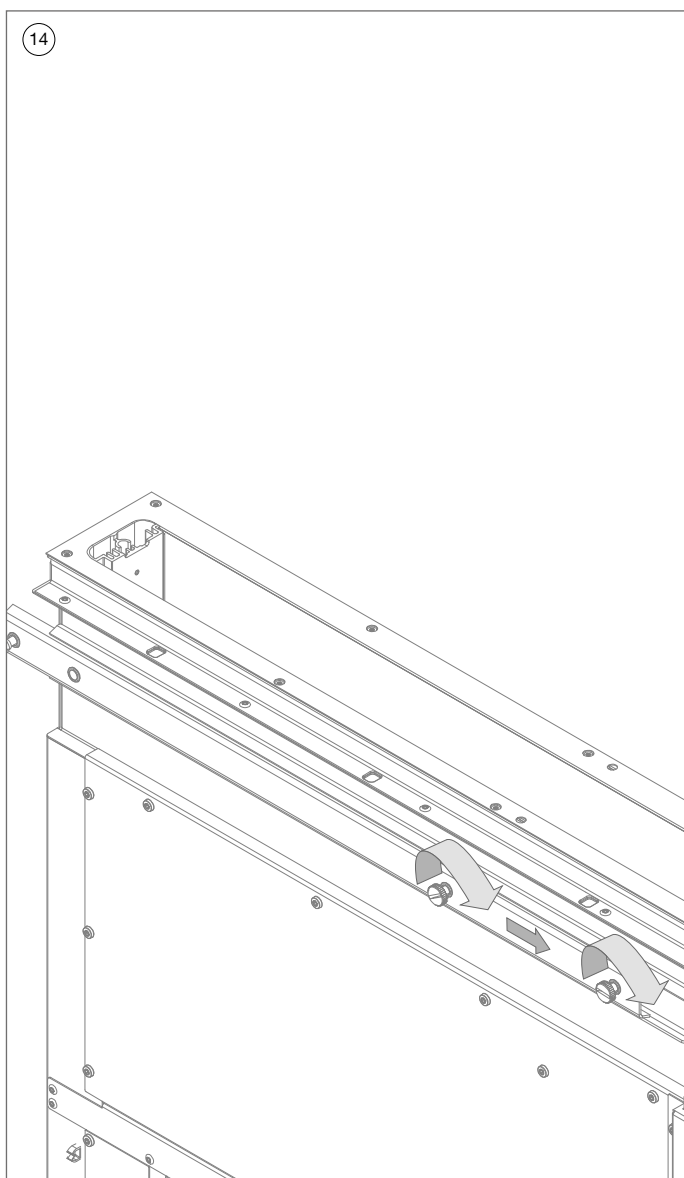

- 14 Ujistěte se, že jsou vodící lišty zcela uvnitř a tuto polohu zajistěte.

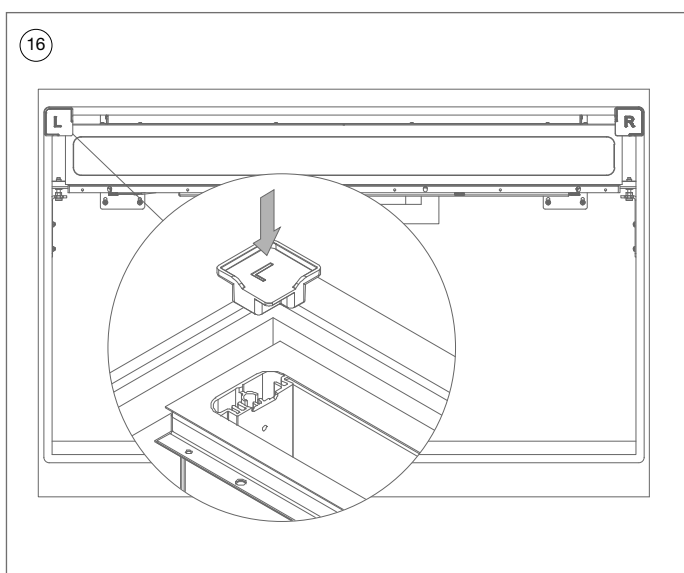
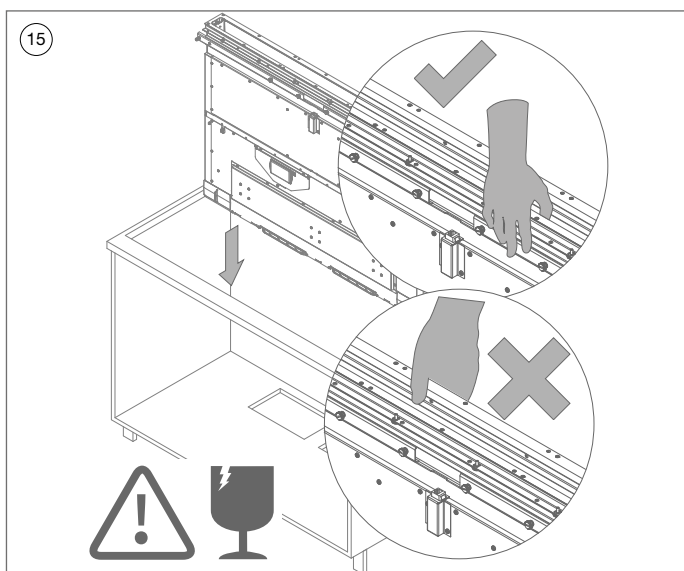

- 15 Prostrčte digestoř skrz výřez v pracovní desce kuchyňské skřínky.



Varování: digestoř držte pouze na vnější straně, abyste zabránili rozbití skla.



Varování: tuto činnost doporučujeme provádět ve 2 osobách.

- 16 Umístěte vodící lišty (42120035) mezi výřez v pracovní desce a digestoř.
Posuňte boční a zadní okraj digestoře proti těmto dvěma vodícím lištám.

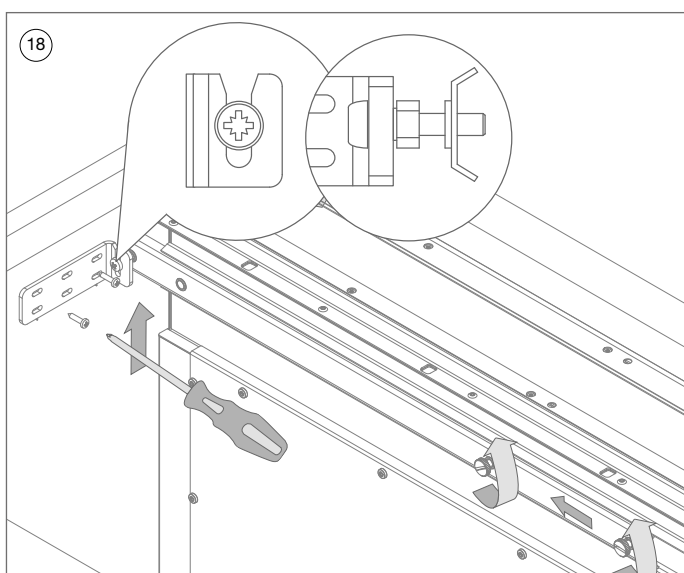
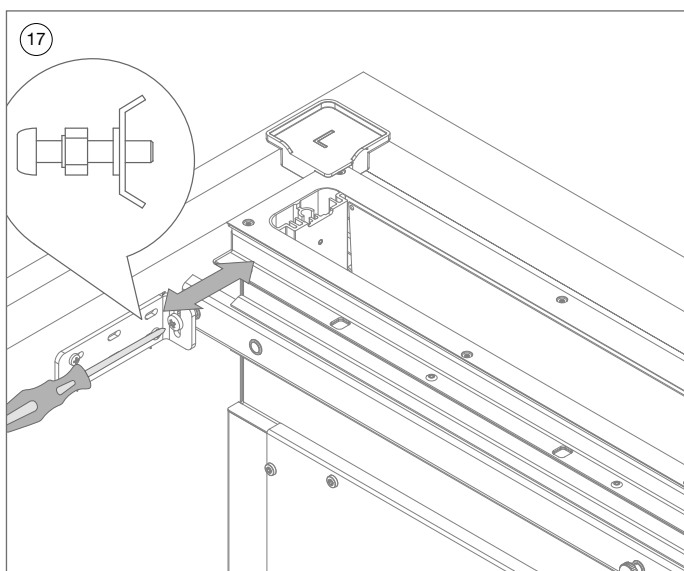

- 17 Umístěte šroub na střed (906136 + 906173), aby bylo později možné přesně nastavit polohu digestoře.

- 18 Vodicí lišty digestoře posuňte zcela proti boční stěně skříňky.

Zasuňte montážní konzoly mezi šroub a pojistnou matici vodicí lišty tak (1821358), aby byly ve středu drážky.

Zajistěte tuto polohu dodanými šrouby (1821153). Tento postup proveďte na levé i pravé straně.

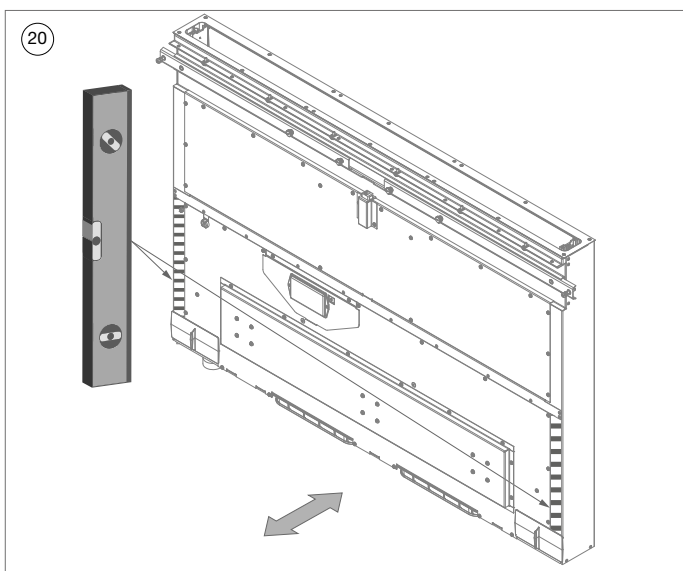
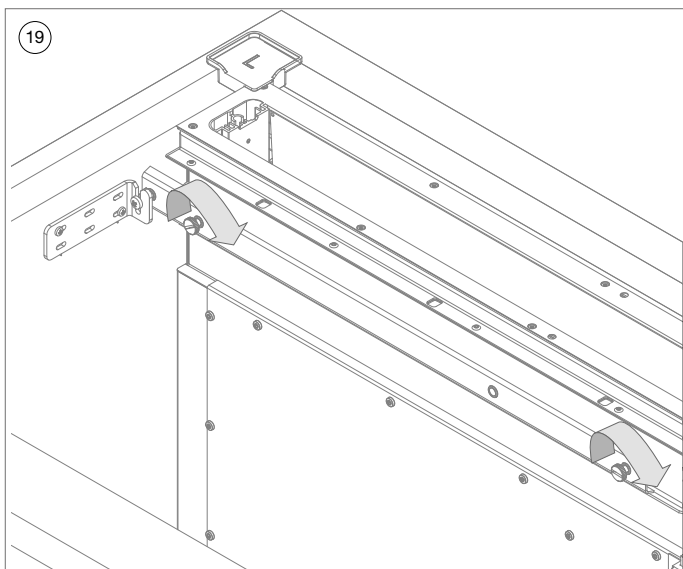

- 19 Zajistěte polohu vodítek černými šrouby.
- 20 Zarovnejte digestoř vlevo i vpravo tak, že její spodní část posunete dopředu nebo dozadu. Umístěte krátkou vodováhu (≤ 30 cm) na označená místa.

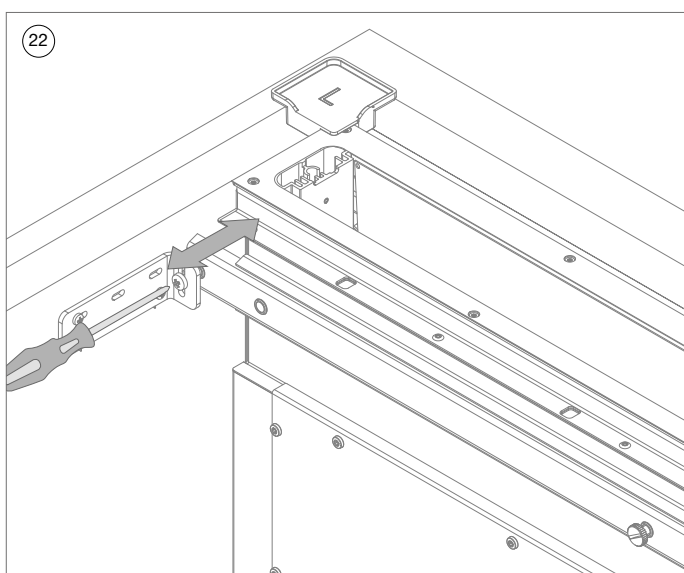
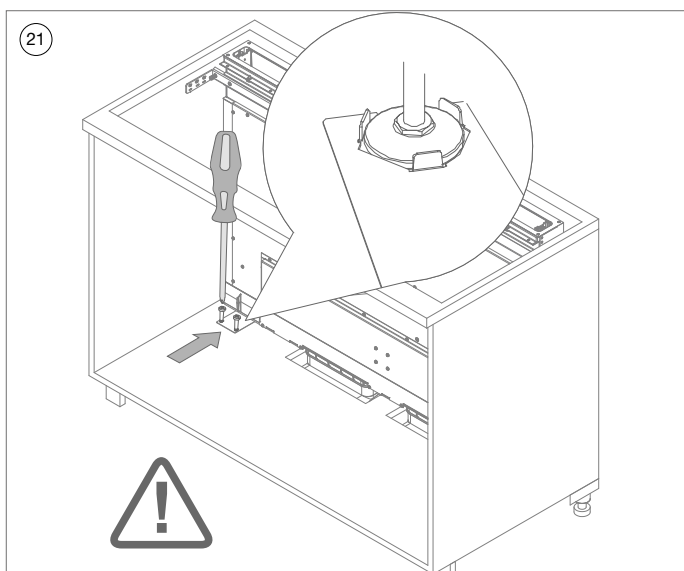

- 21 Zabezpiecz położenie obu nóżek poziomujących w obudowie za pomocą płytek (1821043) i śrub (1821153).
- 22 W razie potrzeby wyreguluj położenie za pomocą śrub regulacyjnych na prowadnicach. Prowadnice pozycjonujące (42120035) muszą być ustawione z minimalnym odstępem pomiędzy wycięciem blatu roboczego a okapem.

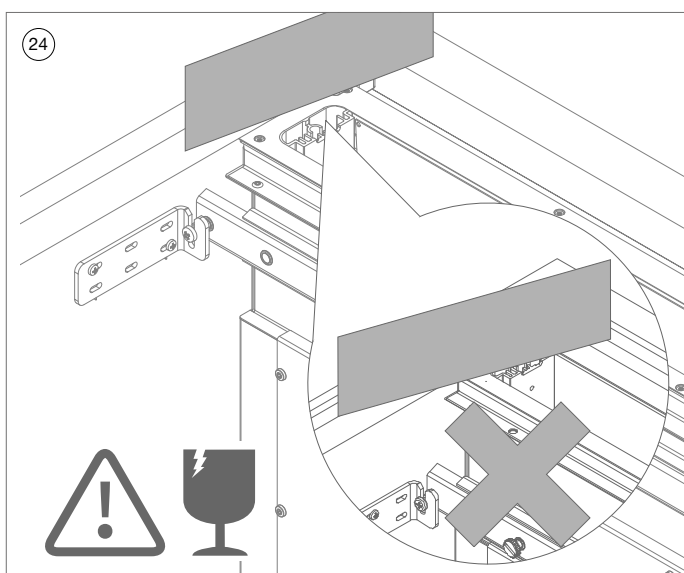
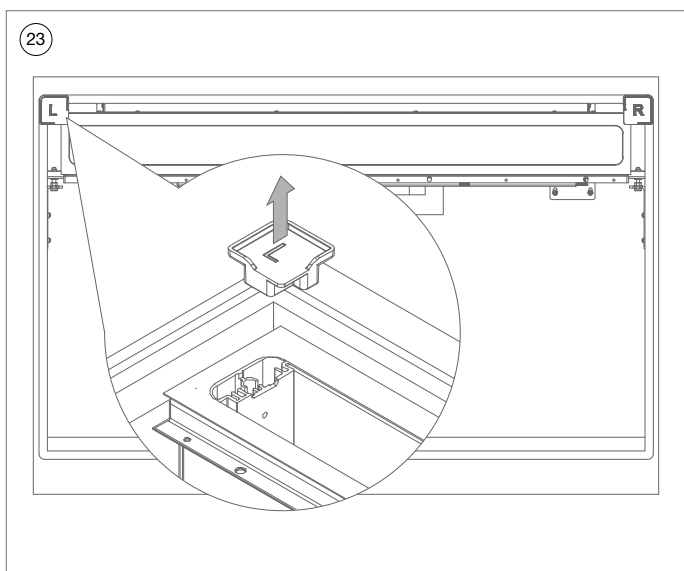

- 23 Odstraňte polohovací (42120035) lišty.



Varování: Následující kroky provádějte opatrně, abyste předešli poškození skla.

- 24 Zkontrolujte výšku digestoře metrem. **MUSÍ** být zarovnaná s pracovní plochou (povrchem) nebo vyfrézovanou hranou (linií zapuštění).
Pokud je to nutné, upravte nivelační patky.

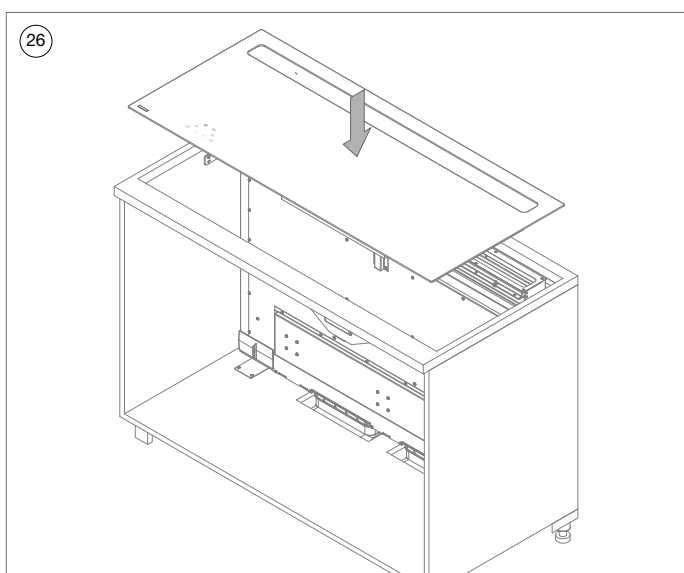
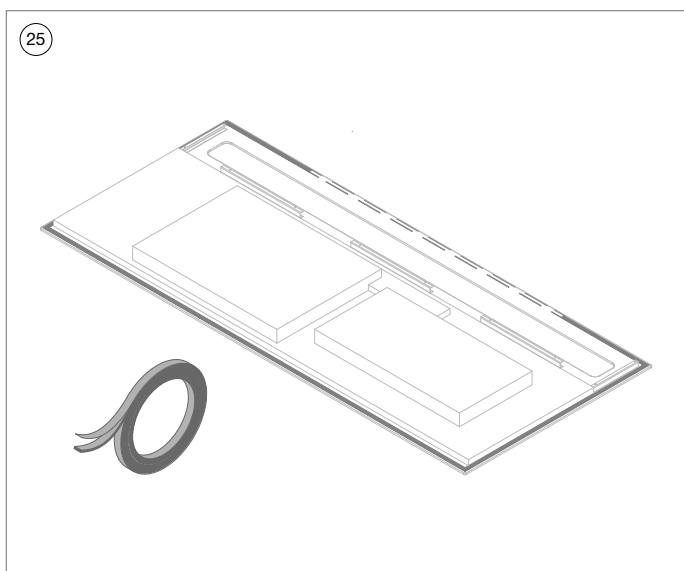

25 Nalepte vodotěsnou pásku 2 mm od okraje na spodní stranu skla varné desky.

Je-li to nutné, odstraňte střední část pásky ze zadní části varné desky, pokud by během instalace nebyla vzadu úplně plochá.

26 Na digestoř umístěte varnou desku. Zkontrolujte, zda je sklo indukční varné desky ve výřezu zarovnáno s bočními profily digestoře.



Varování: Nedávejte těsnění mezi spodní stranu varné desky a pracovní desku.

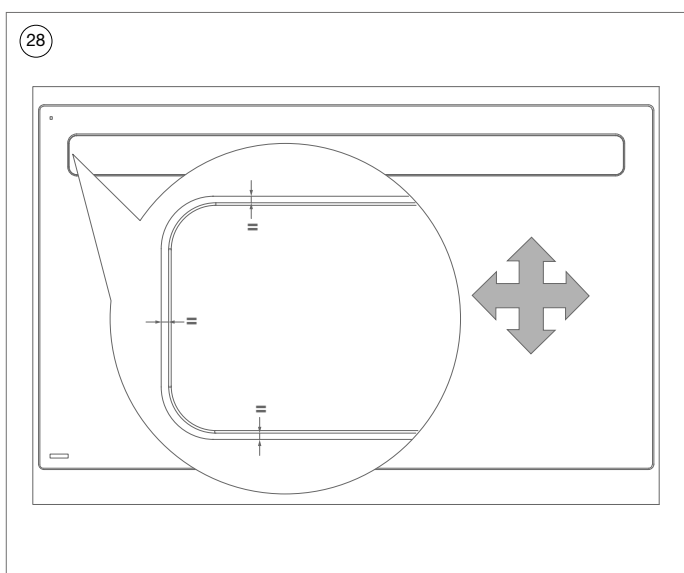
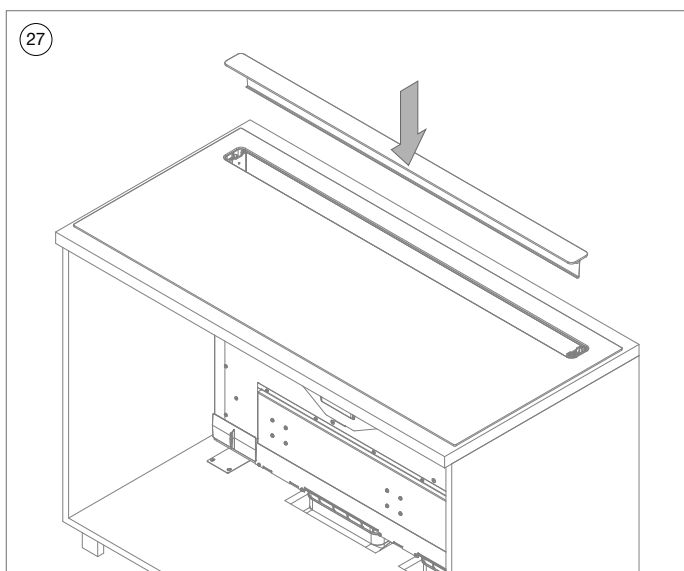

- 27 Ostrożnie umieść górną szybę ze szpilkami w wycięciach w okapie.



Ostrzeżenie: Wykonuj powyższe czynności ostrożnie, aby zapobiec uszkodzeniu szkła i zadrapaniom.

- 28 **MONTAŻ NATYNKOWY:** Ustaw położenie płyty indukcyjnej tak, aby odległość między szkłem górnym wieży i wycięciem była równa.

MONTAŻ W JEDNEJ PŁASZCZYŹNIE Z OTACZAJĄCĄ POWIERZCHNIĄ: Ustaw pozycję (przód, tył, lewo i prawo) okapu kuchennego, aż do uzyskania równomiernego rozstawu wokół szkła górnego wieży i wycięcia. (KROK 19, 22)

29

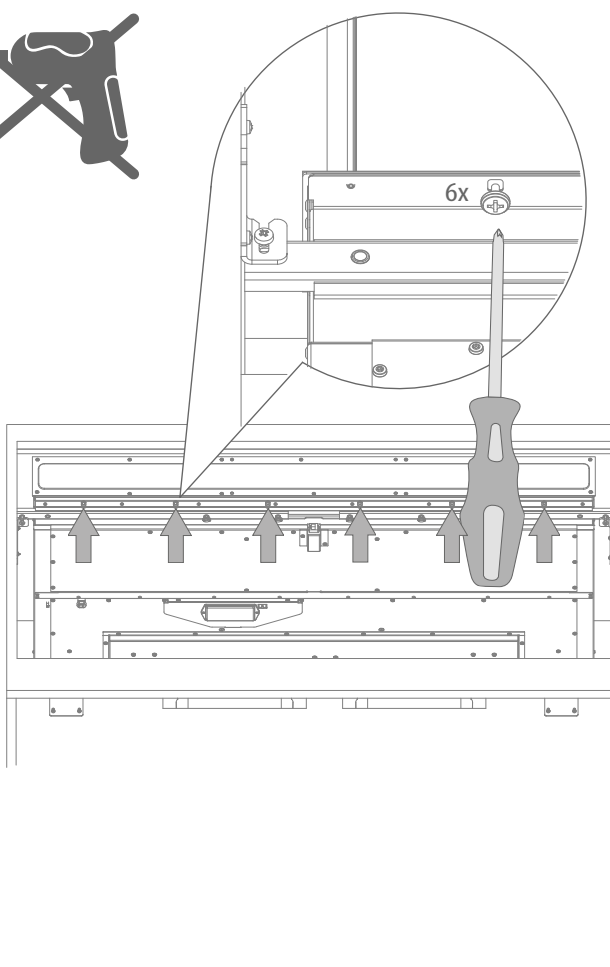

- 29 Zajistěte polohu varné desky na digestoři pomocí šest šroubů (1821254).



Utahujte šrouby pouze rukou, nepoužívejte šroubovák.

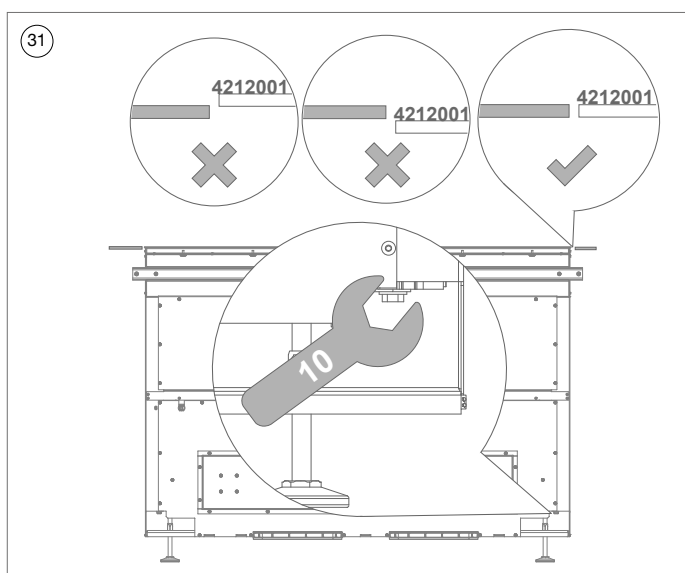
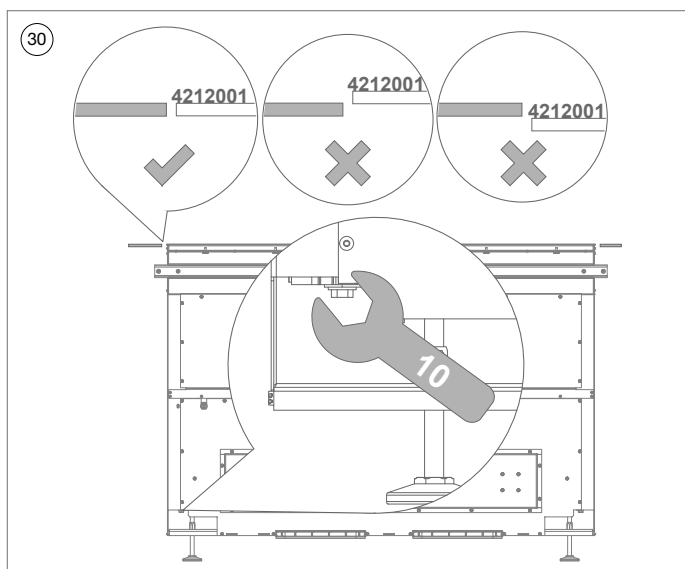

30 31 Upravte dle potřeby výšky digestoře vzhledem k horní hraně varné desky.

Pro zvýšení polohy digestoře otáčejte šroubem pomocí klíče 10 proti směru hodinových ručiček; pro snížení její polohy otáčejte šroubem ve směru hodinových ručiček.

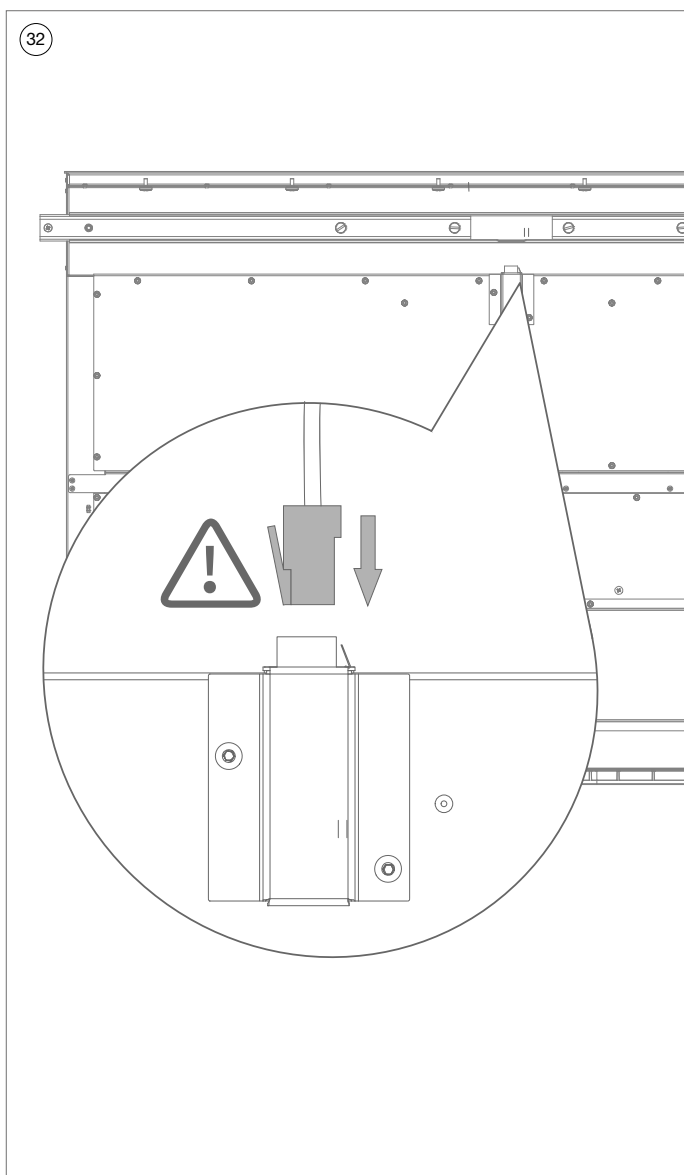

Dbejte na připojení konektoru ve správném směru.

- 32 Nejprve připojte konektor kabelu varné desky k digestoři.

33

**HOB 42110 Novy
Panorama 120
Pro 4 zónách
230V 1N~**

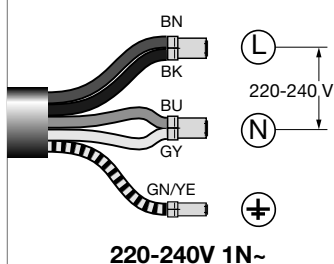

**HOB 42120(-g1)
Novy Panorama 120
Pro 5 zónách**

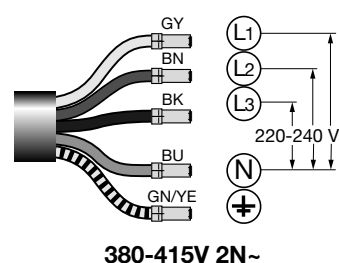
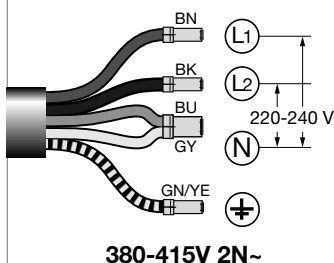
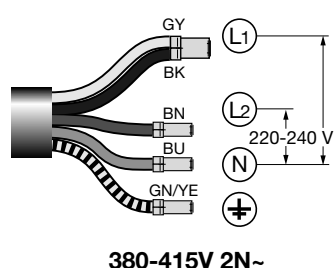
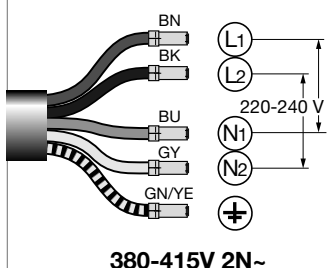
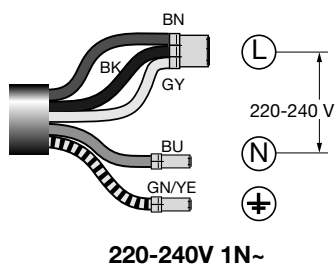

33

Vařič: připojte zástrčku k elektrické síti.

Varná čára: připojte napájecí kabel varné desky podle příslušného schématu připojení.



Volitelně lze varnou desku nastavit s omezením výkonu, viz kapitola „Indukční varná deska s omezením výkonu“.

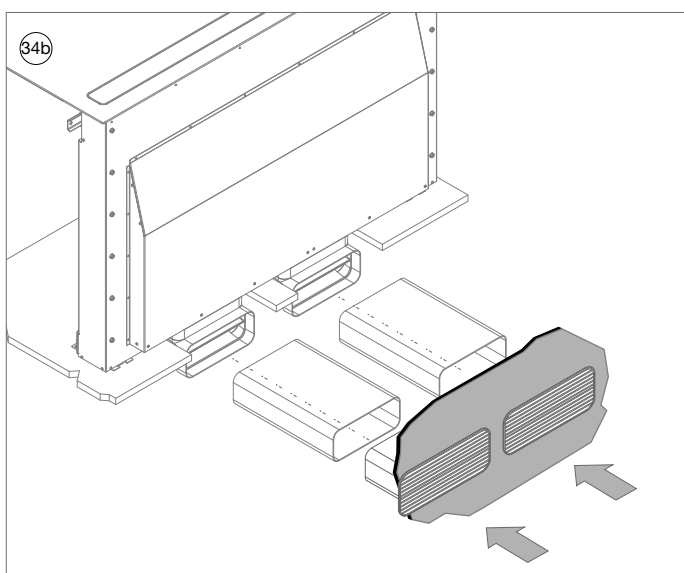
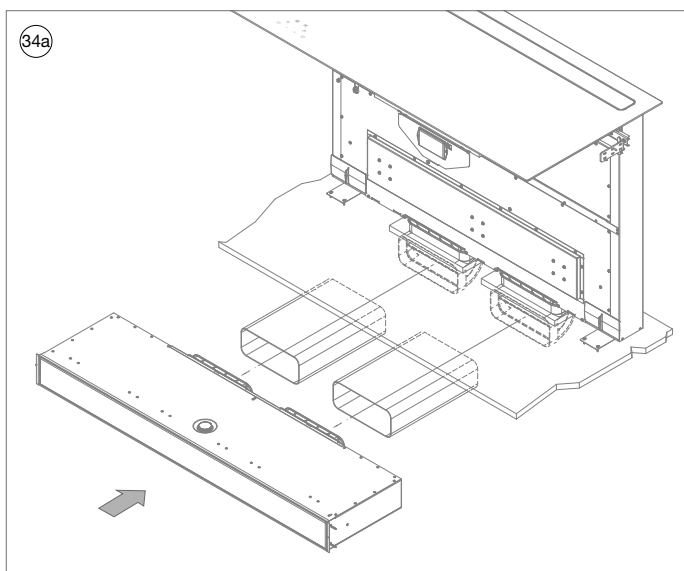

34a **Možnost integrované recirkulační skříň:** připojte integrovanou skříň do výstupu digestoře a v případě potřeby použijte volitelně upevňovací prvky.

34b **Výstup s možností výstupní mřížky na zed:** k umožnění propojení s potrubí použijte volitelně spojovací prvky.

35

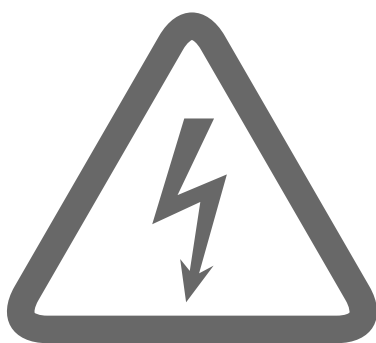

36

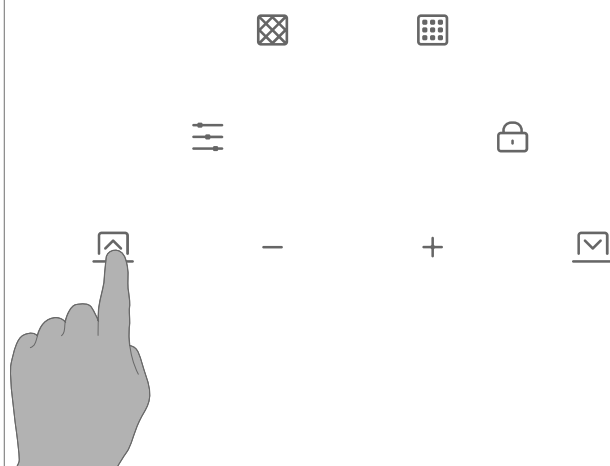

35 Zapněte napájecí obvod jednotky.

36 Knoflík  tiskněte po dobu 3 vteřin.



Pokud se bezprostředně rozblíkají 4 LED kontroly na ovládacím panelu, je aktivován bezpečnostní systém digestoře.

Digestoř můžete zvednout manuálně pomocí plochého šroubováku.

Opatrně sejměte horní sklo digestoře a umístěte šroubovák do otvoru ve vřetenu ve středu digestoře.

Nyní digestoř zcela vysuňte, dokud není vidět bezpečnostní spínač z kroku .

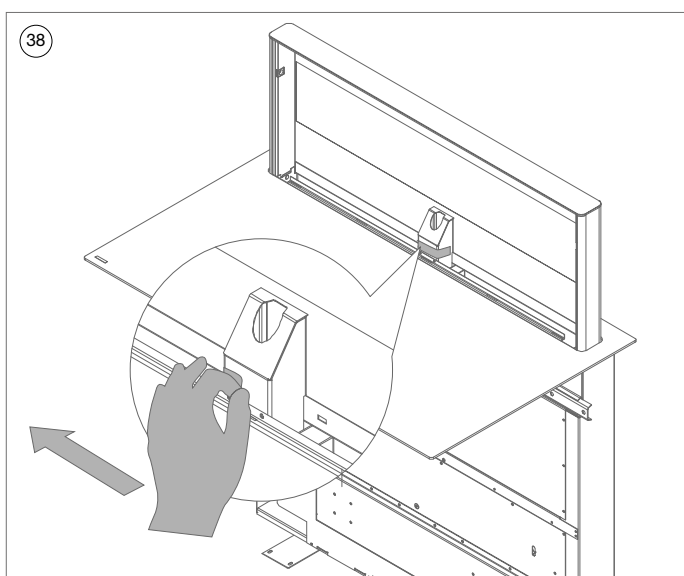
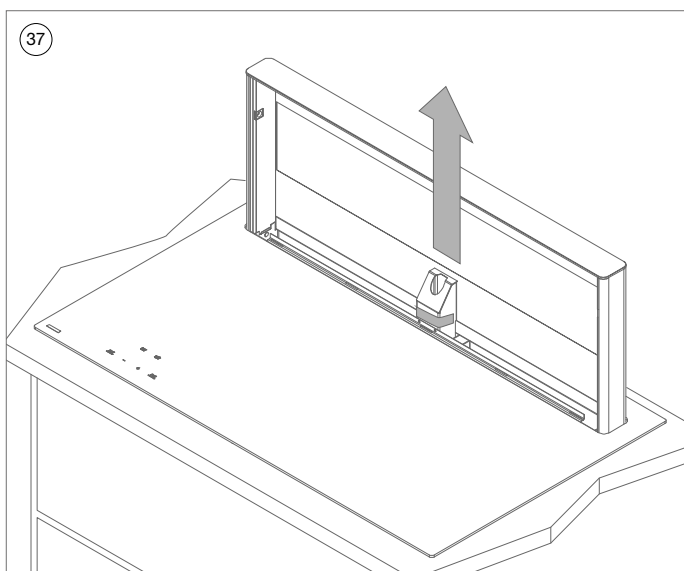

- 37) Digestoř se nyní posune do nejvyšší polohy (30 cm).
- 38) Sejměte z digestoře bezpečnostní nálepku. 4 LED kontrolky na ovládacím panelu blikají.

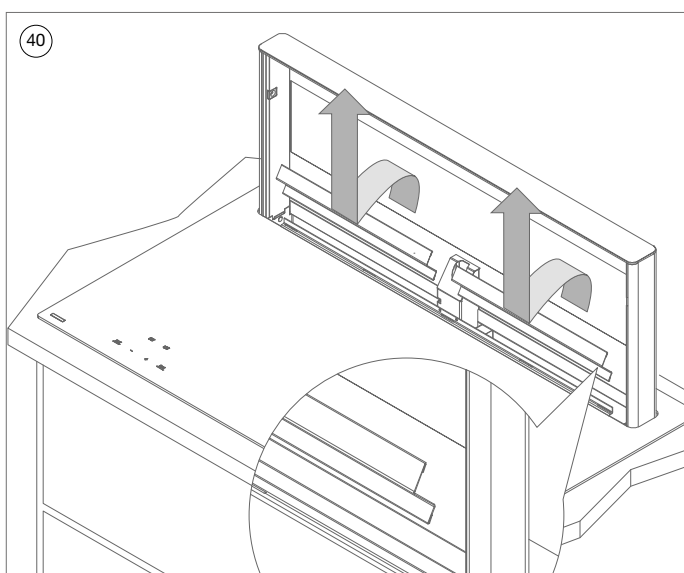
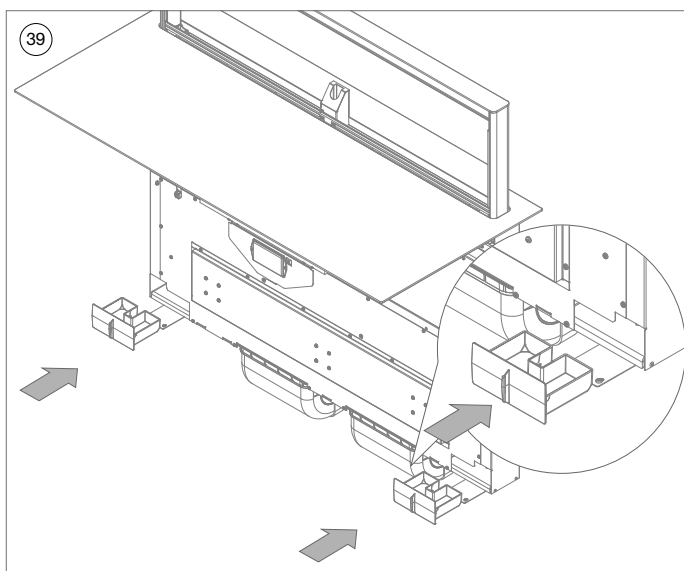

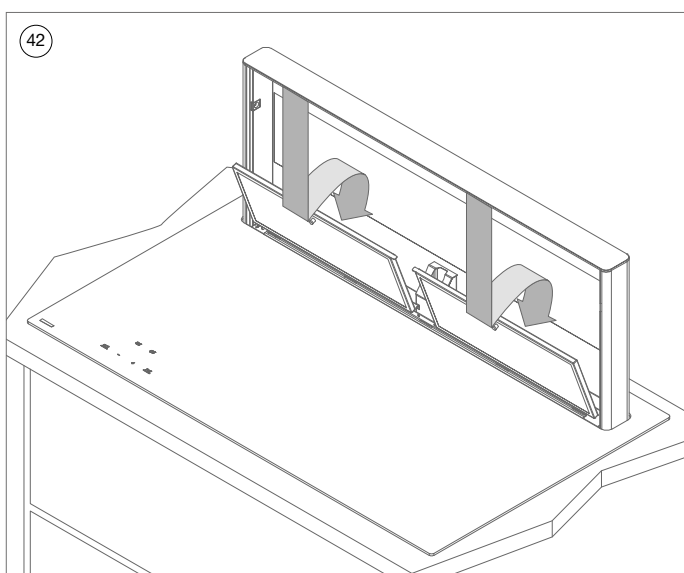
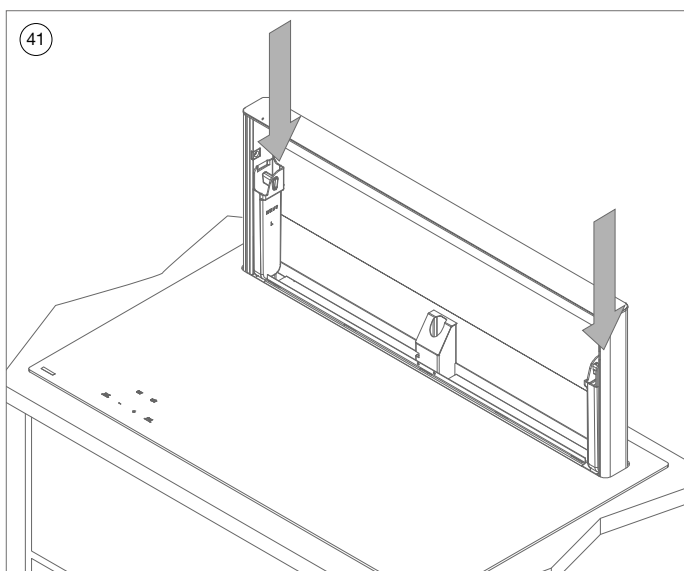

39 Zasuňte oba sběrné zásobníky (42120039) do digestoře.

40 Umístěte do digestoře bezpečnostní zásobník (42120026). Kratší strana by měla směřovat dopředu a měla by být umístěna ve středu digestoře.



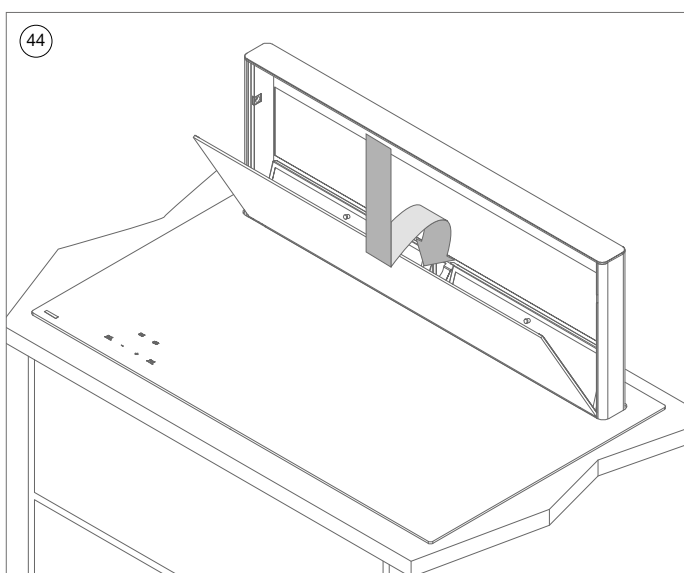
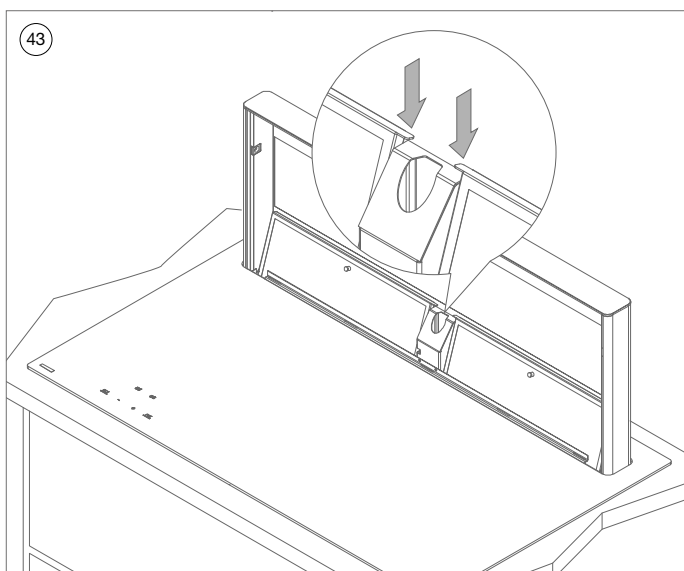

- 41 Zasuňte do digestoře oba horní sběrné zásobníky (1821107).
- 42 Do digestoře na ochranu proti pádu umístěte oba tukové filtry (42120510 + 42120515).

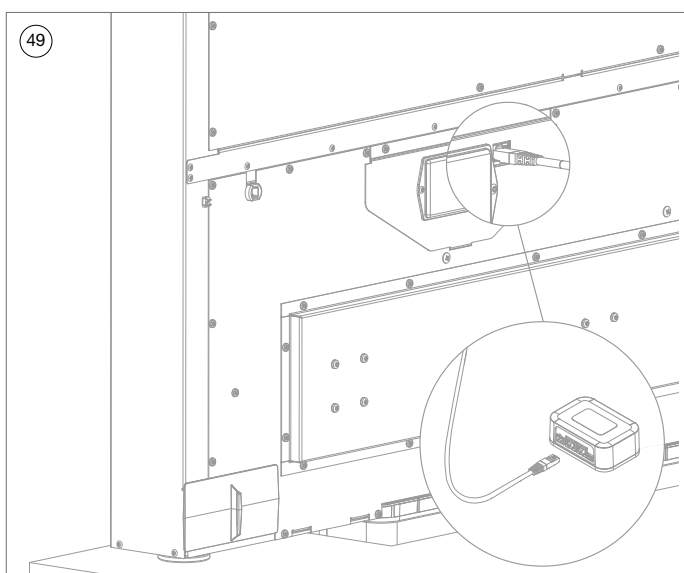
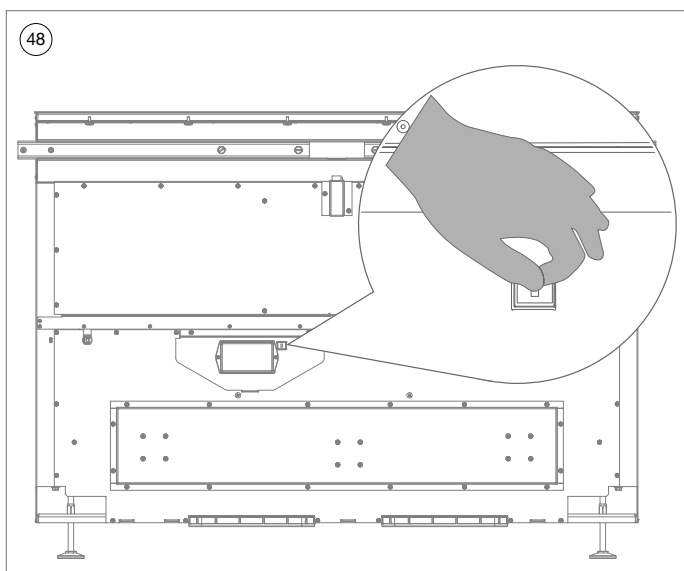

- 43 Zkontrolujte správné umístění tukových filtrů pomocí polohovacího jazýčku.
- 44 Umístěte na digestoř přední sklo (42120208). Umístěte jazýčky skla do výřezů v digestoři a sklo sklopte směrem k magnetům, dokud nezapadne na své místo.
- 45 Stiskněte knoflík , abyste obnovili činnost digestoře.
- 46 Digestoř se nyní přesune do uzavřené polohy.



47) **Recirkulace:** Zařízení je továrně nastaveno na režim recirkulace.

Odsávání: zařízení přepnete do režimu odsávání stiskem kombinace tlačítek „+“ a „-“ a  po dobu 3 sekund. LED kontrolka vedle  3x zabliká, čímž je nastavení potvrzeno.

Pro nastavení recirkulační režimu tento postup zopakujte, LED kontrolky se na 3 sekundy rozsvítí.

48) **VOLITELNĚ:** Instalace modulu I/O č. 990036
Sejměte kryt z připojovacího konektoru.
(Dostupnost se může lišit podle země. Více informací: www.novy.com.)

49) Zasuňte připojovací kabel modulu I/O do konektoru. (viz příručku 990036 pro I/O modul).

5 INDUKČNÍ VARNÁ DESKA S OMEZENÍM VÝKONUT





Omezení výkonu indukční varné desky

Varná deska je vybavena omezením výkonu. Pokud úroveň výkonu na dvou zónách překročí maximální výkon, bude zachován výkon poslední vybrané varné zóny a výkon druhé varné zóny se automaticky sníží. Displej této zóny bude nejprve blikat, potom se úroveň automaticky sníží na nejvyšší odpovídající polohu.

Toto omezení je z výroby nastaveno na 7400 W (32 A). na 4 zónách varné desky referenční 42110 a na 10400W (48A) u 5zónové varné desky referenční 42120(-g1). Toto omezení výkonu lze v případě potřeby upravit.

Postup konfigurace

- Ujistěte se, že na varné desce není umístěn žádný hrnec.
- Před vytažením pojistky nebo vypnutím jističe odpojte spotřebič od elektrické sítě.
- Stůl znovu připojte k elektrické síti.
- Zahajte postup do 2 minut po opětovném připojení varné desky k elektrické síti.
- Dbejte na to, aby byly všechny varné zóny vypnuté.
- Netiskněte ⓘ.

- 1) Stiskněte a podržte stisknuté tlačítko  .
- 2) Každý displej zobrazí  .
- 3) Jedním prstem druhé ruky stiskněte postupně a rychle (během méně než 2 s)  . Začněte od pravé přední části a postupujte proti směru hodinových ručiček (1 -> 2 -> 3 (pouze 42120) -> 4 -> 5), poté uvolněte tlačítko  toets loslaten.
Dvojitě „pípnutí“ signalizuje provozní chybu. V tomto případě opakujte postup od kroku 1).

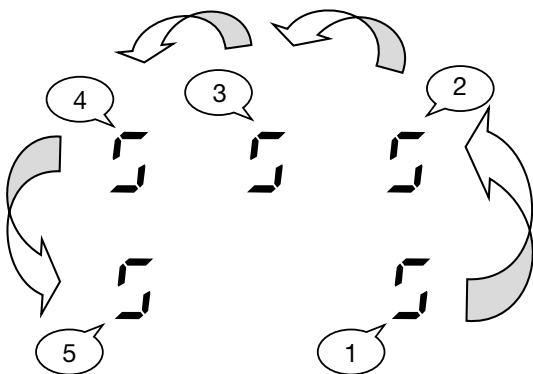

- 4) Vyberte tlačítko [C/D] na displeji ④.
- 5) Pomocí posuvného ovladače zobrazte [C/B] na displeji ④.
- 6) Vyberte tlačítko [D] na displeji ⑤ a pomocí posuvného ovladače zadejte požadovanou konfiguraci na displeji:

Config.	42110 - 4 zónách	42120(-g1) - 5 zónách
0 odpovídá	7400W - 2 fáze	10400W - 3 fáze
1 odpovídá		7400W - 2 fáze*
2 odpovídá		6900W - 3 fáze
3 odpovídá	5750W - 1 fáze	5750W - 1 fáze
4 odpovídá	4600W - 2 fáze	4600W - 2 fáze*
5 odpovídá	3700W - 1 fáze	3700W - 1 fáze
6 odpovídá	3000W - 1 fáze	3000W - 1 fáze
7 odpovídá	2750W - 1 fáze	2750W - 1 fáze
8 odpovídá	2300W - 1 fáze	2300W - 1 fáze
9 odpovídá	1400W - 1 fáze	1400W - 1 fáze



*** Poznámka: v této konfiguraci jsou pravá a prostřední zóna připojeny ke stejné fázi.**

- 7) Stisknutím tlačítka ① po dobu 2 sekund potvrďte konfiguraci.



Během nastavování nikdy nepokládejte na varné zóny nádobu.

Novy nv se reserva el derecho a modificar en cualquier momento y sin condiciones la construcción y los precios de sus productos.

Novy nv si riserva il diritto di modificare in qualsiasi momento senza preavviso la struttura e i prezzi dei suoi prodotti.

Novy nv zastrzega sobie prawo do zmiany struktury i cen swoich produktów w dowolnym czasie i bez ostrzeżeń.

Společnost Novy nv si vyhrazuje právo kdykoli a bez výhrad změnit konstrukci a cenu svých výrobků.

NOVY nv

Noordlaan 6

B - 8520 KUURNE

Tel. +32 (0) 56 36 51 00

info@novy.com

www.novy.com