

**Essence 90 cm
Acero inoxidable**

EAN 5414425006557



Etiqueta energética

▪ Clase de eficiencia energética (campana EEI)	B
▪ Consumo de energía anual (kWh/año) (campana AEC)	62
▪ Clase de eficiencia hidrodinámica (campana FDE)	C
▪ Clase de eficiencia iluminación (campana LE)	A
▪ Clase de eficiencia del filtro de grasa (campana extractora GFE)	B

Funciones y características

▪ Motor	Integrado
▪ Silenciador	Sin motor
▪ Recirculación	Opcional
▪ Auto stop - Parada automática después de 3h	-
▪ Filtro de grasa	655020
▪ Número de filtros de grasa	2
▪ Indicación de limpieza del filtro de grasa	▪
▪ Indicación de limpieza del filtro de recirculación	▪
▪ Mandos	Botonera electrónica
▪ Número de velocidades	4

Dimensiones

▪ Dimensiones del producto (LxAxh) (mm)	898 x 290 x 316
▪ Hueco de encastre (LXA) (mm)	x
▪ Dimensiones mínimas mueble alto (LxAxh) (mm)	900 x 280 x 300
▪ Altura recomendada entre la encimera y el fondo de la campana extractora con placa de inducción (Hmin-Hmax)(mm)	650 - 750
▪ Altura recomendada entre la encimera y la parte inferior de la campana extractora con cocina a gas (Hmin-Hmax)(mm)	650 - 750
▪ Altura recomendada entre la encimera y la parte inferior de la campana extractora con placa de cocción eléctrica o cerámica (Hmin-Hmax)(mm)	600 - 750
▪ Diámetro de salida de aire (mm)	150
▪ Posición de la salida del aire/motor	Arriba

Iluminación

▪ Tipo de iluminación funcional	LED
▪ Iluminación funcional regulable	-
▪ Soft-ON/OFF	-
▪ Número de puntos de luz para la iluminación funcional	2
▪ Consumo total de iluminación funcional (W)	7
▪ Luz de color funcional (K)	2700

Caudal y nivel de ruido

▪ Caudal salida libre (m³/h)	581
------------------------------	-----

Caudal y nivel de ruido

▪ Caudal de descarga 1 (m ³ /h) / Velocidad máxima de descarga de presión 206 / 282 1 (Pa)	
▪ Caudal de descarga 2 (m ³ /h) / Velocidad máxima de descarga de presión 303 / 374 2 (Pa)	
▪ Caudal de descarga 3 (m ³ /h) / Velocidad máxima de descarga de presión 405 / 445 3 (Pa)	
▪ Caudal de descarga 4 (m ³ /h) / Velocidad máxima de descarga de presión 522 / 482 4 (Pa)	
▪ Velocidad de descarga de presión sonora 1 (dB(A)) / Velocidad de descarga del nivel de ruido 1 (dB(A))	23 / 34
▪ Velocidad de descarga de presión sonora 2 (dB(A)) / Velocidad de descarga del nivel de ruido 2 (dB(A))	31 / 42
▪ Velocidad de descarga de presión sonora 3 (dB(A)) / Velocidad de descarga del nivel de ruido 3 (dB(A))	42 / 53
▪ Velocidad de descarga de presión sonora 4 (dB(A)) / Velocidad de descarga del nivel de ruido 4 (dB(A))	46 / 58

Características técnicas

▪ Potencia máxima (W)	165
▪ Voltaje (V)	230
▪ Frecuencia (Hz)	50
▪ Consumo de energía en modo de espera (Ps) (W)	0.35
▪ Peso neto (kg)	12
▪ Longitud del cable de alimentación (m)	1,2

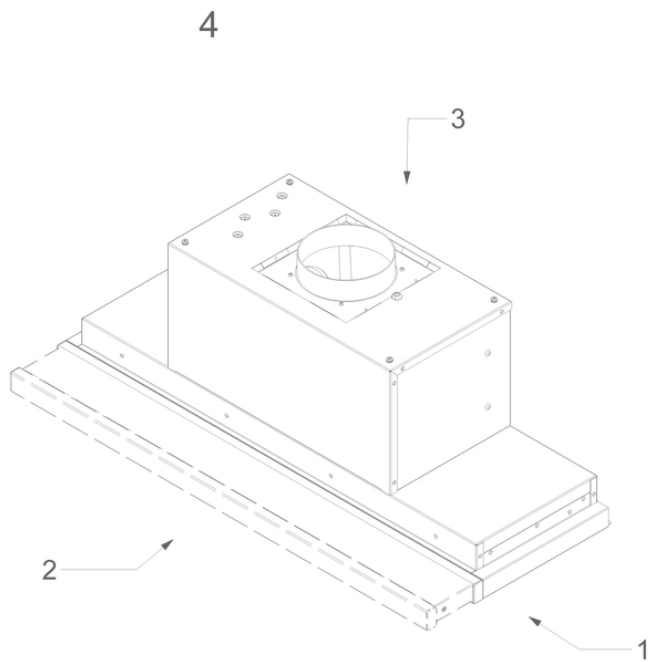
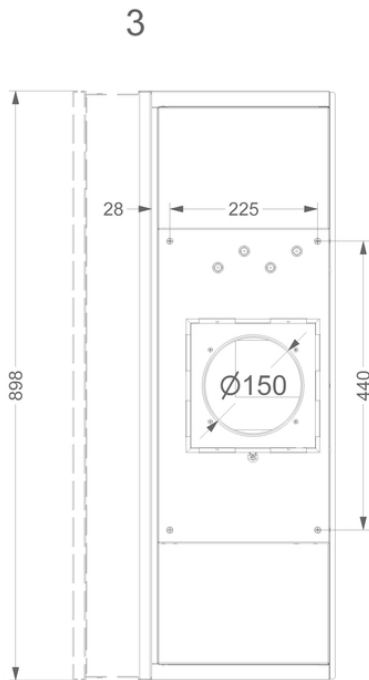
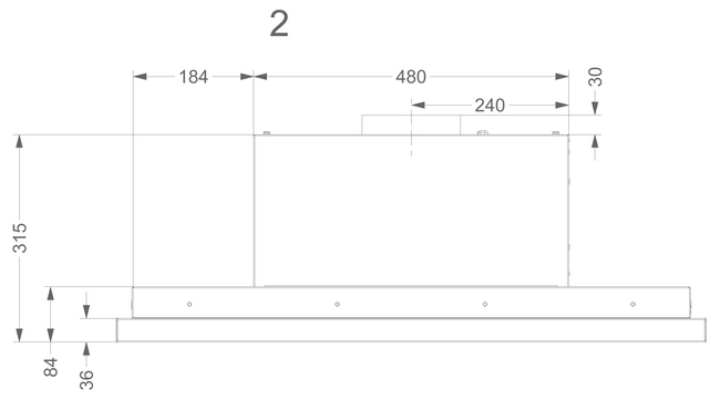
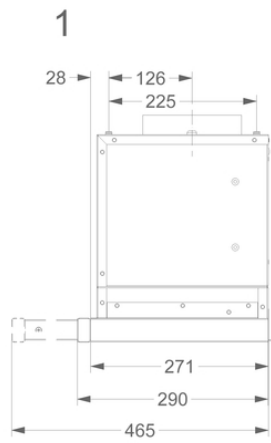

Accesorios

Kit de recirculación



906450

Rejilla de descarga para la unidad de pared negra

Curva de eficiencia motor

