

**Schrankhaube
Telescopic 60 cm
Edelstahl**



EAN 5414425006618

Energie-Label

▪ Energieeffizienzklasse (EEIDunsthaube)	C
▪ Jährlicher Energieverbrauch (kWh/Jahr) (AECDunsthaube)	46,4
▪ Lüfter-Effizienzklasse (FDEDunsthaube)	D
▪ Beleuchtung-Effizienzklasse (LEDunsthaube)	A
▪ Fettfilter-Effizienzklasse (GFEDunsthaube)	D

Funktionen & Eigenschaften

▪ Motor	Integriert
▪ Integrierte Schalldämmung	Integriert
▪ Umluft	Optional
▪ Auto stop	-
▪ Metallfettfilter	605014
▪ Anzahl Metallfettfilter	1
▪ Fettfiltersättigungsanzeige	-
▪ Umluftfiltersättigungsanzeige	-
▪ Bedienung	Rotierend
▪ Geschwindigkeitsstufen	3

Abmessungen

▪ Gerätemaße (BxTxH)	598 x 290 x 348
▪ Ausschnitt (BxT) (mm)	560 x 180
▪ Minimale Abmessung Schrank (BxTxH) (mm)	600 x 280 x 450
▪ Montagehöhe zwischen Arbeitsplatte und Unterseite Dunsthaube mit Induktionskochfeld (Hmin-Hmax) (mm)	650 - 750
▪ Montagehöhe zwischen Arbeitsplatte und Unterseite Dunsthaube mit Gaskochfeld (Hmin-Hmax) (mm)	650 - 750
▪ Montagehöhe zwischen Arbeitsplatte und Unterseite Dunsthaube mit elektrischem oder keramischem Kochfeld (Hmin-Hmax) (mm)	600 - 750
▪ Durchmesser Abluftstutzen (mm)	125
▪ Position Auslaß	Oben

Beleuchtung

▪ Typ der Funktionsbeleuchtung	LED
▪ Funktionsbeleuchtung dimmbar	-
▪ Soft-ON/OFF	▪
▪ Anzahl der Lichtpunkte Funktionsbeleuchtung	2
▪ Gesamtverbrauch Funktionsbeleuchtung (W)	4
▪ Farbtemperatur Funktionsbeleuchtung (K)	2700

Leistung & Geräusch

▪ Motorleistung freiblasend (m³/h)	470
▪ Motorleistung Abluft Stufe 1 (m³/h) / max. Druck Abluft Stufe 1 (Pa)	212 / 252

Leistung & Geräusch

▪ Motorleistung Abluft Stufe 2 (m ³ /h) / max. Druck Abluft Stufe 2 (Pa)	255 / 290
▪ Motorleistung Abluft Stufe 3 (m ³ /h) / max. Druck Abluft Stufe 3 (Pa)	346 / 344
▪ Schalldruckpegel Abluft Stufe 1 (dB(A)) / Schalleistungspegel Abluft Stufe 1 (dB(A))	38 / 49
▪ Schalldruckpegel Abluft Stufe 2 (dB(A)) / Schalleistungspegel Abluft Stufe 2 (dB(A))	43 / 54
▪ Schalldruckpegel Abluft Stufe 3 (dB(A)) / Schalleistungspegel Abluft Stufe 3 (dB(A))	48 / 60

Technische Eigenschaften

▪ Maximale Leistung (W)	103
▪ Netzspannung (V)	230
▪ Frequenz (Hz)	50
▪ Power consumption in off-mode (Po) (W)	0.00
▪ Gewicht (kg)	11,8
▪ Länge des Stromkabels (m)	1,1

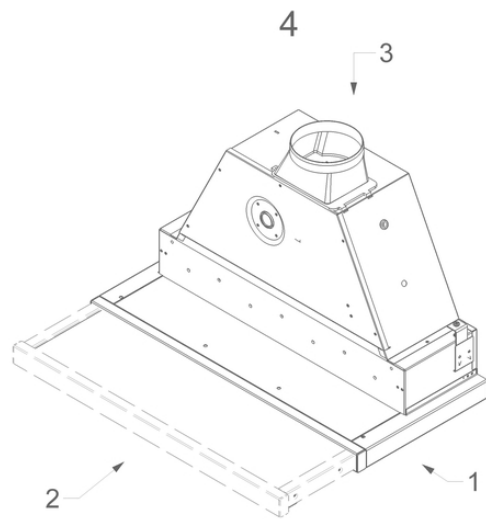
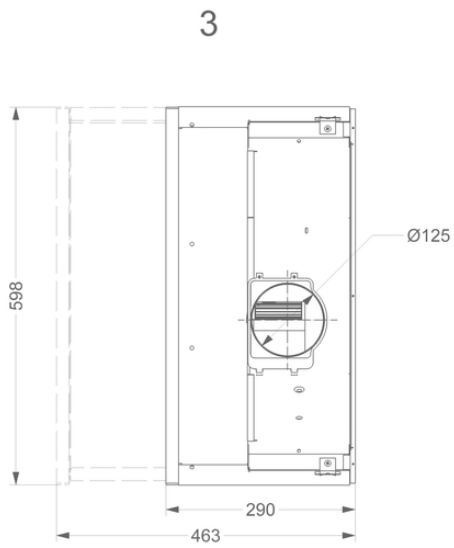
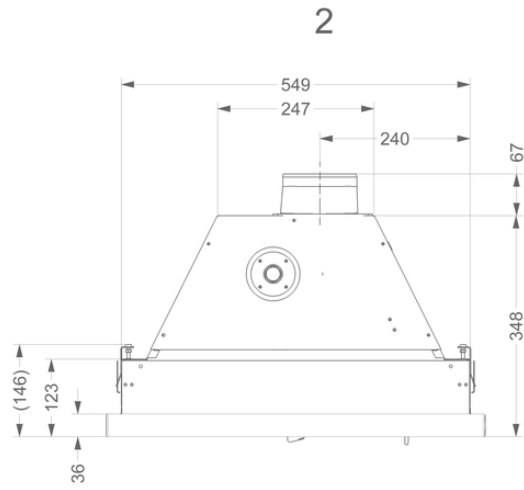
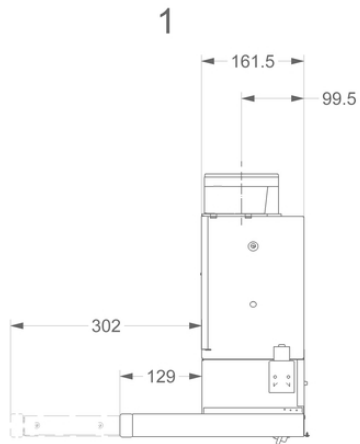

Umluft Zubehör

Umluft kit

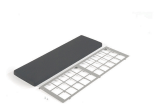

662400

Umluftset mit Monoblock 661, 662, 663



906450

Abluftgitter für Oberschränke Schwarz

