

**Campanas de techo**  
**Novy Pureline 90 cm (sin motor)**  
**Acero inoxidable**



EAN 5414425068357

**Etiqueta energética**

▪ Clase de eficiencia iluminación (campana LE)	A
--	---

**Funciones y características**

▪ Motor	Sin motor
▪ Silenciador	Integrado
▪ Función InTouch	Estándar
▪ Auto stop - Parada automática después de 3h	▪
▪ Parada diferida (minutos)	10/30
▪ Filtro de grasa	6830020
▪ Número de filtros de grasa	2
▪ Indicación de limpieza del filtro de grasa	▪
▪ Indicación de limpieza del filtro de recirculación	-
▪ Mandos	Botonera electrónica + Mando a distancia
▪ Número de velocidades	3 + power
▪ Ajuste de potencia con conmutación automática (minutos)	6

**Dimensiones**

▪ Dimensiones del producto (LxAxh) (mm)	868 x 508 x 81
▪ Altura cuerpo incluido Click&Fix (sin motor) (mm)	133
▪ Ancho pestaña (mm)	15
▪ Hueco de encastre (LXA) (mm)	845 x 485
▪ Altura recomendada entre la encimera y el fondo de la campana extractora con placa de inducción (Hmin-Hmax)(mm)	600 - 1600
▪ Altura recomendada entre la encimera y la parte inferior de la campana extractora con cocina a gas (Hmin-Hmax)(mm)	650 - 1600
▪ Altura recomendada entre la encimera y la parte inferior de la campana extractora con placa de cocción eléctrica o cerámica (Hmin-Hmax)(mm)	600 - 1600
▪ Diámetro de salida de aire (mm)	150
▪ Posición de la salida del aire/motor	Arriba

**Iluminación**

▪ Tipo de iluminación funcional	LED
▪ Iluminación funcional regulable	▪
▪ Soft-ON/OFF	▪
▪ Número de puntos de luz para la iluminación funcional	4
▪ Consumo total de iluminación funcional (W)	8
▪ Luz de color funcional (K)	2700/4000

**Características técnicas**

▪ Potencia máxima (W)	13
▪ Voltaje (V)	220-240

## Características técnicas

---

▪ Frecuencia (Hz)	50-60
▪ Consumo de energía en modo de espera (Ps) (W)	0,25
▪ Peso neto (kg)	17
▪ Longitud del cable de alimentación (m)	1,2

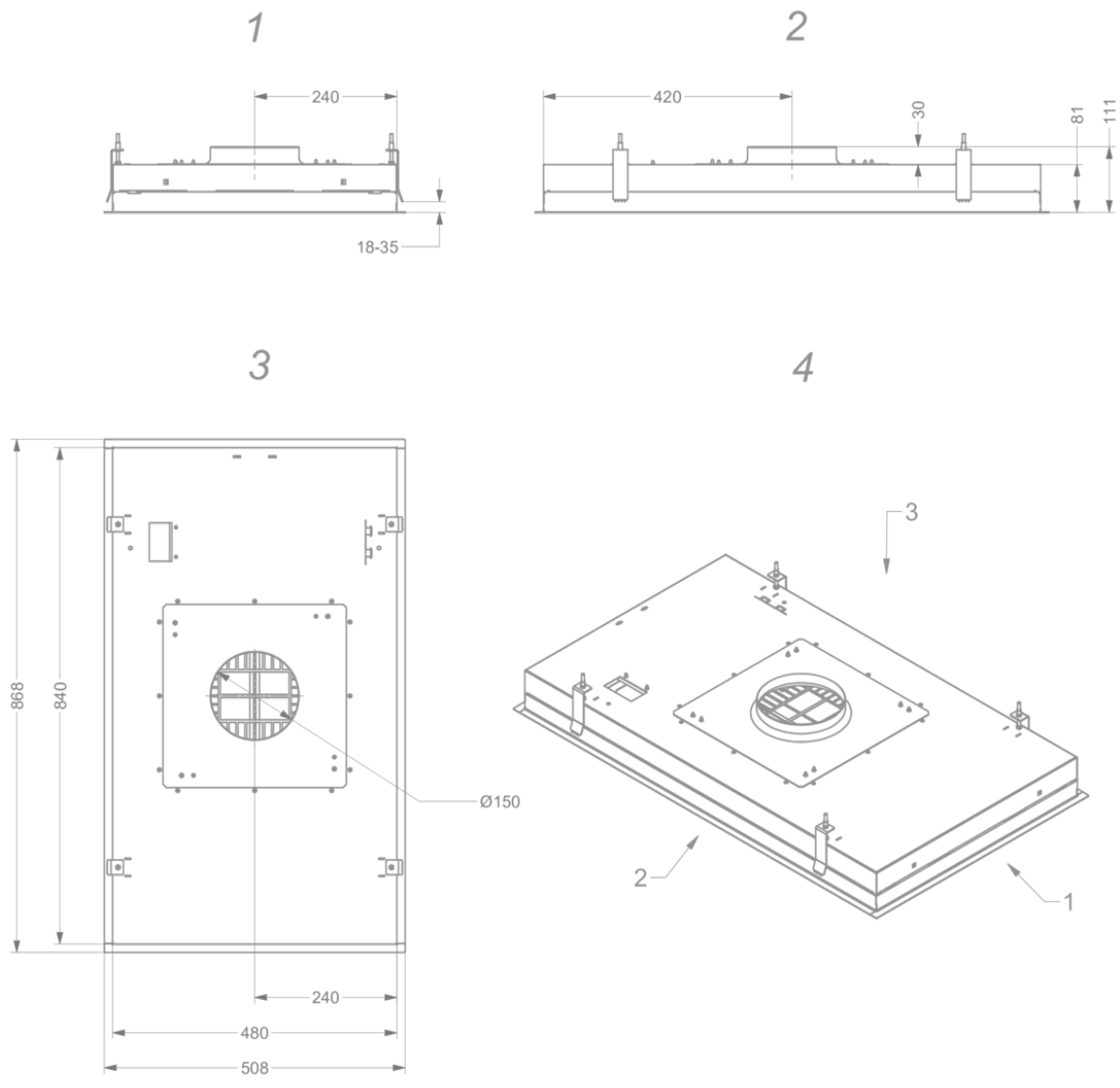

## Accesorios de instalación

---

### Kit instalación motor disociado

- 445999 Motor de fachada
- 745999 Motor de tejado 48,8 cm
- 755999 Motor de tejado 78,4 cm

### Extensión cable eléctrico motor

- 700092 Extensión cable para motores a distancia - 5m

## Accesorios

---

### Adaptador reductor altura a tubo plano



6830053

Adaptador conexión a tubo plano Novy Pureline (Pro)

### Kit instalación



990030

Kit conexión válvula exterior o iluminación externa