

**Wandhaube
Vision 90 cm
Weiß**



EAN 5414425103911

Energie-Label

▪ Energieeffizienzklasse (EEIDunsthaube)	A+
▪ Jährlicher Energieverbrauch (kWh/Jahr) (AECDunsthaube)	45,5
▪ Lüfter-Effizienzklasse (FDEDunsthaube)	A
▪ Beleuchtung-Effizienzklasse (LEDunsthaube)	A
▪ Fettfilter-Effizienzklasse (GFEDunsthaube)	C

Funktionen & Eigenschaften

▪ Bedienung	Touch sensorbedienung
▪ Geschwindigkeitsstufen	3 + power
▪ Powerstufe mit automatischer Zurückschaltung (Minuten)	6
▪ Motor	Integriert
▪ Integrierte Schalldämmung	Integriert
▪ InTouch Funktion	Optional
▪ Auto stop	▪
▪ Nachlaufzeit (Minuten)	10
▪ Anzahl Metallfettfilter	2
▪ Metallfettfilter	7830020
▪ Fettfiltersättigungsanzeige	▪
▪ Umluftfiltersättigungsanzeige	-

Abmessungen

▪ Produktabmessungen Abluft (BxTxHmin-Hmax) (mm)	898 x 426 x 830 - 1100
▪ Produktabmessungen Umluft (BxTxHmin-Hmax) (mm)	898 x 426 x -
▪ max Höhe mit Schachtverlängerung Abluft (mm)	1390
▪ Montagehöhe zwischen Arbeitsplatte und Unterseite Dunsthaube mit Induktionskochfeld (Hmin-Hmax) (mm)	500 - 750
▪ Montagehöhe zwischen Arbeitsplatte und Unterseite Dunsthaube mit Gaskochfeld (Hmin-Hmax) (mm)	650 - 750
▪ Montagehöhe zwischen Arbeitsplatte und Unterseite Dunsthaube mit elektrischem oder keramischem Kochfeld (Hmin-Hmax) (mm)	500 - 750
▪ Position Auslaß	Oben, Hinten

Beleuchtung

▪ Typ der Funktionsbeleuchtung	Led
▪ Funktionsbeleuchtung dimmbar	-
▪ Soft-ON/OFF	-
▪ Anzahl der Lichtpunkte Funktionsbeleuchtung	2
▪ Gesamtverbrauch Funktionsbeleuchtung (W)	4
▪ Temperatur Funktionsbeleuchtung	2700

Leistung & Geräusch

▪ Motorleistung freiblasend (m³/h)	800
------------------------------------	-----

Leistung & Geräusch

▪ Motorleistung Abluft Stufe 1 (m³/h) / max. Druck Abluft Stufe 1 (Pa)	245 / 332
▪ Motorleistung Abluft Stufe 2 (m³/h) / max. Druck Abluft Stufe 2 (Pa)	348 / 505
▪ Motorleistung Abluft Stufe 3 (m³/h) / max. Druck Abluft Stufe 3 (Pa)	4500 / 567
▪ Motorleistung Abluft max. Powerstufe (m³/h) (Qboost) / max. Druck Abluft max. Powerstufe (Pa)	780 / 586
▪ Schalldruckpegel Abluft Stufe 1 (dB(A)) / Schalleistungspegel Abluft Stufe 1 (dB(A))	25 / 35
▪ Schalldruckpegel Abluft Stufe 2 (dB(A)) / Schalleistungspegel Abluft Stufe 2 (dB(A))	32 / 42
▪ Schalldruckpegel Abluft Stufe 3 (dB(A)) / Schalleistungspegel Abluft Stufe 3 (dB(A))	41 / 51
▪ Schalldruckpegel Abluft max. Powerstufe (dB(A)) / Schalleistungspegel Abluft max. Powerstufe (dB(A)) (LWAboost)	51 / 62

Technische Eigenschaften

▪ Maximale Leistung (W)	305
▪ Voltage cooker hood (V)	230
▪ Frequenz (Hz)	50
▪ Kabellänge (m)	1,3
▪ Power consumption in stand-by-mode (Ps) (W)	0.37
▪ Gewicht (kg)	32

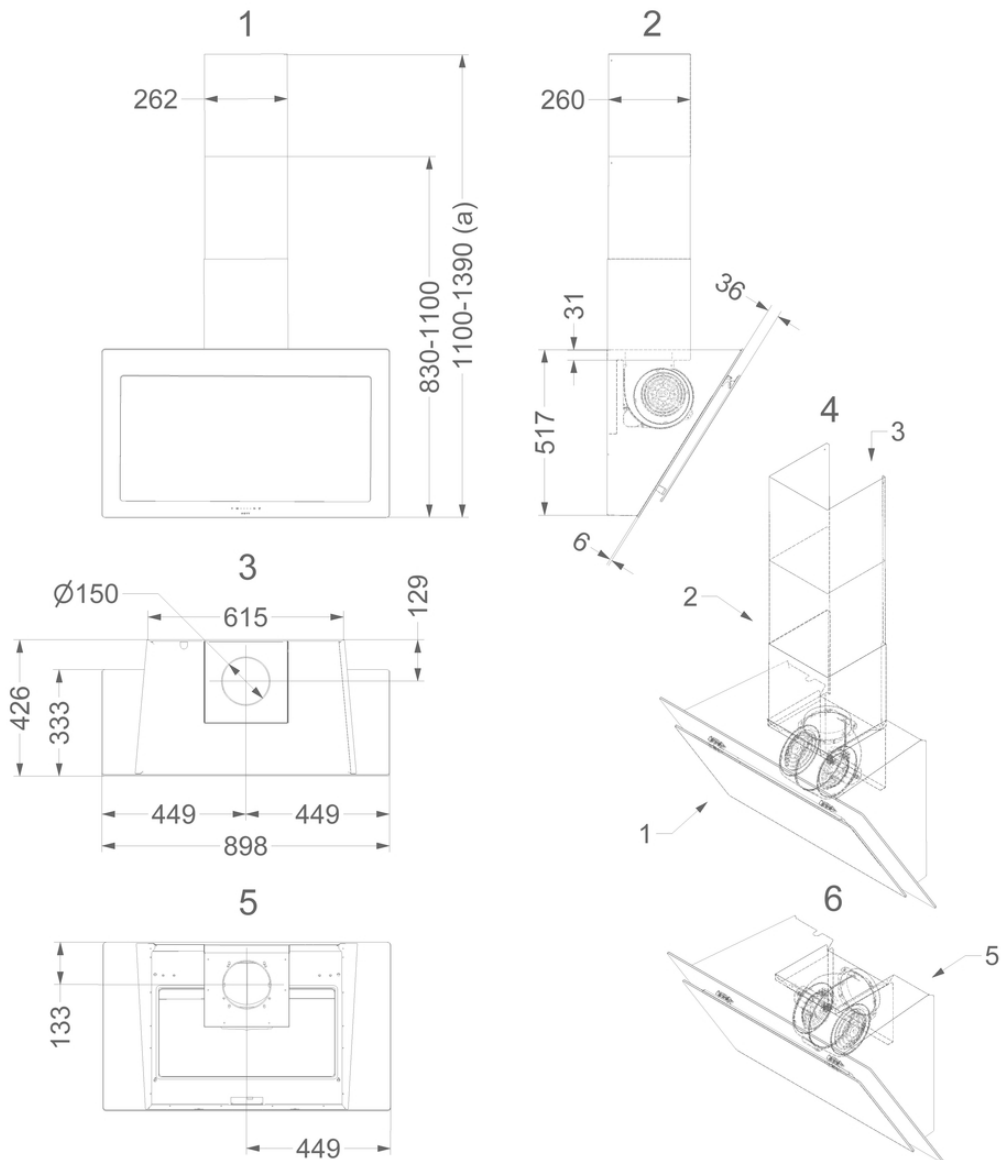

Installationszubehör

Rückwand & Schachtverlängerung

▪ 7830100

Schachtverlängerung

Umluft Zubehör

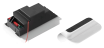
**Kit zum Anschluss
für eine elektrische
Klappe oder
Beleuchtung**

990021

InTouch Set inkl. Fernbedienung

