

**Lüfterbaustein
Mini Pureline 90 cm
Edelstahl**



EAN 5414425008209

Energie-Label

▪ Energieeffizienzklasse (EEIDunsthaube)	A+
▪ Jährlicher Energieverbrauch (kWh/Jahr) (AECIDunsthaube)	33,8
▪ Lüfter-Effizienzklasse (FDEDunsthaube)	A
▪ Beleuchtung-Effizienzklasse (LEDunsthaube)	A
▪ Fettfilter-Effizienzklasse (GFEDunsthaube)	D

Funktionen & Eigenschaften

▪ Motor	Integriert
▪ Integrierte Schalldämmung	Integriert
▪ Umluft	Optional
▪ InTouch Funktion	Standard
▪ Auto stop	▪
▪ Nachlaufzeit (Minuten)	10
▪ Metallfettfilter	7400020
▪ Anzahl Metallfettfilter	1
▪ Fettfiltersättigungsanzeige	▪
▪ Umluftfiltersättigungsanzeige	▪
▪ Bedienung	Taster + Fernsteuerung
▪ Geschwindigkeitsstufen	3 + power
▪ Powerstufe mit automatischer Zurückschaltung (Minuten)	6

Abmessungen

▪ Gerätemaße (BxTxH)	860 x 301 x 330
▪ Breite Einbaurand (mm)	10
▪ Ausschnitt (BxT) (mm)	845 x 286
▪ Minimale Abmessung Schrank (BxTxH) (mm)	x 600 x
▪ Montagehöhe zwischen Arbeitsplatte und Unterseite Dunsthaube mit Induktionskochfeld (Hmin-Hmax) (mm)	650 - 850
▪ Montagehöhe zwischen Arbeitsplatte und Unterseite Dunsthaube mit Gaskochfeld (Hmin-Hmax) (mm)	650 - 850
▪ Montagehöhe zwischen Arbeitsplatte und Unterseite Dunsthaube mit elektrischem oder keramischem Kochfeld (Hmin-Hmax) (mm)	600 - 850
▪ Durchmesser Abluftstutzen (mm)	150
▪ Position Auslaß	Rechts, Oben, Links, Hinten, Vorne

Beleuchtung

▪ Typ der Funktionsbeleuchtung	LED
▪ Funktionsbeleuchtung dimmbar	▪
▪ Soft-ON/OFF	▪
▪ Anzahl der Lichtpunkte Funktionsbeleuchtung	4
▪ Gesamtverbrauch Funktionsbeleuchtung (W)	8
▪ Farbtemperatur Funktionsbeleuchtung (K)	2700/4000

Leistung & Geräusch

▪ Motorleistung freiblasend (m³/h)	815
▪ Motorleistung Abluft Stufe 1 (m³/h) / max. Druck Abluft Stufe 1 (Pa)	237 / 79
▪ Motorleistung Abluft Stufe 2 (m³/h) / max. Druck Abluft Stufe 2 (Pa)	379 / 225
▪ Motorleistung Abluft Stufe 3 (m³/h) / max. Druck Abluft Stufe 3 (Pa)	451 / 329
▪ Motorleistung Abluft max. Powerstufe (m³/h) (Qboost) / max. Druck Abluft max. Powerstufe (Pa)	601 / 372
▪ Schalldruckpegel Abluft Stufe 1 (dB(A)) / Schalleistungspegel Abluft Stufe 1 (dB(A))	26 / 37
▪ Schalldruckpegel Abluft Stufe 2 (dB(A)) / Schalleistungspegel Abluft Stufe 2 (dB(A))	36 / 48
▪ Schalldruckpegel Abluft Stufe 3 (dB(A)) / Schalleistungspegel Abluft Stufe 3 (dB(A))	40 / 52
▪ Schalldruckpegel Abluft max. Powerstufe (dB(A)) / Schalleistungspegel Abluft max. Powerstufe (dB(A)) (LWAboost)	47 / 59

Technische Eigenschaften

▪ Maximale Leistung (W)	121
▪ Netzspannung (V)	220-240
▪ Frequenz (Hz)	50-60
▪ Leistungsaufnahme im Stand-by-Modus (Ps)(W)	0.25
▪ Gewicht (kg)	11,9
▪ Länge des Stromkabels (m)	1,3

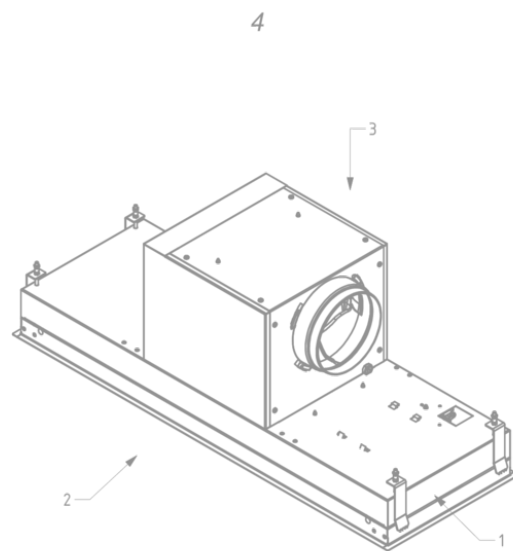
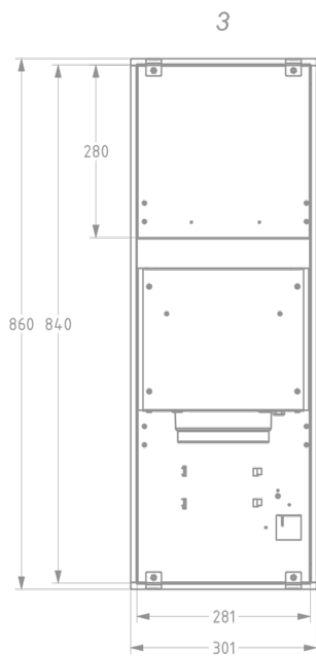
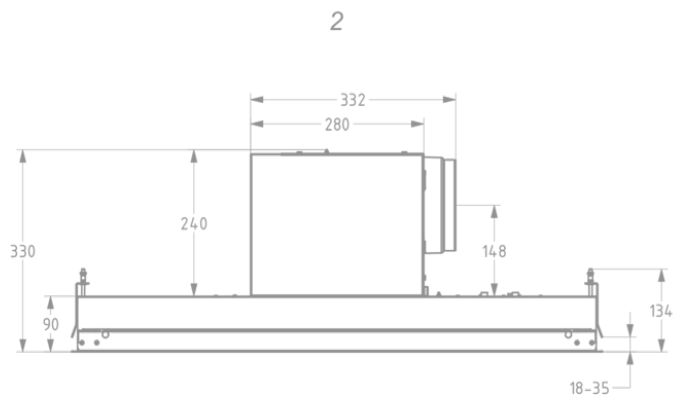
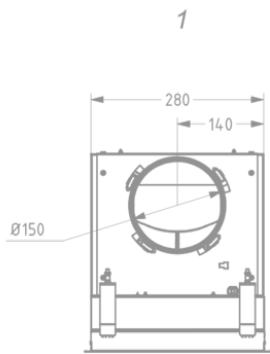

Installationszubehör

Motor auf Abstand

- 800996

Kit zum abnehmbaren Motor Novy Mini Pureline

Steuerkabelverlängerung

- 7000094

Steuerkabel-Verlängerung - 5m

Umluft Zubehör

Umluft kit

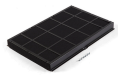

820400

Umluftset mit Novy Monoblock Mini Pureline 820, 821, 826

Umluftboxen



841400

Umluftbox mit Monoblock-Filter



842400

Umluftbox mit Monoblock schwarz



843400

Umluftbox mit Monoblock-Filter



7931400

Umluftbox mit Monoblock-Filter



7932400

Umluftbox mit Monoblock, Höhe 140 mm

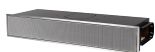

7933400

Umluftbox mit Monoblock-Filter

Umluft Zubehör

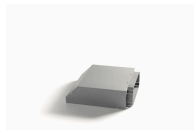
**Adapter zur
Höhenreduzierung**

830053

Adapter zur Höhenreduzierung Novy Mini/Maxi Pureline

**Kit zum Anschluss
für eine elektrische
Klappe oder
Beleuchtung**

990030

Set zum Anschluss einer elektrischen Klappe oder einer externen Beleuchtung

