





NOVY

- | | | | |
|-----------|----------------------------|---|--------------|
| NL | Gebruiksaanwijzing |  | p. 2 |
| FR | Mode d'emploi |  | p. 24 |
| DE | Bedienungsanleitung |  | S. 44 |
| EN | User manual |  | p. 65 |

Novy Mini Pureline

810 - 811 - 816

820 - 821 - 826

860 - 861 - 866

INHOUD

1	ALGEMENE INFORMATIE	 3
1.1	Beschikbaarheid van producten en accessoires	3
2	MILIEU EN BESPARING	4
2.1	Verpakkingsmateriaal	4
2.2	Afvoeren van het oude apparaat	4
2.3	Afvoeren van batterijen / accu's	4
2.4	Tips voor lager energieverbruik en hogere efficiëntie	4
3	GEBRUIK VAN HET APPARAAT	5
3.1	Eerste gebruik van het apparaat	5
4	BEDIENING EN FUNCTIES	6
4.1	Toestel bedienen	6
4.2	Afzuiging in- en uitschakelen	6
4.3	Verlichting	8
4.4	Programmering recirculatie (optioneel)	8
4.5	Afstandsbediening	9
4.6	InTouch	10
5	REINIGEN EN ONDERHOUD	12
5.1	Algemeen onderhoud	12
5.2	Verwijderen van de onderplaat	14
5.3	Vetfilter	14
5.4	Monoblock recirculatiefilter (optioneel)	16
5.5	Ledverlichting	17
5.5.1	Vervangen van de led verlichting	17
5.5.2	Wijzigen van de kleurtemperatuur	19
5.6	Batterijen van de afstandsbediening vervangen	20
5.7	Storingen	21
6	QUICKGUIDE	22
6.1	Instellingen	22
6.2	Indicaties	23

1 ALGEMENE INFORMATIE

Lees aandachtig de veiligheidsvoorschriften, de montagehandleiding en de gebruiksaanwijzing vóór de installatie en ingebruikname.

De veiligheidsvoorschriften staan vermeld in een apart boekje dat met het toestel is meegeleverd en op onze website www.novy.com.

Leef de veiligheidsvoorschriften, de montagehandleiding en de gebruiksaanwijzing na om letsel en materiële schade te voorkomen.

In deze gebruiksaanwijzing wordt gewerkt met een aantal symbolen. Hieronder vindt u de betekenis van deze symbolen.

Symbool	Betekenis	
	Indicatie	Toelichting van een indicatie op het toestel.
	Info/ Waarschuwing	Dit symbool duidt op een belangrijke tip of een gevaarlijke situatie.

1.1 Beschikbaarheid van producten en accessoires

De beschikbaarheid van producten en modelkenmerken kan per land verschillen. Sommige producten, opties of accessoires die in deze handleiding worden beschreven, zijn mogelijk niet in alle markten verkrijgbaar. Neem voor meer informatie contact op met uw lokale distributeur of raadpleeg onze website www.novy.com.

2 MILIEU EN BESPARING

2.1 Verpakkingsmateriaal

Dit toestel is beschermd door verpakking tegen transportschade.

De gebruikte materialen zijn niet schadelijk voor het milieu en geschikt voor recyclage. Opteer voor een milieuvriendelijke afvoer van de verpakking.

2.2 Afvoeren van het oude apparaat

Uw apparaat bevat tevens vele recycleerbare materialen.



Daarom dienen gebruikte toestellen van ander afval te worden gescheiden. De recyclage van de apparaten die door uw fabrikant wordt georganiseerd wordt op deze manier onder de beste omstandigheden uitgevoerd, overeenkomstig de Europese richtlijn 2012/19/EU betreffende elektrisch en elektronisch afval. Informeer bij uw gemeente of bij uw verkoper naar de dichtstbijzijnde inzamelplaats voor uw oude toestel. Houd oude toestellen buiten het bereik van kinderen.

2.3 Afvoeren van batterijen / accu's

Batterijen/accu's dienen op milieuvriendelijke wijze te worden afgevoerd. Batterijen/accu's niet meegeven met het huisvuil.

Informeer bij uw gemeente of bij uw verkoper naar de dichtstbijzijnde inzamelplaats voor batterijen/accu's. Houd Batterijen/accu's buiten het bereik van kinderen.

2.4 Tips voor lager energieverbruik en hogere efficiëntie

Het nieuwe toestel is bijzonder efficiënt en energiezuinig. Hieronder volgen een aantal tips om uw toestel nog energiezuiniger en efficiënter te maken.

- Schakel het toestel op de laagste snelheid in wanneer u met koken begint om de vochtigheidsgraad te regelen en kookluchtjes te verwijderen.
- Gebruik de hoogste snelheid alleen wanneer dit beslist noodzakelijk is.
- Verhoog de snelheid van het toestel alleen wanneer de hoeveelheid damp dit vereist.

- Houd het filter/ de filters van het toestel schoon om de vet- en geurfilteringsefficiëntie te optimaliseren.
- Schakel als er veel damp vrijkomt op tijd naar een hogere vermogensstand. Dat is efficiënter dan te proberen door het toestel lang te gebruiken, damp op te vangen die zich al in de keuken verspreid heeft.
- Laat het toestel na het koken niet onnodig (na)ventileren.
- Schakel de verlichting uit bij het verlaten van de keuken of als de keuken al licht genoeg is.
- Zorg voor voldoende luchttoevoer in de ruimte, zodat het toestel efficiënt en energiezuinig kan werken.
- Plaats deksels op de pannen om kookdampen en condens te verminderen.
- Voor het effectief verwijderen van de kookdampen schakel het toestel enkele minuten voor de aanvang van het koken in.
- Maak gebruik van de naloopstand indien het toestel hierover beschikt. De instructies voor de naloopstand worden beschreven in deze gebruiksaanwijzing.
- Vermijd elke vorm van tocht boven het kookvlak.
- Plaats uw kookgerei zodanig dat opwellende dampen onder het aanzuigoppervlak van de kap terechtkomen.
- Koken met inductie: de intensiteit van toestel en kookplaat zo laag mogelijk instellen om overproductie van dampen te beperken.

3 GEBRUIK VAN HET APPARAAT

3.1 Eerste gebruik van het apparaat

- Scan uw QR-code op de garantiesticker en registreer uw toestel.
- Verwijder alle zichtbare stickers voor ingebruikname (uitgezonderd de sticker met het typenummer van uw toestel).

4 BEDIENING EN FUNCTIES

4.1 Toestel bedienen

De afzuigkap kunt u bedienen met de schakelaar op de afzuigkap of met de meegeleverde afstandsbediening.

Bediening op de afzuigkap:

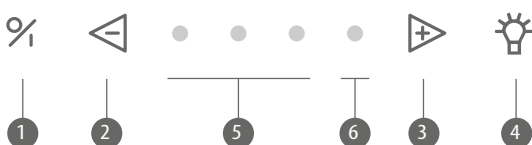

- 1 Aan / uit toets
- 2 Snelheid verlagen
- 3 Snelheid verhogen
- 4 Verlichting
- 5 Indicatie lampjes groen snelheid 1,2,3
- 6 Indicatie lampje rood Powerstand

4.2 Afzuiging in- en uitschakelen

Afzuiging in- uitschakelen

Om de afzuiging in te schakelen drukt u op toets 1. Het vermogen van de afzuiging wordt altijd opgestart op de laatst gebruikte functie (verlichting en/of motor).



Afzuiging uitschakelen met naloopstand

Om de naloopstand in te stellen drukt u éénmaal op toets 1.

Het eerste indicatie lampje knippert, de andere indicatie lampjes branden op de laatst ingestelde stand. Na 10 minuten schakelen motor en verlichting automatisch uit.

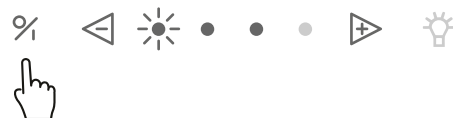

De nalooptijd is standaard ingesteld op 10 minuten in afvoermodus. Het is aangeraden om altijd deze functie volledig uit te voeren.

Afzuiging uitschakelen zonder naloopstand

Druk 2x op de toets **1**.



Snelheden van de afzuiging

Om het vermogensniveau te verhogen drukt u op de toets **3**.



Om het vermogensniveau te verlagen drukt u op de toets **2**.



- Drie groene LED's **5** geven stand één tot drie aan.
- De rode LED **6** geeft de Powerstand aan. De Powerstand wordt enkel gebruikt bij een sterke ontwikkeling van geur, rook of damp. Rekening houdend met de grote afvoer van lucht bij deze stand, moet het gebruik tot een minimum herleid worden.
- De Powerstand keert na 6 minuten automatisch terug naar snelheid drie.
- De motor beschikt over een thermocontact, dat bij oververhitting de motor uitschakelt. Na afkoeling zal de motor weer inschakelen.



Het vaststellen van de oververhitting is noodzakelijk. Dit kan bijvoorbeeld zijn door vlam in de pan, de waaier van de motor wordt geblokkeerd of er is een voorwerp in de uitblaasopening gekomen waardoor deze gedeeltelijk of volledig is afgesloten.

Auto-Stop

Om te vermijden dat de afzuigkap aan zou blijven staan, wordt de motor automatisch na 3 uur uitgeschakeld (enkel indien tijdens die 3 uur de bediening niet werd gewijzigd). De verlichting van de afzuigkap blijft branden.

4.3 Verlichting

Verlichting in- en uitschakelen

Om de verlichting in of uit te schakelen drukt u op toets ④. Het licht werkt onafhankelijk van de motor.



De LED verlichting beschikt over een soft-on/ soft-off functie, wat betekent dat de verlichting rustig aan en uit zal gaan. Bij het inschakelen van de verlichting zal deze altijd naar het volle vermogen gaan en kan ook gebruikt worden wanneer de ventilator is uitgeschakeld.

Dimmen van de LED verlichting

Wanneer de LED verlichting is ingeschakeld kunt u deze dimmen door toets ④ ingedrukt te houden.

Wijzigen kleurtemperatuur van de ledverlichting

De kleurtemperatuur van de ledverlichting kunt u wijzigen van 2.700 K (warm wit) naar 4.000 K (neutraal wit). De beschrijving om dit te wijzigen vindt u in paragraaf [5.5.2 Wijzigen van de kleurtemperatuur](#).

4.4 Programmering recirculatie (optioneel)



Indien gekozen is voor recirculatie dient er 1 maal een programmering plaats te vinden.

Met deze programmering wordt de vervangingsindicatie van het monoblock recirculatiefilter geactiveerd en de nalooptijd gewijzigd.

Programmering activeren

- De motor dient uitgeschakeld te zijn.
- Druk de toetsen ② en de ③ gelijktijdig in gedurende 3 seconden tot de rode LED 5x knippert.

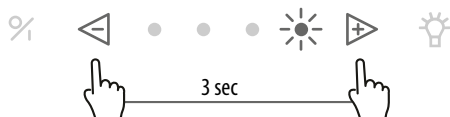

De volgende functies zijn dan in werking getreden:

- Vervangingsindicatie van het monoblockfilter is geactiveerd. Na een vast ingestelde tijd geeft een rood indicatie licht op het toestel aan dat het monoblock filter vervangen dient te worden.
- Nalooptijd is ingesteld op 30 minuten (i.p.v. de standaard 10 minuten).

 **Maak gebruik van de nalooptijd van 30 minuten, zodat de kookgeuren goed opgenomen kunnen worden in het monoblock filter.**

Lees [5.4 Monoblock recirculatiefilter](#) voor meer informatie over het vervangen van het monoblock recirculatiefilter.

Programmering deactiveren

- De motor dient uitgeschakeld te zijn
- Druk op de bediening de **2** en de **3** gelijktijdig in gedurende 3 seconden tot 3e groene led 3 x knippert.

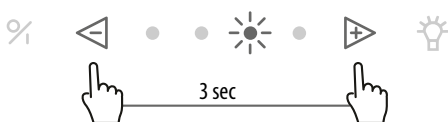

Nalooptijd is weer ingesteld op 10 minuten (i.p.v. 30 minuten) en reinigingsindicatie voor recirculatie is uitgeschakeld.

4.5 Afstandsbediening

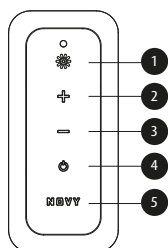



- 1 Verlichting
- 2 Snelheid verhogen
- 3 snelheid verlagen
- 4 Aan/ uit toets
- 5 Novy knop (niet van toepassing)

De afstandbediening is voorgeprogrammeerd en werkt direct op het toestel.

Afstandsbediening opnieuw programmeren



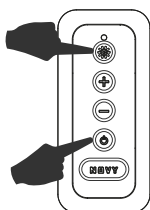

Indien de ingestelde code stoort met andere zenders, kan een andere code op de afstandsbediening gekozen worden. Er zijn totaal 10 code mogelijkheden.

Bepalen van de gebruikte code

Druk gelijktijdig op de afstandsbediening op de toetsen  en  (ca. 3 seconden). Het lampje op de afstandsbediening knippert evenveel keer als de ingestelde code.



Wijzigen van de code

- Druk gelijktijdig op de afstandsbediening op de toetsen  en  (ca. 3 seconden).
- Het groene lampje op de afstandsbediening knippert evenveel keer als de ingestelde code. Indien een andere code is gewenst herhaal deze stap opnieuw (1x knipperen is code 1, 2x knipperen is code 2 etc. Er zijn totaal 10 codes).
- Druk gelijktijdig op de afzuigkap  en  (ca. 10 seconden). Het 2e groene LED op de afzuigkap knippert (laat dan de knoppen los).
- Druk binnen 10 seconden op de afstandsbediening op toets  om de bevestiging in te stellen. De afzuigkap en de afstandsbediening zijn nu op elkaar ingesteld.

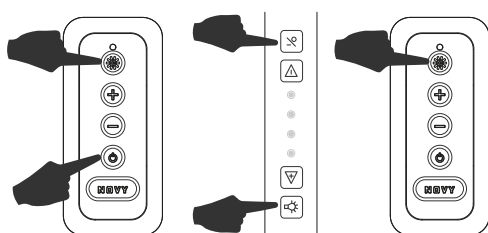







4.6 InTouch

De afzuigkap beschikt over de InTouch functie. Indien u een inductie kookplaat heeft van Novy met InTouch, kunt u de afzuigkap bedienen vanaf de kookplaat.

InTouch op de inductie kookplaat programmeren

De afstandsbediening moet eerst werken op de afzuigkap. Indien nodig kan de code van de afstandsbediening aangepast worden zoals beschreven staat in paragraaf [4.5 Afstandsbediening](#).

- Sluit de kookplaat aan op de netspanning.
- Houd de toetsen  en  op de inductiekookplaat 7 seconden gelijktijdig ingedrukt tot u voor de 2e maal een langer "biep"-signaal hoort.
- De kookplaat gaat nu automatisch de code zoeken van de afzuigkap.
- Wacht tot de verlichting van de afzuigkap begint te knipperen OF u een "klik"-geluid hoort wanneer u een afzuigkap hebt zonder verlichting (Blijf geduldig, dit kan even duren).
- Knippert de verlichting of hoort u het "klik"-geluid; druk onmiddellijk op een willekeurige InTouch toets  of  of  of  op de inductie kookplaat.
- U hoort een "biep"-signaal om de koppeling tussen beide toestellen te bevestigen.

Nu kunt u de afzuigkap bedienen met de toetsen op de inductiekookplaat.

Meer informatie over het gebruik van de InTouch functies vindt u in de InTouch handleiding van de kookplaat.

InTouch functie in- en uitschakelen



De InTouch functie staat standaard aan. Het uitschakelen van de InTouch functie op de afzuigkap heeft tot gevolg dat de connectie tussen afzuigkap en Novy inductie kookplaat met InTouch en/of afstandsbediening ook is uitgeschakeld.

Om de InTouch functie uit te schakelen toets ① en toets ② tegelijk indrukken voor 3 seconden de 2e en 4e LED knipperen 3 keer ter bevestiging. (Het toestel moet uitgeschakeld zijn).



De functie kan ingeschakeld worden door de toets ① en toets ③ tegelijk in te drukken voor 3 seconden. De 2e en 3e LED knipperen keer ter bevestiging (Het toestel moet uitgeschakeld zijn).

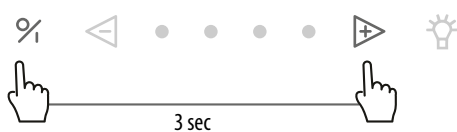

5 REINIGEN EN ONDERHOUD



Volg alle instructies zoals beschreven in het hoofdstuk [1 ALGEMENE INFORMATIE](#).



Volg onderstaande reinigingsinstructies voor een langere levensduur en optimale werking van het apparaat.



De onderplaat, vetfilters en recirculatiefilters kunnen makkelijk uit uw handen glippen. Dit kan schade veroorzaken. Houd onderplaat en filter(s) bij het verwijderen, reinigen, vervangen en terugplaatsen daarom goed vast.



Waarschuwing – Gevaar voor letsel!
De onderplaat altijd langzaam openen en sluiten. Stabiele ladder gebruiken en op stabiliteit letten. Niet op het werkvlak of de kookplaat staan.

5.1 Algemeen onderhoud



Laat de verlichting voldoende afkoelen voordat u de afzuigkap gaat reinigen.



Gebruik nooit agressieve, krassende of chloorhoudende producten.



Gebruik geen hogedrukreinigers of stoomstraalapparaten.

Inox/ Roestvrijstaal

Reinig het oppervlak met een schoonmaakdoekje en een mild reinigingsmiddel en droog nadien met een zachte doek.

Voor een optimaal resultaat kan het onderhoud gebeuren met de Novy Inoxreiniger (906060): een zachte, voedende mousse die geen vetsporen nalaat en zeer gebruiksvriendelijk is. Breng de mousse aan op een zachte doek en maak ronde bewegingen over het volledig te reinigen oppervlak.

Werk af met een droge doek om op te blinken.

Indien u gebruik maakt van een andere inoxreiniger, raden we aan deze eerst op een minder zichtbare plaats te testen en dit 24u te laten rusten. Indien er geen reactie is, kunt u uw dampkap met dit product reinigen.

Voor hardnekkiger vuil kunt u gebruik maken van de Novy Intensive Cleaner (906091), een milieuvriendelijke en intensieve reiniger die moeiteloos vet, olie, vingerafdrukken en vlekken verwijdert zonder strepen achter te laten.

Na de reiniging raden we aan het oppervlak te behandelen met de Novy Gloss Polish (906092).

Dit actief verzorgingsproduct biedt een langdurige bescherming en zorgt ervoor dat toestellen hun waarde optimaal behouden. Bovendien bouwt het een water-, kalk- en vetafstotende beschermlaag op.

Voor een krasvrije afwerking gebruikt u best de Novy Polishing Cloth (906093), een premiumdoek die bijzonder geschikt is voor gevoelige oppervlakken zoals hoogglanskeukens, meubels en keukenapparaten.

De Novy Intensive Cleaner, Novy Gloss Polish en Novy Polishing Cloth zijn eveneens verkrijgbaar als set, 906094.

Deze schoonmaakproducten zijn verkrijgbaar via onze webshop: www.novy.com.

Gelakte delen van de afzuigkap

De afzuigkap kan worden gereinigd met een vochtig schoonmaakdoekje en een mild reinigingsmiddel.

Glas

Glazen delen van de afzuigkap kunnen gereinigd worden met een zachte doek en een glasreiniger.

5.2 Verwijderen van de onderplaat

Indien de onderplaat voor reiniging los wordt genomen van de afzuigkap, ga als volgt te werk:

- De onderplaat aan het linker en rechter uiteinde vastnemen.
- Kantel de onderplaat rustig naar beneden en blijf deze vasthouden.
- Zodra de onderplaat in een hoek van 90° naar beneden hangt, kan de onderplaat naar rechts geschoven worden om de onderplaat van de scharnieren af te nemen. Hierbij voelt u enige weerstand. Doe dit voorzichtig om schade aan de afzuigkap te voorkomen. Zorg ervoor dat u de onderplaat te allen tijde goed vasthoudt.
- De onderplaat kan vervolgens met de hand gereinigd worden. De onderplaat is niet geschikt voor reiniging in de vaatwasser.
- Voordat de onderplaat terug geplaatst wordt, reinig gelijk de bereikbare delen aan de binnenzijde van de afzuigkap.
- Voor het terugplaatsen van de onderplaat, de onderplaat aan de linker en rechter uiteinde vastnemen en vasthouden. Zorg ervoor dat u de bodemplaat te allen tijde goed vasthoudt.
- Houd de onderplaat in een hoek van 90° naar beneden en schuif de onderplaat naar links over de scharnieren totdat u een klikt waarneemt.
- De onderplaat kan niet gesloten worden indien de onderplaat niet volledig over de scharnieren is geplaatst.
- Vervolgens kan de onderplaat gesloten worden.

5.3 Vetfilter

Indicatie reiniging vetfilter



Indicatie: 4 knipperende indicatie lampjes.



Na 20 kookuren geven 4 knipperende indicatie LED's aan dat de vetfilter gereinigd dient te worden.



Reset de reinigingsindicatie

 Wanneer u het vetfilter terugplaatst na reiniging, volstaat het om 5 seconden op de toets  te drukken om de indicator opnieuw in te stellen.



Als de reset niet wordt uitgevoerd, blijft de reinigingsindicator van de vetfilters knipperen. Wij raden aan om het vetfilter één keer per maand te reinigen.

Toegang tot het vetfilter

- Dek de kookplaat af.
- Open de bodemplaat .
- U kunt de vetfilter  uit de dampkap nemen door aan de handgreep onderaan de filter te trekken.
- De filter beweegt vervolgens naar beneden.

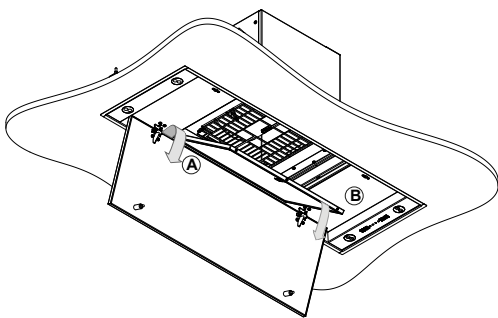

Reinigen vetfilter

Het metalen vetfilter kan met de hand gereinigd worden of in de vaatwasser. We raden aan om het vetfilter met de hand te reinigen.

Het filter handmatig reinigen:

- Dompel het filter in een oplossing van kokend water waaraan een ontvettend afwasmiddel is toegevoegd.
- Gebruik geen agressieve, zuur- of alkalische reinigingsmiddelen.
- Gebruik voor het reinigen een borstel.
- Spoel vervolgens het filter uit onder de kraan met warm water en laat deze daarna uitlekken.

Het filter in de vaatwasser reinigen:

- Gebruik een gangbaar vaatwasmiddel.
- Plaats de verzadigde vetfilters niet samen met servicegoed in de vaatwasser.

- Kies een programma met een lage temperatuur (max. 65°C).
- Laat het vetfilter uitlekken na het reinigen.



In de vaatwasser kan het filter wat verkleuren. Dit heeft geen invloed op de werking van het filter.



Indien de bovenvermelde instructies niet worden uitgevoerd, ontstaat er door een te sterke vervuiling, kans op brandgevaar.

Terugplaatsen van de vetfilters

- Voordat het vetfilter terug geplaatst wordt, reinig gelijk de randen van het gedeelte in de afzuigkap waar het filter in geplaatst wordt.
- Neem het filter met 2 handen beet.
- Zorg dat de handgreep van het filter aan de onderzijde zit.
- Plaats de achterzijde van het filter in de opening en druk daarna het filter aan de voorzijde omhoog en zorg dat deze zich vast klemt.



Een nieuw vetfilter kunt u verkrijgen via de vakhandel of via de website van Novy.

Artikelnummer vetfilter:

- 810/811/816: 609014
- 820/821/826: 7400020
- 860/861/866: 7400020

5.4 Monoblock recirculatiefilter (optioneel)

Bij de keuze voor recirculatie dient altijd het recirculatieprogramma op de afzuigkap ingesteld te worden (zie [4.4 Programmering recirculatie \(optioneel\)](#))

Indien gekozen is voor recirculatie is het toestel aangesloten op een recirculatiebox met een monoblock recirculatiefilter of er is een monoblock recirculatiefilter in de afzuigkap achter het vetfilter geplaatst.

Vervangingsindicatie monoblock recirculatiefilter



Indicatie: rood indicatie lampje blijft branden



Na een vast ingestelde tijd geeft een rood indicatie licht op het toestel aan dat het monoblock filter vervangen dient te worden.

Reset van de vervangingsindicatie

 Voer onderstaande actie uit nadat u de monoblock filter(s) heeft vervangen. De motor moet aanstaan. Druk toets 2 en 3 gelijktijdig in gedurende 3 seconden, de rode indicatie LED knippert 3 x ter bevestiging. Indien het toestel niet wordt gereset, zal het na 10 keer in- en uitschakelen van de motor automatisch resetten.

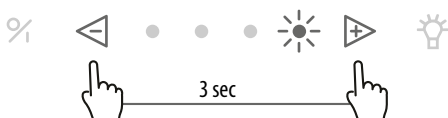

Plaatsen van het monoblock filter

Raadpleeg de handleiding van uw recirculatie kit voor het uitnemen en plaatsen van het monoblock filter.



Een nieuw monoblock filter kunt u verkrijgen via de vakhandel of via de website van Novy.

5.5 Ledverlichting

5.5.1 Vervangen van de led verlichting

Zorg eerst dat de kap spanningsloos is en laat de verlichting voldoende afkoelen.



De spothouders kunnen makkelijk uit uw handen glippen. Dit kan schade veroorzaken. Hou de spothouders bij het verwijderen en terugplaatsen daarom goed vast.

1. Open de onderplaat van de afzuigkap:

Druk de spothouder voorzichtig in, om vervolgens met een kantelbeweging de spothouder te demonteren uit de afzuigkap. Doe dit met twee handen.

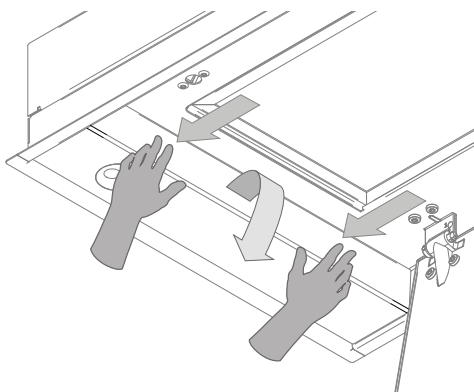

2. Uitmennen van de LED spot:

- A. Ontkoppel eerst de kabel die naar de te vervangen LED spot loopt. Het ontkoppelen gebeurt d.m.v. het lossen van de vergrendeling, door een lichte druk uit te oefenen en tegelijk los te trekken.
- B. Verwijder vervolgens de te vervangen LED spot door een zachte roterende beweging linksom te maken.
- C. Verwijder de te vervangen LED spot uit de bajonetring.

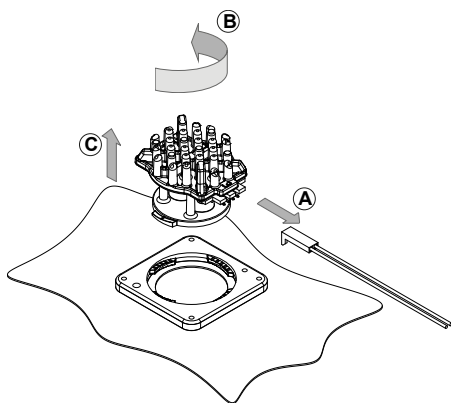

3. Monteren van de nieuwe LED:

- A. Plaats de nieuwe LED spot in de bajonetring.
- B. Maak een roterende beweging rechtsom totdat de LED spot vast draait.
- C. Bevestig de voedingskabel.



Kleur LED verlichting 2.700K (warm wit) of 4.000K (neutral wit) afhankelijk keuze aansluiting. Zorg dat alle LED spots op dezelfde wijze zijn geconnecteerd om verschil in kleur LED verlichting te voorkomen.

D. Plaats de spothouder terug in de afzuigkap en sluit daarna de spanning weer aan.

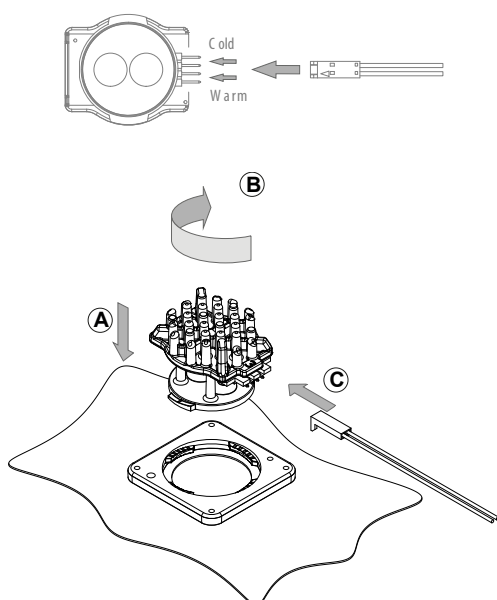

5.5.2 Wijzigen van de kleurtemperatuur

Zorg eerst dat de afzuigkap spanningsloos is gemaakt. Neem de stekker los van de afzuigkap of schakel de groep uit.

Standaard is de kleur van de ledverlichting ingesteld op 2.700 K (warm wit). Indien de wens is de kleur aan te passen naar 4.000 K (neutraal wit), volg dan de onderstaande instructies:



De spothouders kunnen makkelijk uit uw handen glippen. Dit kan schade veroorzaken. Hou de spothouders bij het verwijderen en terugplaatsen daarom goed vast.

- Open de onderplaat aan de onderzijde van de afzuigkap.
- Druk de spothouder voorzichtig in, om vervolgens met een kantelbeweging de spothouder te demonteren uit de afzuigkap. Doe dit met twee handen.

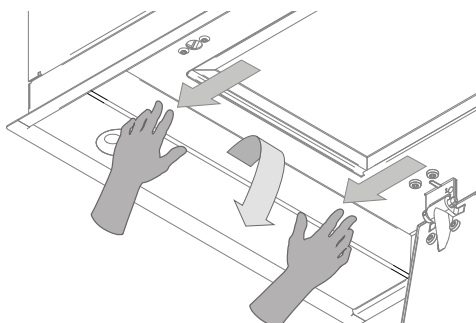

- De bedrading is met een connector aangesloten op de ledlamp.
- Neem de connector los van de ledlamp, en verplaats de bedrading naar de andere vrije aansluiting op de lamp.

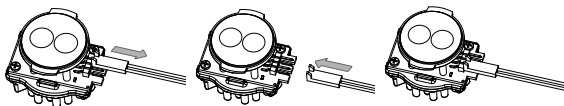

Kleur LED verlichting 2.700K (warm wit) of 4.000K (neutral wit) afhankelijk keuze aansluiting. Zorg dat alle LED spots op dezelfde wijze zijn geconnecteerd om verschil in kleur LED verlichting te voorkomen.

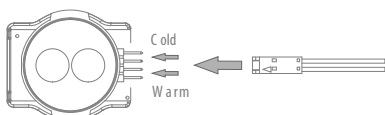

- Doe deze handeling bij alle 4 de ledlampen.
- Sluit de lamphouder weer.

De kleur van de ledverlichting is nu aangepast van 2.700 K naar 4.000 K.

5.6 Batterijen van de afstandsbediening vervangen

- Voor de vervanging van de batterij dient u het deksel los te schroeven, de oude batterijen te verwijderen en een nieuwe erin te plaatsen. Let op de in het batterij vak aangegeven polariteitsmarkeringen.
- Lege batterijen horen niet in het huisvuil, maar moeten worden ingeleverd als KGA (B) / KCA (NL).

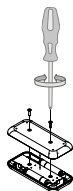

Technische gegevens afstandsbediening

- Voeding: (2 x AAA) Batterijen
- Werkfrequentie: 433.92Mhz
- Aantal codes: 10
- Bedrijfstemperatuur: 0 – 50°C
- Afmetingen: 110 x 50 x 19mm

5.7 Storingen

Storing: In geval van storing, aarzel niet om onze hersteldienst te contacteren: www.novy.com/contact.

Kies eerst uw land.

Voor een goede en vlotte afhandeling is het noodzakelijk dat de hersteldienst weet welk type apparaat u heeft. Deze gegevens vindt u op het typeplaatje aan de binnenkant van de afzuigkap. Deze wordt zichtbaar zodra u het filter/de filters uit de afzuigkap neemt.

6 QUICKGUIDE

6.1 Instellingen

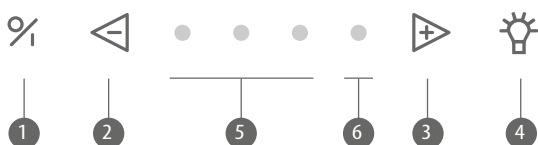

UITLEG	ACTIE	INDICATIE	OPM.	PAG.
Inschakelen motor	1			6
Uitschakelen motor mét naloop	1	Groene LED knippert	Motor blijft nog 10 min aan	6
Uitschakelen motor zonder naloop	2 x 1		Motor gaat onmiddellijk uit	7
Afzuigsnelheid verhogen	3			7
Afzuigsnelheid verlagen	2			7
Verlichting aan	4			8
Verlichting dimmen	4 gedurende enkele sec.			8
Recirculatie aan	2 + 3 gedurende 3 sec.	Rode LED knippert	! Motor moet uit staan !	8
Recirculatie uit	2 + 3 gedurende 3 sec.	Derde groene LED knippert 5x	! Motor moet aan staan !	9
Reset reinigingsindicatie vetfilters	2 gedurende 5 sec.			15
Reset vervangingsindicatie monoblock	2 + 3 gedurende 3 sec.	Rode LED knippert 3x	! Motor moet aan staan !	17

InTouch aan	① + ③ gedurende 3 sec.	2e en 3e LED knipperen	! Motor moet uit staan !	11
InTouch uit	① + ② gedurende 3 sec.	2e en 4e LED knipperen	! Motor moet uit staan !	11

6.2 Indicaties

INDICATIE	UITLEG	OPMERKING	PAG.
Vier knip- perende LED's	Vetfilter moet worden gereinigd	Indien de reini- gingsinstructies niet worden uitge- voerd, ontstaat er door een te ster- kevervuiling, kans op brandgevaar en rendementsverlies.	14
Rode indicatie LED licht op	Tijd om de gebruikte Monoblock recirculatiefilter te vervangen.		15

CONTENU

1	INFORMATIONS GÉNÉRALES	25
1.1	Disponibilité des produits et accessoires	25
2	ENVIRONNEMENT ET ÉCONOMIES	26
2.1	Matériel d'emballage	26
2.2	Recyclage de l'appareil usagé	26
2.3	Recyclage des piles (rechargeables)	26
2.4	Conseils pour réduire la consommation d'énergie et augmenter l'efficacité	26
3	UTILISATION DE L'APPAREIL	27
3.1	Première utilisation de l'appareil	27
4	CONTRÔLES ET FONCTIONS	28
4.1	Fonctionnement de l'appareil	28
4.2	Activation et désactivation de l'aspiration	28
4.3	Éclairage	30
4.4	Programmation pour le mode en recyclage (optionnel)	30
4.5	Télécommande	31
4.6	InTouch	32
5	NETTOYAGE ET ENTRETIEN	34
5.1	Entretien général	34
5.2	Dépose de la plaque inférieure	35
5.3	Filtre à graisses	35
5.4	Filtre de recyclage monoblock (optionnel)	37
5.5	Éclairage	38
5.5.1	Remplacement de l'éclairage LED	38
5.5.2	Modification de la température de couleur de l'éclairage par LED	40
5.6	Remplacement des piles	41
5.7	Service	41
6	QUICKGUIDE	42
6.1	Réglages	42
6.2	Indications	43



1 INFORMATIONS GÉNÉRALES

Lisez attentivement les consignes de sécurité, les instructions de montage et le mode d'emploi avant l'installation et la mise en service de l'appareil.

Les consignes de sécurité sont énumérées dans un livret séparé fourni avec l'appareil et indiqué sur notre site web www.novy.com.

Respectez les consignes de sécurité, les instructions de montage et le mode d'emploi afin d'éviter les blessures et les dommages matériels.

Ce mode d'emploi utilise plusieurs symboles. Vous en trouverez la signification ci-dessous.

Symbole	Signification	
	Indication	Signification des témoins lumineux sur l'appareil.
	Information/ Avertissement	Ce symbole signale un conseil important ou une situation dangereuse.

1.1 Disponibilité des produits et accessoires

La disponibilité des produits et les caractéristiques des modèles peuvent varier selon le pays. Certains produits, options ou accessoires décrits dans ce manuel peuvent ne pas être disponibles sur tous les marchés. Veuillez contacter votre distributeur local ou consulter notre site web www.novy.com pour plus d'informations.

2 ENVIRONNEMENT ET ÉCONOMIES

2.1 Matériel d'emballage

L'emballage protège cet appareil contre les dommages pendant le transport. Les matériaux utilisés ne sont pas dangereux pour l'environnement et peuvent être recyclés. Veillez au recyclage écologique de l'emballage.

2.2 Recyclage de l'appareil usagé

Votre appareil contient également de nombreux matériaux qui peuvent être recyclés.



De ce fait, les appareils usagés doivent être séparés des autres déchets. Le recyclage des appareils organisé par votre fabricant est ainsi réalisé dans les meilleures conditions, en conformité avec la directive européenne 2012/19/UE relative aux déchets électriques et électroniques. Demandez à votre commune ou à votre vendeur quel est le point de collecte le plus proche pour votre ancien appareil.

Gardez les anciens appareils hors de portée des enfants.

2.3 Recyclage des piles (rechargeables)

Les piles (rechargeables) doivent être éliminées d'une manière respectueuse de l'environnement. Ne jetez pas les piles (rechargeables) avec les ordures ménagères.

- Renseignez-vous auprès des autorités locales ou de votre revendeur pour connaître le plus proche point de collecte des piles (rechargeables).
- Gardez les piles (rechargeables) hors de portée des enfants.

2.4 Conseils pour réduire la consommation d'énergie et augmenter l'efficacité

Le nouvel appareil est particulièrement performant et économe en énergie. Voici quelques conseils pour rendre votre appareil encore plus performant et économe en énergie.

- Allumez l'appareil à la vitesse la plus basse lorsque vous commencez à cuisiner afin de réguler le taux d'humidité et d'éliminer les odeurs de cuisine.
- Utilisez la vitesse la plus élevée uniquement lorsque cela s'avère réellement indispensable.

- Augmentez la vitesse de l'appareil uniquement lorsque la quantité de vapeur l'exige.
- Veillez au maintien de la propreté du / des filtre(s) afin d'optimiser la filtration des graisses et l'efficacité du filtrage des odeurs.
- Lorsque le dégagement de vapeur est important, veillez à utiliser la vitesse de puissance adaptée. Cela est plus efficace que d'essayer d'utiliser longtemps l'appareil en récupérant des vapeurs qui se sont déjà dispersées dans la cuisine.
- Ne laissez pas fonctionner l'appareil inutilement après la cuisson.
- Éteignez l'éclairage lorsque vous quittez la cuisine ou lorsque la lumière est suffisante dans la cuisine.
- Prévoyez une arrivée d'air saine dans la pièce afin que l'appareil puisse fonctionner de manière efficace et économe en énergie.
- Placez des couvercles sur vos casseroles pour réduire les vapeurs de cuisson et la condensation.
- Pour éliminer efficacement les vapeurs de cuisson, allumez l'appareil quelques minutes avant le début de la cuisson.
- Si l'appareil est équipé d'une fonction d'arrêt différé, utilisez-la. Les instructions concernant la fonction d'arrêt différé sont décrites dans ce mode d'emploi.
- Évitez tout courant d'air au-dessus du plan de cuisson.
- Placez vos récipients de manière à ce que les vapeurs montantes viennent directement sous la surface d'aspiration de la hotte.
- Cuisson par induction : réglez l'intensité de l'appareil et de la plaque de cuisson la plus basse possible afin de réduire la surproduction de vapeurs.

3 UTILISATION DE L'APPAREIL

3.1 Première utilisation de l'appareil

- Scannez votre code QR sur l'étiquette de garantie et enregistrez votre appareil.
- Retirez tous les autocollants visibles avant la mise en service (à l'exception de l'autocollant portant le numéro de type de votre appareil).

4 CONTRÔLES ET FONCTIONS

4.1 Fonctionnement de l'appareil

Vous pouvez faire fonctionner la hotte aspirante avec les boutons de commande disposés sur la hotte aspirante ou avec la télécommande fournie.

Commandes sur la hotte aspirante:

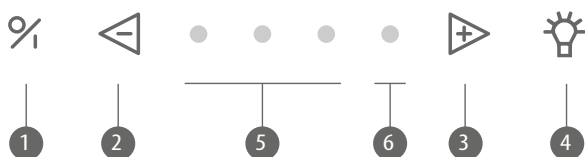

- 1 Touche marche / arrêt
- 2 Touche réduction de vitesse
- 3 Touche augmentation de vitesse
- 4 Touche éclairage
- 5 Voyants lumineux verts de vitesse 1,2,3
- 6 Voyant lumineux rouge Vitesse Power

4.2 Activation et désactivation de l'aspiration

Mise en marche et arrêt du ventilateur

Avec touche 1, hotte redemarre sur la dernière vitesse utilisée (éclairage et/ou moteur).



Arrêt avec arrêt différé

Actionner la touche 1 une fois, un arrêt différé est démarré. La première diode clignote et les autres diodes sont allumés selon la vitesse du moteur. Après 10 minutes, le moteur et la lumière se coupent automatiquement.

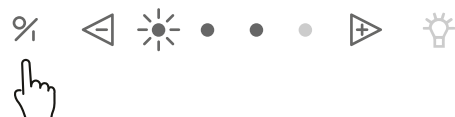

Le temps d'arrêt différé est fixé par défaut à 10 minutes en mode d'évacuation. Il est recommandé de toujours remplir pleinement cette fonction.

Arrêt sans arrêt différé

Actionner 2 fois la touche ①, le moteur et la lumière s'arrête immédiatement.



Vitesse moteur

Avec touche ③ vous pouvez augmenter la vitesse.



Avec touche ② vous pouvez diminuer la vitesse.



- Trois LED vertes ⑤ indiquent la position un à trois.
- La diode rouge ⑥ indique la vitesse Power. La vitesse Power s'utilise uniquement en cas de formation excessive de buées et de fumées. Tenant compte du grand volume d'air évacué, son utilisation doit être limitée au stricte minimum.
- La vitesse Power redescend automatiquement à la vitesse 3 après 6 minutes.
- Le moteur est équipé d'un contact thermique qui, en cas de surchau et le moteur est arrêté. Après refroidissement, le moteur va remettre en marche.



Détermination de la surchauffe est nécessaire. Cela peut être dû, par exemple, à des flammes dans la casserole, la portée du moteur est bloqué ou si un objet a pénétré dans l'ouverture de déchargement et l'a partiellement ou complètement obstruée.

Auto-Stop

Pour éviter que la hotte fonctionne pendant trop longtemps, la hotte s'arrêtera automatiquement après 3 heures (seulement si pendant 3 heures la commande de la hotte n'a pas été manipulée). La lumière restera allumée.

4.3 Éclairage

Allumer et éteindre les lumières

Enfoncer touche ④ pour la mise en marche ou l'arrêt de l'éclairage. L'éclairage fonctionne indépendamment du ventilateur.



L'éclairage par LED dispose d'une fonction soft-on / soft-off, qui allume et éteint progressivement la lumière. A l'allumage, l'éclairage est toujours activé à pleine puissance et peut également être utilisé quand le ventilateur est éteint.

Diminuer l'intensité LED

Quand l'éclairage par LED est activé, vous pouvez l'atténuer à votre gré en maintenant la touche ④ enfoncée.

Modification de la température de couleur de l'éclairage par LED

Vous pouvez modifier la température de couleur de l'éclairage par LED de 2.700 K (blanc chaud) à 4.000 K (blanc neutre). La procédure à suivre est décrite à la section [5.5.2 Modification de la température de couleur de l'éclairage par LED](#).

4.4 Programmation pour le mode en recyclage (optionnel)



Si le mode recyclage est sélectionné, la programmation doit être faite une fois.

Cette programmation active l'indicateur de remplacement du filtre de recyclage monoblock et modifie le temps de fonctionnement ultérieur.

Activer la programmation

- Procédez à cette programmation pendant le moteur est à l'arrêt.
- Appuyez simultanément sur le ② et le ③ pendant 3 secondes jusqu'à ce que la DEL clignote 5x.

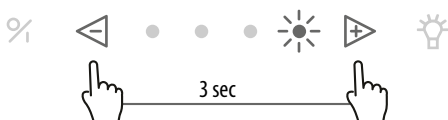

Les fonctions suivantes ont alors été activées :

- Le témoin de remplacement du filtre monoblock est activé. Après un délai programmé, un témoin lumineux rouge s'allume sur l'appareil pour indiquer que le filtre monoblock doit être remplacé.
- L'arrêt différé est réglé à 30 minutes (au lieu des 10 minutes par défaut).



Utilisez l'arrêt différé de 30 minutes pour que les odeurs de cuisine puissent être bien absorbées par le filtre monoblock.

Lisez le paragraphe [5.4 Filtre de recyclage monoblock \(optionnel\)](#) pour plus d'informations à propos du changement du filtre monoblock de recyclage de l'air.

Désactivation de la programmation

- Le moteur doit être en marche.
- Appuyez simultanément sur le **2** et le **3** pendant 3 secondes jusqu'à ce que la 3ème LED verte clignote 5x.

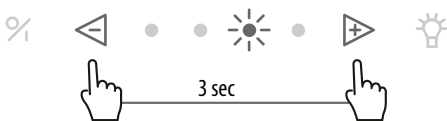

Le temps d'arrêt différé est à nouveau programmé sur 10 minutes (au lieu de 30 minutes) et le témoin de remplacement pour le recyclage de l'air est désactivé.

4.5 Télécommande

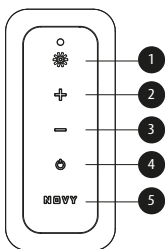



- 1 Touche éclairage
- 2 Touche augmentation de vitesse
- 3 Touche réduction de vitesse
- 4 Touche marche / arrêt
- 5 Bouton Novy (pas d'application)

La télécommande est programmée à la livraison et prête pour usage.

Modification du code





Si la code sélectionnée perturbe d'autres émetteurs, vous pouvez choisir un autre code sur la télécommande. Vous disposez d'un éventail de 10 codes.

Détermination du code utilisé

Appuyez simultanément sur  et  sur ; la lampe-témoin clignote ainsi que le code choisi (il existe au total 10 possibilités de code).



Modification du code

- Appuyez simultanément durant 3 sec. sur  et sur , jusqu'à ce que la lampe-témoin clignote.
- La lampe verte de la commande à distance clignote autant de fois que le numéro du code sélectionné. Si un autre code est nécessaire, répétez cette étape (1 clignotement désigne le code 1, 2 clignotements désignent le code 2, etc. Il y a 10 codes au total).
- Appuyez simultanément sur  et sur  de la commande de la hotte, jusqu'à ce que la deuxième témoin de vitesse s'allume.
- Dans les 10 secondes qui suivent, appuyez sur l'icône  de la commande à distance, pour confirmer les réglages. La hotte et sa commande à distance sont à présent appariées.

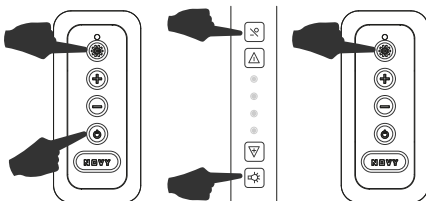





4.6 InTouch

La hotte aspirante possède la fonction InTouch. Si vous avez une table de cuisson à induction de Novy disposant également de la fonction InTouch, vous pouvez commander la hotte aspirante à partir de celle-ci. La hotte aspirante peut aussi être utilisée avec une télécommande.

Programmer la fonction InTouch sur la plaque de cuisson à induction

La télécommande doit d'abord agir sur la hotte aspirante. Si nécessaire, il sera possible d'adapter le code de la télécommande, comme il a été décrit sous paragraphe [4.5 Télécommande](#).

- Branchez la plaque de cuisson sur la tension secteur.
- Touchez simultanément les touches  et  sur la plaque à induction, jusqu'à ce qu'un signal sonore soit audible (prox. 7 sec).
- La plaque de cuisson recherche automatiquement le code de la hotte aspirante.

- PATIENTEZ jusqu'à ce que l'éclairage de la hotte aspirante clignote, OU jusqu'au son de huit clics de la hotte (patientez, cela peut prendre un certain temps).
- Faites clignoter la lumière ou vous entendez le "clic" ; appuyez immédiatement sur n'importe quelle touche InTouch  ou **+** ou **-** ou  sur la plaque de cuisson à induction.
- Vous entendrez un "bip" pour confirmer la connexion entre les deux appareils.

Vous pouvez, à présent, contrôler la hotte aspirante au moyen des touches sur la plaque à induction.

Pour plus d'informations sur l'utilisation des fonctions InTouch, reportez-vous au manuel InTouch de la table de cuisson ou la télécommande.

Activation et désactivation de la fonction InTouch



La fonction InTouch est activée par défaut. Désactiver la fonction InTouch sur la hotte entraîne la perte de la connexion entre la hotte et la table de cuisson à induction Novy équipée d'InTouch et/ou de télécommande.

Pour désactiver la fonction InTouch, appuyer simultanément sur les touches **1** et **2** pendant 3 secondes. Les 2ème et 4ème LEDs clignotent 3 fois pour confirmer. (L'appareil doit être éteint).



La fonction peut être activée en appuyant simultanément sur les touches **1** et **3** pendant 3 secondes. Les 2ème et 3ème LEDs clignotent 3 fois pour confirmer. (L'appareil doit être éteint).

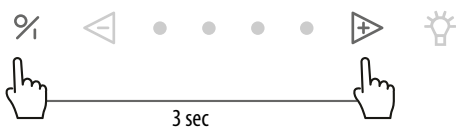

5 NETTOYAGE ET ENTRETIEN



Suivez toutes les instructions telles que décrites dans le chapitre 1 INFORMATIONS GÉNÉRALES.



Suivez les instructions de nettoyage ci-dessous pour une durée de vie accrue de l'appareil et un fonctionnement optimal.



La plaque inférieure, le filtre à graisses et le filtre de recyclage peuvent tomber lorsque vous les manipulez. Ils peuvent ainsi être endommagés. Assurez-vous de toujours bien tenir la plaque inférieure et le(s) filtre(s) lorsque vous les manipulez.



AVERTISSEMENT – Risque de blessure ! Ouvrez et fermez lentement la plaque inférieure. Utilisez un escabeau stable et faites attention à la stabilité. Ne marchez pas sur la plaque de cuisson ou sur le plan de travail.

5.1 Entretien général



Laissez refroidir suffisamment l'éclairage avant de procéder au nettoyage de la hotte.



N'utilisez jamais de produits agressifs, rayant ou qui contiennent du chlore.



N'utilisez pas de nettoyeur haute pression ni de nettoyeur vapeur.

Inox / Acier inoxydable

Nettoyer à l'aide d'un chiffon de nettoyage et un produit de nettoyage non agressif et sécher ensuite avec un chiffon doux. L'entretien de l'inox/acier inoxydable peut se faire avec le Nettoyant Inox Novy (906060).

Si vous utilisez un autre nettoyeur pour inox, nous vous recommandons de le tester au préalable sur un endroit peu visible (intérieur) de la hotte et de patienter 24h pour voir le résultat. Si vous ne remarquez rien d'anormal, vous pouvez nettoyer votre hotte avec ce produit.

Pièces laquées de la hotte

Le nettoyage de la hotte peut se faire avec un chiffon humide et un détergent léger.

Verre

Nettoyer les surfaces vitrées de la hotte avec un chiffon doux et du produit de nettoyage pour les vitres.

5.2 Dépose de la plaque inférieure

Si la plaque inférieure doit être retirée de la hotte de cuisine à des fins de nettoyage, procédez comme suit :

- Saisissez la plaque inférieure par les extrémités gauche et droite.
- Inclinez lentement la plaque inférieure vers le bas tout en la maintenant bien.
- Dès que la plaque inférieure est positionnée à un angle de 90° vers le bas, vous pouvez la faire glisser vers la droite pour la retirer des charnières. Ici, vous sentirez une certaine résistance. Faites-le avec précaution pour éviter d'endommager la hotte de cuisine. Veillez à toujours bien tenir la plaque inférieure.
- La plaque inférieure peut être nettoyée à la main. Elle ne peut pas être nettoyée au lave-vaisselle.
- Avant de remettre la plaque inférieure en place, nettoyez les parties accessibles à l'intérieur de la hotte de cuisine.
- Pour remettre la plaque inférieure en place, saisissez-la par les extrémités gauche et droite tout en la maintenant bien. Veillez à toujours bien tenir la plaque inférieure.
- Maintenez la plaque inférieure selon un angle de 90° vers le bas et faites-la glisser vers la gauche sur les charnières jusqu'à ce que vous entendiez un clic.
- La plaque inférieure ne peut être fermée si elle n'est pas bien positionnée sur les charnières.
- Vous pouvez à présent fermer la plaque inférieure.

5.3 Filtre à graisses

Indication nettoyage du filtre à graisses



Indication: 4 témoins de vitesse commencent à clignoter



Après 20 heures de cuisson les 4 LED's commencent à clignoter pendant 5 minutes, ceci indique que le filtre à graisses doit être nettoyé.

Réinitialisation du témoin de nettoyage des filtres à graisses

 Après nettoyage du filtre, il faut reprogrammer la hotte en appuyant pendant 5 secondes sur la touche **2**.



Si la reprogrammation n'est pas faite, le témoin de nettoyage des filtres à graisses continuera à clignoter. Nous vous conseillons de nettoyer le filtre à graisses 1 fois par mois.

Accès au filtre à graisses

- Couvrez la table de cuisson.
- Ouvrez la plaque inférieure (A).
- Vous pouvez retirer le filtre à graisses (B) de la hotte en tirant sur la languette située en bas du filtre.
- Le filtre descend alors vers le bas.

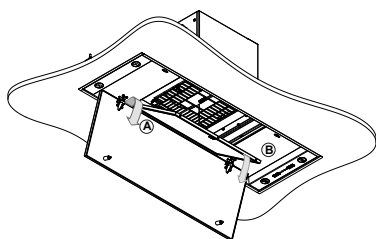

Nettoyage du filtre à graisses

Le filtre métallique peut être lavé à la main ou au lave-vaisselle. Nous conseillons de nettoyer le filtre à graisses à la main.

Nettoyer le filtre à la main :

- Plongez le filtre dans une solution d'eau bouillante à laquelle a été ajouté un détergent dégraissant.
- N'utilisez pas de détergents agressifs, contenant de l'acide ou fortement alcalins.
- Utilisez une brosse pour le nettoyage.
- Rincez ensuite le filtre à l'eau chaude sous le robinet puis laissez-le égoutter.

Nettoyer le filtre au lave-vaisselle :

- Utilisez un produit lave-vaisselle classique.
- Ne mettez pas les filtres saturés en graisses avec de la vaisselle dans le lave-vaisselle.
- Choisissez un programme à basse température (maximum 65°C).
- Laissez d'abord égoutter le filtre après l'avoir nettoyé.



Lors du nettoyage au lave-vaisselle, le filtre peut se décolorer à cause de la teneur en sel. Cette décoloration n'affecte en rien le fonctionnement du filtre.



Si les instructions ci-dessus ne sont pas respectées, il existe un risque d'incendie dû à un encrassement excessif.

Remise en place des filtres à graisses

- Avant de remettre en place le filtres à graisses, nettoyez également les rebords du logement du filtre dans la hotte aspirante.
- Saisissez le filtre avec vos deux mains.
- Assurez-vous que la languette du filtre se trouve sur la partie inférieure.
- Placez la partie arrière du filtre dans l'ouverture et poussez ensuite la partie avant du filtre vers le haut en vous assurant qu'il se bloque.



Vous pouvez vous procurer un nouveau filtre à graisses auprès des revendeurs Novy ou, en Belgique, via le site web de Novy. Numéro de référence du filtre à graisses :

- 810/811/816: 609014
- 820/821/826: 7400020
- 860/861/866: 7400020

5.4 Filtre de recyclage monoblock (optionnel)

Lorsque vous sélectionnez le mode de recyclage, faites la programmation pour le recyclage recyclage sur la hotte aspirante (voir [4.4 Programmation pour le mode en recyclage \(optionnel\)](#))

Si vous avez opté pour le recyclage, l'appareil est raccordé sur un caisson encastrable avec un filtre de recyclage monoblock ou un filtre de recyclage monoblock a été placé dans la hotte après le filtre à graisses.

Indicateur de remplacement du filtre de recyclage



Indication: Témoin de vitesse rouge s'allume



Après un délai programmé, un témoin lumineux rouge s'allume sur l'appareil pour indiquer que le filtre monoblock doit être remplacé.

Réinitialisation du témoin de remplacement du filtre de recyclage

 Après avoir remplacé le(s) filtre(s) monoblock, procédez comme décrit ci-dessous. Le moteur de la hotte aspirante doit être en fonctionnement. Pressez simultanément les touches ② et ③ pendant 3 secondes, jusqu'à ce que le témoin LED rouge clignote 3 fois à titre de confirmation. Si la hotte aspirante ne se réinitialise pas d'elle-même, elle le fera après que le moteur de la hotte aspirante ait été actionné à 10 reprises.

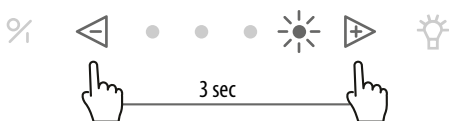

Mise en place du filtre monoblock

Reportez-vous au manuel de votre kit de recyclage pour le retrait et l'installation du filtre monoblock.

 **Vous pouvez obtenir un nouveau filtre monoblock auprès des revendeurs Novy ou, en Belgique, via le site web de Novy.**

5.5 Éclairage

5.5.1 Remplacement de l'éclairage LED

Avant toute intervention, débranchez le groupe du réseau électrique. Laissez refroidir la lampe suffisamment avant de la remplacer.

 **Les supports de spot peuvent facilement vous échapper des mains. Cela peut causer des dommages. Par conséquent, tenez fermement les supports de spot lorsque vous les retirez et les remettez en place.**

1. Ouvrez le panneau inférieur de la hotte aspirante:
Appuyez avec précaution sur le support de spot, puis appliquez-lui un mouvement de basculement pour l'extraire de la hotte de cuisine. Utilisez vos deux mains pour cette opération.

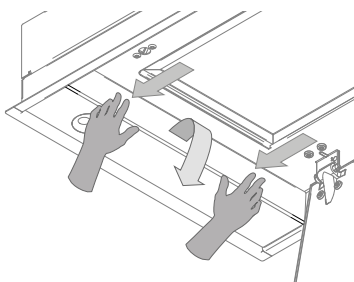

2. Enlèvement du spot LED :

- Déconnectez d'abord le câble menant au spot LED à remplacer. La déconnexion se fait en libérant le verrou, en y appliquant une légère pression et en le retirant en même temps.
- Retirez ensuite le spot LED à remplacer en effectuant un léger mouvement de rotation dans le sens inverse des aiguilles d'une montre.
- Extrayez de l'anneau à baïonnette le spot LED à remplacer.

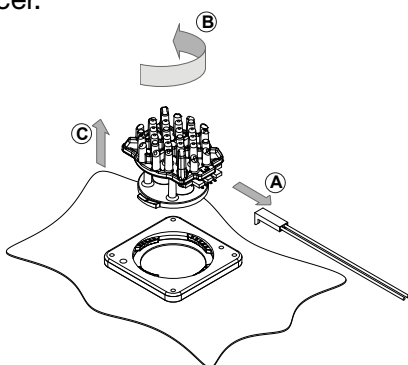

3. Montage du nouveau spot LED :

- Placez le nouveau spot LED dans la bague-baïonnette.
- Effectuez un mouvement de rotation à droite jusqu'à ce que le spot LED soit serré.
- Fixez le câble d'alimentation.



Couleur d'éclairage LED 2 700K (blanc chaud) ou 4 000K (blanc neutre) selon le choix de raccordement. Veillez à ce que tous les spots LED soient connectés de la même manière, pour éviter une différence de couleur de l'éclairage LED.

- Remettez le bandeau de lumière en place dans le groupe puis remettez le courant sous tension.

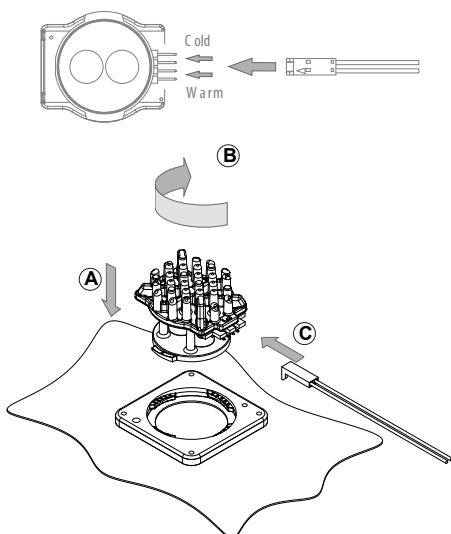

5.5.2 Modification de la température de couleur de l'éclairage par LED

Assurez-vous d'abord que la hotte n'est plus sous tension. Débranchez la fiche de la hotte ou mettez le circuit électrique correspondant hors tension.

La température de couleur de l'éclairage par LED est réglée par défaut sur 2.700 K (blanc chaud). Si vous souhaitez porter la température de couleur à 4.000 K (blanc neutre), suivez les instructions ci-dessous :



Les supports de spot peuvent facilement vous échapper des mains. Cela peut causer des dommages. Par conséquent, tenez fermement les supports de spot lorsque vous les retirez et les remettez en place.

- Ouvrez la plaque inférieure en dessous de la hotte.
- Appuyez avec précaution sur le support de spot, puis appliquez-lui un mouvement de basculement pour l'extraire de la hotte de cuisine. Utilisez vos deux mains pour cette opération.

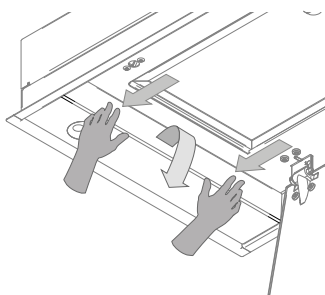

- Le câblage est raccordé à la lampe LED par un connecteur.
- Détachez le connecteur de la lampe LED et permutez le câblage sur l'autre borne libre de la lampe.

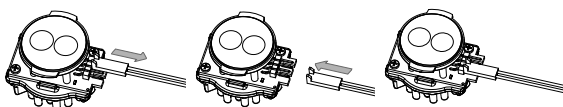

Couleur d'éclairage LED 2 700K (blanc chaud) ou 4 000K (blanc neutre) selon le choix de raccordement. Veillez à ce que tous les spots LED soient connectés de la même manière, pour éviter une différence de couleur de l'éclairage LED.

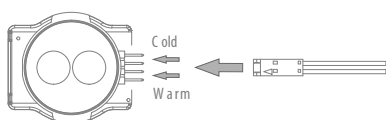

- Répétez cette opération pour les autres lampes LED.
- Refermez le support d'éclairage en inox.

La température de couleur de l'éclairage par LED n'est désormais plus de 2.700 K mais de 4.000 K.

5.6 Remplacement des piles

- Pour procéder au remplacement des piles, dévissez le couvercle en plastique, enlevez les anciennes piles et placez-y de nouvelles piles. Respectez les marques de polarité indiquées dans le logement des piles.
- Ne pas jeter les batteries usagées comme déchet ménager, mais les évacuer avec les petits déchets chimiques.

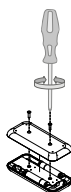

Données techniques

- Alimentation: 2xAAA piles
- Fréquence: 433.92Mhz
- Nombre de codes: 10
- Température: 0-50°C
- Dimensions: 110 x 50 x 19mm

5.7 Service

Panne : En cas de panne, n'hésitez pas à contacter notre service après-vente : www.novy.com/contact.

Sélectionnez votre pays.

Afin de faciliter le traitement de votre demande, il est indispensable que le service après-vente connaisse la référence de votre appareil. Vous trouverez ces informations sur la plaque signalétique qui figure à l'intérieur de la hotte.

Vous la trouverez en retirant le filtre ou les filtres de la hotte.

6 QUICKGUIDE

6.1 Réglages

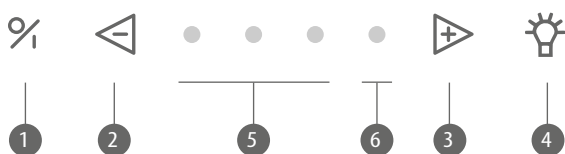

EXPOSÉ	ACTION	INDICATION	NOTE	P.
Mise en marche du moteur	1			28
Arrêt du moteur avec arrêt différé	1	La LED verte clignote	Le moteur reste en marche pendant 10 minutes.	28
Arrêt du moteur sans arrêt différé	2 x 1		Le moteur s'arrête immédiatement	29
Augmenter la vitesse moteur	3			29
Diminuer la vitesse moteur	2			29
Allumage de l'éclairage	4			30
Atténuation de l'éclairage	4 gedurende enkele sec.			30
Recyclage activé	2 + 3 pendant 3 secondes	La LED rouge clignote 5x	! Le moteur doit être arrêté !	30
Recyclage désactivé	2 + 3 pendant 5 secondes	La troisième LED verte clignote 5x	! Le moteur doit être mis en marche !	31

Réinitialiser l'indicateur de nettoyage des filtres à graisses	2 pendant 5 secondes			36
Réinitialiser l'indicateur de remplacement du monoblock	2 + 3 pendant 3 secondes	La LED rouge clignote 3x	! Le moteur doit être mis en marche !	38
InTouch activée	1 + 3 pendant 3 secondes	2ème et 3ème LED clignotante	! Le moteur doit être arrêté !	33
InTouch désactivée	1 + 2 pendant 3 secondes	2ème et 4ème LED clignotante	! Le moteur doit être arrêté !	33

6.2 Indications

INDICATION	EXPOSE	NOTE	P.
Quatre LED clignotantes	Le filtre à graisses doit être nettoyé.	Si les instructions de nettoyage ne sont pas respectées, il en résultera une contamination excessive, un risque d'incendie et une perte d'efficacité.	35
LED d'indication rouge s'allume	Il est temps de remplacer le système de recyclage monoblock utilisé.		37

INHALT

1	ALLGEMEINE INFORMATIONEN	45
1.1	Verfügbarkeit von Produkten und Zubehör	45
2	UMWELTSCHUTZ UND RECYCLING	46
2.1	Verpackungsmaterial	46
2.2	Entsorgung des Altgeräts	46
2.3	Entsorgung von (aufladbaren) Batterien	46
2.4	Tipps zur Reduzierung des Energieverbrauchs und zur Verbesserung der Effizienz	46
3	VERWENDUNG DES GERÄTS	47
3.1	Erste Verwendung des Geräts	47
4	BEDIENUNG UND FUNKTIONEN	48
4.1	Bedienung des Geräts	48
4.2	Ein- und Ausschalten des Dunstabzugs	48
4.3	Beleuchtung	50
4.4	Programmierung der Umluft (optional)	50
4.5	Fernbedienung	51
4.6	InTouch	52
5	REINIGUNG UND WARTUNG	54
5.1	Allgemeine Wartung	54
5.2	Die Bodenplatte entfernen	55
5.3	Fettfilter	56
5.4	Monoblock-Umluftfilter (optional)	58
5.5	Kochfeldbeleuchtung	59
5.5.1	Auswechseln der LED-Kochfeldbeleuchtung	59
5.5.2	Ändern der Farbtemperatur der LED-Beleuchtung	60
5.6	Auswechseln der Batterien	62
5.7	Störungen	62
6	SCHNELLANLEITUNG	63
6.1	Einstellungen	63
6.2	Indikationen	64



1 ALLGEMEINE INFORMATIONEN

Lesen Sie die Sicherheitshinweise, die Montageanleitung und die Bedienungsanleitung vor der Installation und der Inbetriebnahme sorgfältig durch.

Die Sicherheitshinweise finden Sie in einer separaten Broschüre, die zum Lieferumfang Ihres Novy Gerätes gehört. Sie können die Sicherheitshinweise auch auf unserer Website www.novy.com finden.

Beachten Sie die Sicherheitshinweise, die Montageanleitung und die Bedienungsanleitung, um Verletzungen und Beschädigung des Gerätes zu vermeiden.

Die Anleitung enthält einige Symbole, deren Bedeutung im Folgenden erläutert wird.

Symbol	Bedeutung	
	Anzeige	Erläuterung einer Anzeige auf dem Gerät.
	Info/ Warnhinweis	Dieses Symbol weist auf einen wichtigen Tipp oder eine gefährliche Situation hin.

1.1 Verfügbarkeit von Produkten und Zubehör

Die Verfügbarkeit von Produkten und Modellmerkmalen kann je nach Land variieren. Einige in diesem Handbuch beschriebene Produkte, Optionen oder Zubehörteile sind möglicherweise nicht in allen Märkten erhältlich. Bitte wenden Sie sich für weitere Informationen an Ihren örtlichen Händler oder besuchen Sie unsere Website www.novy.com.

2 UMWELTSCHUTZ UND RECYCLING

2.1 Verpackungsmaterial

Dieses Gerät ist durch seine Verpackung gegen Transportschäden geschützt. Die Materialien sind nicht umweltschädlich und können recycelt werden. Entsorgen Sie die Verpackung auf umweltfreundliche Weise.

2.2 Entsorgung des Altgeräts

Auch Ihr altes Gerät enthält viele Materialien, die recycelt werden können.



Daher sollten gebrauchte Geräte vom übrigen Abfall getrennt werden. Das durch Ihren Hersteller organisierte Recycling von Geräten erfolgt unter optimalen Bedingungen und gemäß der europäischen Richtlinie 2012/19/EU über Elektro- und Elektronikaltgeräte. Erkundigen Sie sich bei Ihrer Gemeinde oder Ihrem Händler nach der nächsten Sammelstelle für Altgeräte. Bewahren Sie Altgeräte außerhalb der Reichweite von Kindern auf.

2.3 Entsorgung von (aufladbaren) Batterien

(Aufladbare) Batterien sollten umweltfreundlich entsorgt werden. Entsorgen Sie (aufladbare) Batterien nicht im Hausmüll.

- Erkundigen Sie sich bei Ihren lokalen Behörden oder Ihrem Einzelhändler nach der nächstgelegenen Sammelstelle für (aufladbare) Batterien.
- (Aufladbare) Batterien außerhalb der Reichweite von Kindern aufbewahren.

2.4 Tipps zur Reduzierung des Energieverbrauchs und zur Verbesserung der Effizienz

Das neue Gerät ist besonders effizient und energiesparend. Im Folgenden finden Sie einige Tipps, damit Ihr Gerät noch mehr Energie spart.

- Schalten Sie das Gerät in der geringsten Geschwindigkeit ein, wenn Sie mit dem Kochen beginnen, um den Feuchtigkeitsgrad zu regulieren und Kochgerüche zu entfernen.

- Verwenden Sie die höchste Geschwindigkeit nur, wenn dies unbedingt notwendig ist.
- Erhöhen Sie die Geschwindigkeit des Geräts nur, wenn die Dampfmenge dies erfordert.
- Halten Sie den/die Filter des Geräts sauber, um die Effizienz von Fett- und Geruchsfilterung zu optimieren.
- Schalten Sie bei Entstehung von viel Dampf rechtzeitig auf eine höhere Leistungsstufe. Das ist effizienter, als zu versuchen, Dampf aufzufangen, der sich bereits in der Küche verteilt hat, indem das Gerät lang laufen gelassen wird.
- Lassen Sie das Gerät nach dem Kochen nicht unnötig (nach)belüften.
- Schalten Sie die Beleuchtung bei Verlassen der Küche oder bei ausreichendem Licht in der Küche aus.
- Stellen Sie sicher, dass im Raum eine ausreichende Luftzufuhr vorhanden ist, damit das Gerät effizient und energiesparend betrieben werden kann.
- Bedecken Sie die Pfannen mit einem Deckel, um Kochdämpfe und Kondenswasserbildung zu reduzieren.
- Schalten Sie das Gerät einige Minuten vor dem Beginn des Kochvorgangs ein, um die Kochdämpfe effektiv zu entfernen.
- Verwenden Sie die Nachlaufeinstellung, sofern bei dem Gerät vorhanden. Die Anweisungen für die Nachlaufeinstellung sind in dieser Gebrauchsanweisung beschrieben.
- Vermeiden Sie jegliche Zugluft über den Kochfeldern.
- Setzen Sie Ihr Kochgeschirr so auf die Kochfelder, dass eventuell aufsteigende Dämpfe unter die Saugfläche der Dunstabzugshaube gelangen.
- Kochen mit Induktion: Stellen Sie die Intensität von Gerät und Kochfeld so niedrig wie möglich ein, um eine übermäßige Dampfbildung zu vermeiden.

3 VERWENDUNG DES GERÄTS

3.1 Erste Verwendung des Geräts

- Scannen Sie Ihren QR-Code auf dem Garantieraufkleber und registrieren Sie Ihr Gerät.
- Entfernen Sie alle sichtbaren Aufkleber vor der Inbetriebnahme (ausgenommen der Aufkleber mit der Typennummer Ihres Geräts).

4 BEDIENUNG UND FUNKTIONEN

4.1 Bedienung des Geräts

Sie können die Abzugshaube mit den Bedienelementen an der Abzugshaube oder über die mitgelieferte Fernbedienung bedienen.

Bedienung an der Abzugshaube:

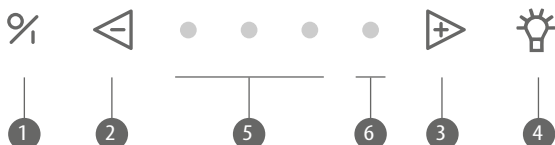

- 1 Ein-/Aus-Taste
- 2 Geschwindigkeit verringern
- 3 Geschwindigkeit erhöhen
- 4 Beleuchtung
- 5 Anzeigeleuchten grün Geschwindigkeit 1,2,3
- 6 Anzeigeleuchte rot Powerstufe

4.2 Ein- und Ausschalten des Dunstabzugs

Ein- und Ausschalten des Dunstabzugs

Zum Einschalten des Dunstabzugs drücken Sie Taste 1. Der Dunstabzug wird immer mit der Leistung gestartet, auf die die zuletzt verwendeten Funktionen eingestellt waren (Beleuchtung und/oder Motor).



Ausschalten des Dunstabzugs mit Nachlauffunktion

Zur Einstellung des Nachlauffunktions drücken Sie einmal die Taste 1.

Die erste Anzeigeleuchte blinkt, die anderen Anzeigen leuchten in der zuletzt eingestellten Stellung. Motor und Beleuchtung schalten sich nach 10 Minuten automatisch aus.

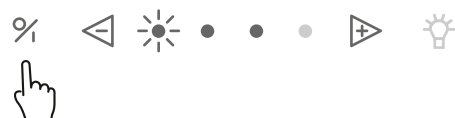

Die Nachlaufzeit ist standardmäßig auf 10 Minuten im Ableitungsmodus eingestellt. Es wird empfohlen, diese Funktion immer vollständig auszuführen.

Ausschalten des Dunstabzugs ohne Nachlauffunktion

Drücken Sie zweimal die Taste **1**.



Leistungsniveau des Dunstabzugs

Zur Erhöhung des Leistungsniveaus drücken Sie die Taste **3**.



Zur Verringerung des Leistungsniveaus drücken Sie die Taste **2**.



- Die drei grünen LEDs **5** zeigen Stellung eins bis drei an.
- Die rote LED **6** zeigt die Powerstufe an. Die Powerstufe wird nur bei starker Geruchs-, Rauch- oder Dampfentwicklung verwendet. Angesichts der starken Ableitung von Luft bei dieser Stellung muss die Verwendung auf ein Minimum begrenzt werden.
- Die Powerstufe kehrt nach 6 Minuten automatisch zu Stufe 3 zurück.
- Der Motor ist mit einem Thermokontakt ausgestattet, der den Motor bei Überhitzung ausschaltet. Nach Abkühlung schaltet sich der Motor wieder ein.



Die Ursache der Überhitzung muss ermittelt werden. Das kann zum Beispiel Fettbrand, der blockierte Ventilator des Motors oder ein in die Abluftöffnung geratener Gegenstand sein, der diese ganz oder teilweise verschließt.

Auto-Stop

Um zu vermeiden, dass die Dunstabzugshaube weiter läuft, wird der Motor nach 3 Stunden automatisch ausgeschaltet (nur, wenn während dieser 3 Stunden auf keine Taste gedrückt wurde). Die Beleuchtung der Dunstabzugshaube brennt weiterhin.

4.3 Beleuchtung

Ein- und Ausschalten der Beleuchtung

Zum Ein- oder Ausschalten der Beleuchtung drücken Sie die Taste ④. Die Beleuchtung funktioniert unabhängig vom Motor.



Die LED-Beleuchtung verfügt über eine Soft-on/Soft-off-Funktion, so dass sich die Beleuchtung langsam ein- und ausschaltet. Wenn die Beleuchtung eingeschaltet wird, geht sie immer auf Maximalleistung. Sie kann auch verwendet werden, wenn der Dunstabzug ausgeschaltet ist.

Dimmen LED-Beleuchtung

Wenn die LED-Beleuchtung eingeschaltet ist, können Sie das Licht dimmen, indem Sie Taste ④ gedrückt halten.

Farbtemperatur der LED-Beleuchtung ändern

Die Farbtemperatur der LED-Beleuchtung kann von 2.700 K (Warmweiß) auf 4.000 K (Neutralweiß) geändert werden. In Abschnitt [5.5.2 Farbtemperatur der LED-Beleuchtung ändern](#) ist beschrieben, wie hierfür vorzugehen ist.

4.4 Programmierung der Umluft (optional)



Wenn Sie sich für Umluft entschieden haben, muss eine einmalige Programmierung erfolgen.

Mit dieser Programmierung werden die Austauschanzeige des Monoblock-Umluftfilters aktiviert und die Nachlaufzeit geändert.

Aktivierung der Programmierung

- Der Motor muss ausgeschaltet sein.
- Drücken Sie die Tasten ② und ③ gleichzeitig 3 Sekunden lang, bis die rote LED 5 Mal blinkt.

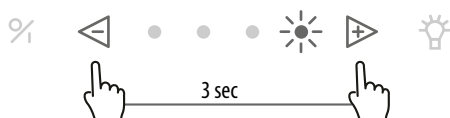

Die folgenden Funktionen wurden dann eingeschaltet:

- Die Austauschanzeige des Monoblockfilters wurde aktiviert. Nach einer fest eingestellten Zeit gibt eine rote Anzeigelampe am Gerät an, dass der Monoblockfilter ausgetauscht werden muss.

- Nachlaufzeit ist auf 30 Minuten eingestellt (anstelle der Standardeinstellung von 10 Minuten).



Verwenden Sie die Nachlaufzeit von 30 Minuten, sodass die Kochgerüche gut durch den Monoblockfilter aufgenommen werden können.

Weitere Informationen zum Austausch des Monoblock-Umluftfilter finden Sie in [5.4 Monoblock-Umluftfilter \(optional\)](#).

Deaktivierung der Programmierung

- Der Motor muss ausgeschaltet sein.
- Drücken Sie auf der Bedienung die Tasten ② und ③ 3 Sekunden lang gleichzeitig, bis die dritte grüne LED 3 Mal blinkt.



Nachlaufzeit ist wieder auf 10 Minuten eingestellt (anstelle von 30 Minuten) und die Reinigungsanzeige für Umluft ist ausgeschaltet.

4.5 Fernbedienung

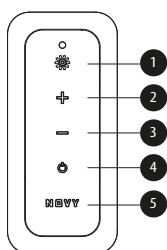

- 1 Beleuchtung
- 2 Taste Motorstufe erhöhen
- 3 Taste Motorstufe verringern
- 4 Tasten zum Einschalten/ Ausschalten
- 5 Novy Tast (nicht zutreffend)

Die Fernbedienung ist vorprogrammiert und bereit zur Benutzung.

Die Fernbedienung programmieren



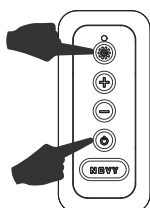

Falls der eingestellte Code andere Transmitter beeinträchtigt, kann ein anderer Code gewählt werden. Es gibt 10 verschiedene Codes.

So bestimmen Sie den aktuellen Code

Drücken Sie an der Fernbedienung gleichzeitig auf die Taste + Taste. Die Diode der Fernbedienung blinkt so oft wie der aktuelle Code lautet (also z. B. zweimal für Code 2).



Zum Ändern des Codes

- Halten Sie die  und  der Fernbedienung gleichzeitig 3 Sekunden lang gedrückt.
- Die grüne Leuchte auf der Fernbedienung blinkt so oft wie der ausgewählte Code. Wenn ein anderer Code erforderlich ist, wiederholen Sie diesen Schritt nochmals (1 x Blinken entspricht Code 1, 2 x Blinken entspricht Code 2 usw. Insgesamt gibt es 10 Codes).
- Drücken Sie gleichzeitig die  Taste und  der Dunstabzugshaube, bis die zweite grüne Anzeigelampe Geschwindigkeit blinkt.
- Drücken Sie innerhalb von 10 Sekunden die  Taste der Fernbedienung, um die Einstellung zu bestätigen. Dunstabzugshaube und Fernbedienung sind jetzt aufeinander eingestellt.

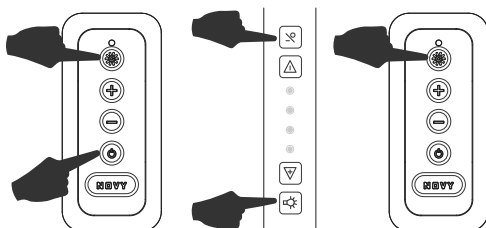



4.6 InTouch

Die Dunstabzugshaube verfügt über eine InTouch-Funktion. Wenn Sie ein Induktionskochfeld von Novy mit InTouch haben, können Sie die Dunstabzugshaube von diesem aus bedienen. Außerdem besteht die Möglichkeit, die Dunstabzugshaube mit einer Fernbedienung zu bedienen.

InTouch auf dem Induktionskochfeld programmieren

Die Fernbedienung muss erst mit der Dunstabzugshaube funktionieren. Bei Bedarf kann der Code der Fernbedienung geändert werden, wie in Abschnitt [4.5 Fernbedienung](#) beschrieben.

- Schließen Sie das Kochfeld an die Netzspannung an.
- Berühren Sie gleichzeitig die Tasten  und  auf dem Induktionskochfeld, bis Sie einen Signalton hören (etwa 7 Sekunden).
- Das Kochfeld wird jetzt automatisch den Code der Dunstabzugshaube suchen.
- WARTEN SIE, bis die Beleuchtung der Dunstabzugshaube blinkt ODER bis Sie acht mal ein Klickgeräusch von der Dunstabzugshaube hören (bleiben Sie geduldig, dies kann eine Weile dauern).

- Blinkt das Licht oder Sie hören das "Klick"-Geräusch; drücken Sie sofort auf jeder InTouch-Taste **III** oder **+** oder **–** oder **☒** auf dem Induktionskochfeld.
- Sie werden ein "Piep"-Signal hören, um die Verbindung zwischen beiden Gerätevanzuzeigen.

Jetzt können Sie die Dunstabzugshaube mit den Tasten auf dem Induktionskochfeld bedienen.

Weitere Informationen zur Verwendung der InTouch-Funktionen finden Sie in der InTouch-Gebrauchsanweisung des Kochfelds oder der Fernbedienung.

Ein- und Ausschalten der InTouch-Funktion



Die InTouch-Funktion ist standardmäßig eingeschaltet. Das Ausschalten der InTouch-Funktion an der Dunstabzugshaube führt dazu, dass die Verbindung zwischen Dunstabzugshaube und Novy-Induktionskochfeld mit InTouch und/oder Fernbedienung getrennt wird.

Zum Ausschalten der InTouch-Funktion halten Sie die Tasten **1** und **2** 3 Sekunden lang gleichzeitig gedrückt. Die zweite und vierte LED blinken 3 Mal zur Bestätigung. (Das Gerät muss ausgeschaltet sein.)



Die Funktion kann eingeschaltet werden, indem Sie die Tasten **1** und **3** 3 Sekunden lang gleichzeitig gedrückt halten.

Die zweite und dritte LED blinken 3 Mal zur Bestätigung. (Das Gerät muss ausgeschaltet sein.)



5 REINIGUNG UND WARTUNG



Beachten Sie alle Anweisungen des Abschnitts 1 ALLGEMEINE INFORMATIONEN.



Die Beachtung der unten aufgeführten Reinigungsanweisungen sorgt für eine längere Lebensdauer und optimale Funktion des Geräts.



Die Bodenplatte, der Fettfilter und der Umluftfilter können bei der Handhabung herausfallen. Dies kann Schäden verursachen. Achten Sie darauf, dass Sie die Bodenplatte und den/die Filter jederzeit sicher festhalten, wenn Sie sie handhaben.



WARNUNG - Verletzungsgefahr!
Öffnen und schließen Sie die Bodenplatte langsam. Benutzen Sie eine stabile Leiter und achten Sie auf Stabilität. Treten Sie nicht auf das Kochfeld oder die Arbeitsplatte.

5.1 Allgemeine Wartung



Lassen Sie die Beleuchtung vor Reinigung der Dunstabzugshaube ausreichend abkühlen.



Verwenden Sie niemals aggressive, Kratzer verursachende oder chlorhaltige Reinigungsprodukte.



Verwenden Sie keinen Hochdruck- bzw. Dampfreiniger.

Inox/Edelstahl

Die Reinigung erfolgt mit einem Tuch und mildem Reinigungsmittel. Danach mit einem weichen Tuch abtrocknen.

Für die Pflege von Inox/Edelstahl kann der Novy Cleaner (906060) verwendet werden.

Wenn Sie ein anderes Reinigungsmittel für Edelstahl verwenden, empfehlen wir Ihnen, es zuvor an einer unauffälligen Stelle (innen) der Dunstabzugshaube zu testen und 24 Stunden zu warten, um das Ergebnis zu überprüfen. Wenn Sie keine auffälligen Veränderungen feststellen, können Sie Ihre Dunstabzugshaube mit diesem Produkt reinigen.

Lackierte Teile der Dunstabzugshaube

Die Dunstabzugshaube kann mit einem feuchten Tuch und mildem Reinigungsmittel gereinigt werden.

Glas

Glasteile der Dunstabzugshaube können mit einem weichen Tuch und Glasreiniger gereinigt werden.

5.2 Die Bodenplatte entfernen

Wenn die Bodenplatte zur Reinigung von der Dunstabzugshaube abgenommen werden soll, gehen Sie wie folgt vor:

- Fassen Sie die Bodenplatte am linken und rechten Ende.
- Kippen Sie die Bodenplatte langsam nach unten und halten Sie sie weiterhin an ihrem Platz.
- Sobald sich die Bodenplatte in einem Winkel von 90 ° nach unten befindet, kann die Bodenplatte nach rechts geschoben werden, um sie aus den Scharnieren zu entnehmen. Hier spüren Sie einen gewissen Widerstand. Lassen Sie Vorsicht walten, um Schäden an der Dunstabzugshaube zu vermeiden. Achten Sie darauf, dass Sie die Bodenplatte jederzeit sicher halten.
- Die Bodenplatte kann dann von Hand gereinigt werden. Die Bodenplatte ist nicht für die Reinigung in der Geschirrspülmaschine geeignet.
- Reinigen Sie vor dem Wiedereinbau der Bodenplatte die zugänglichen Teile an der Innenseite der Dunstabzugshaube.
- Greifen Sie zum Auswechseln der Bodenplatte die Bodenplatte am linken und rechten Ende und halten sie fest. Achten Sie darauf, dass Sie die Bodenplatte jederzeit sicher festhalten.
- Halten Sie die Bodenplatte in einem Winkel von 90 ° nach unten und schieben Sie die Bodenplatte nach links über die Scharniere, bis Sie ein Klicken hören.
- Die Bodenplatte kann nicht geschlossen werden, wenn die Bodenplatte nicht vollständig über den Scharnieren positioniert ist.
- Die Bodenplatte kann dann geschlossen werden.

5.3 Fettfilter

Anzeige Reinigung Fettfilter

 **Anzeige: 4 blinkende Anzeigeleuchten**



Nach 20 Kochstunden geben 4 blinkende Anzeigeleuchten an, dass der Fettfilter gereinigt werden muss.

Zurücksetzen der Reinigungsanzeige der Fettfilter

 **Bei Rückplatzierung des Fettfilters nach der Reinigung reicht es aus, 5 Sekunden lang die Taste **2** zu drücken, um die Reinigungsanzeige zurückzusetzen.**



Wird die Rücksetzung nicht durchgeführt, blinkt die Reinigungsanzeige der Fettfilter weiterhin. Wir empfehlen, den Fettfilter einmal pro Monat zu reinigen.

Zugang zum Fettfilter

- Decken Sie das Kochfeld ab.
- Öffnen Sie die Bodenplatte (A).
- Sie können den Fettfilter (B) aus der Dunstabzugshaube entnehmen, indem Sie am Griff an der Unterseite des Filters ziehen.
- Der Filter bewegt sich dann nach unten.

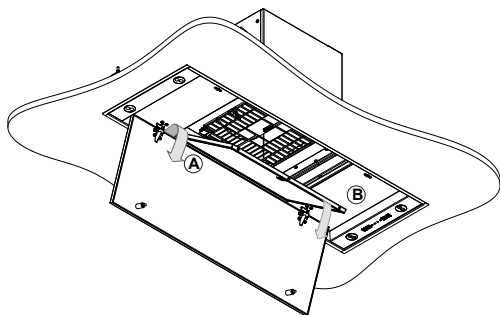

Reinigung des Fettfilters

Der Fettfilter aus Metall kann von Hand oder im Geschirrspüler gereinigt werden. Wir empfehlen, den Fettfilter von Hand zu reinigen.

Reinigung des Fettfilters von Hand:

- Tauchen Sie den Filter in eine Lösung aus entfettendem Spülmittel und kochendem Wasser.
- Keine aggressiven, säure- oder laugenhaltigen Reinigungsmittel verwenden.
- Zur Reinigung nutzen Sie eine geeignete Bürste.
- Spülen Sie den Filter danach mit warmem Leitungswasser aus und lassen Sie ihn abtropfen.

Reinigung des Filters im Geschirrspüler:

- Verwenden Sie ein gängiges Geschirrspülmittel.
- Geben Sie die gesättigten Fettfilter nicht zusammen mit Geschirr in den Geschirrspüler.
- Wählen Sie ein Programm mit niedriger Temperatur (maximal 65°C).
- Lassen Sie den Fettfilter nach der Reinigung abtropfen.



Bei Reinigung in der Geschirrspülmaschine kann sich der Filter durch den Salzgehalt verfärben. Das hat jedoch keinerlei Auswirkungen auf die Funktionsfähigkeit.



Bei Nichtbeachtung der folgenden Anweisungen entsteht infolge zu starker Verschmutzung Brandgefahr.

Rückplatzierung des Fettfilters

- Vor Rückplatzierung des Fettfilters reinigen Sie die Ränder der Halterung in der Dunstabzugshaube, in die der Filter platziert wird.
- Greifen Sie den Filter mit beiden Händen.
- Stellen Sie sicher, dass sich der Griff des Filters an der Unterseite befindet.
- Platzieren Sie die Rückseite des Filters in der Öffnung, drücken Sie danach den Filter an der Vorderseite nach oben und stellen Sie sicher, dass dieser sich festklemmt.



Einen neuen Fettfilter erhalten Sie im Fachhandel, der auf der Novy Website zu finden ist.

- 810/811/816: 609014
- 820/821/826: 7400020
- 860/861/866: 7400020

5.4 Monoblock-Umluftfilter (optional)

Wenn Sie Umluft wählen, stellen Sie das Umluftprogramm immer an der Dunstabzugshaube ein (siehe [4.4 Programmierung der Umluft \(optional\)](#))

Falls Sie sich für Umluft entschieden haben, ist das Gerät an eine Umluftbox mit einem Monoblock-Umluftfilter angeschlossen oder es befindet sich ein Monoblock-Umluftfilter in der Dunstabzugshaube hinter dem Fettfilter.

Austausch des Monoblock-Umluftfilters

 **Anzeige: rote Anzeigeleuchte leuchtet durchgängig.**



Nach einer fest eingestellten Zeit gibt eine rote Anzeigeleuchte am Gerät an, dass der Monoblockfilter ausgetauscht werden muss.

Zurücksetzen der Austauschanzeige

 **Nach Austausch des/der Monoblockfilter(s) führen Sie folgenden Schritt aus. Der Motor der Dunstabzugshaube muss laufen. Drücken Sie **2** und **3** gleichzeitig für die Dauer von 3 Sekunden, bis die rote Anzeige-LED zur Bestätigung 3 Mal blinkt. Wenn die Dunstabzugshaube nicht zurückgesetzt wird, erfolgt das Zurücksetzen automatisch, nachdem der Motor der Dunstabzugshaube 10 Mal eingeschaltet wurde.**

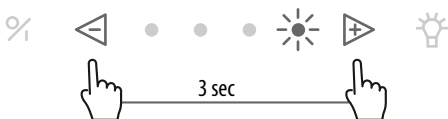

Einsetzen des Monoblockfilters

Informationen zum Aus- und Einsetzen des Monoblockfilters finden Sie in der Anleitung Ihres Umluftkits.

 **Einen neuen Monoblockfilter erhalten Sie im Fachhandel, der auf der Novy Website zu finden ist.**

5.5 Kochfeldbeleuchtung

5.5.1 Auswechseln der LED-Kochfeldbeleuchtung

Ziehen Sie zuerst den Stecker aus der Steckdose oder schalten Sie den Stromkreis aus. Lassen Sie die Lampe vor dem Auswechseln abkühlen.



Die Strahlerhalterungen können leicht aus der Hand rutschen, was zu Beschädigungen führen kann. Halten Sie daher die Strahlerhalterungen beim Ausbauen und Wiedereinsetzen gut fest.

1. Öffnen Sie die Bodenplatte der Dunstabzugshaube:

Drücken Sie vorsichtig auf die Lichtleiste und ziehen Sie diese mit einer Kippbewegung aus der Dunstabzugshaube heraus. Verwenden Sie dazu beide Hände.

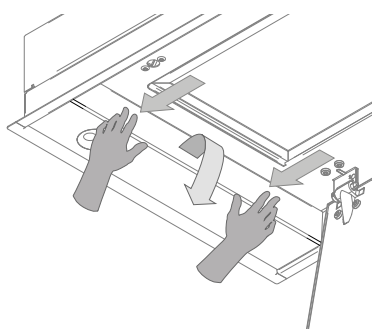

2. Entfernen des LED-Leuchten:

- Trennen Sie zuerst das Kabel, das zum auszu-tauschenden LED-Leuchte führt. Das Trennen der Verbindung erfolgt durch Lösen der Sperre durch leichten Druck und gleichzeitiges Abziehen.
- Entfernen Sie dann die zu ersetzende LED-Leuchte durch eine sanfte Drehbewegung gegen den Uhrzeigersinn.
- Entfernen Sie dann die zu ersetzende LED-Leuchte vom Bayonettring.

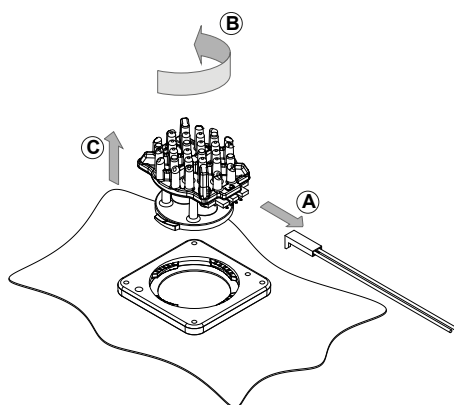

3. Einbauen der neuen LED-Leuchte:

- A. Montieren Sie den neuen LED-Spot im Bajonettring.
- B. Drehen Sie im Uhrzeigersinn, bis die LED-Leuchte fest sitzt.
- C. Befestigen Sie das Anschlusskabel.



Farbe der LED-Beleuchtung 2.700 K (warmes Weiß) oder 4.000 K (neutrales Weiß), je nach gewählter Anschlussart. Stellen Sie sicher, dass alle LED-Leuchten auf die gleiche Weise angeschlossen sind, um Farbunterschiede der LED-Beleuchtung zu vermeiden.

- D. Setzen Sie die Lichtleiste wieder in die Dunstabzugshaube ein und schließen Sie anschließend die Stromversorgung wieder an.

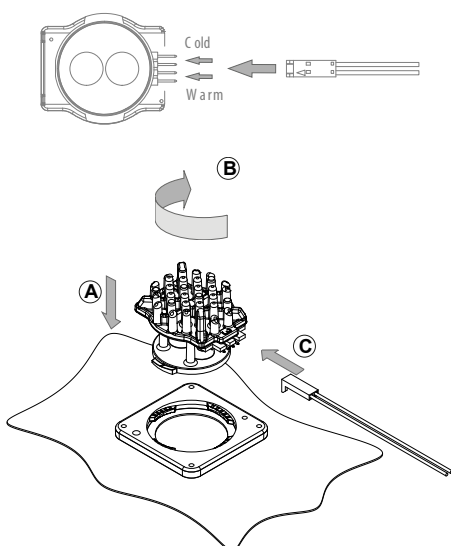

5.5.2 Farbtemperatur der LED-Beleuchtung ändern

Stellen Sie zuerst sicher, dass die Dunstabzugshaube spannungslos ist. Ziehen Sie den Stecker aus der Dunstabzugshaube oder schalten Sie den zugehörigen Stromkreis aus.

Die Farbtemperatur der LED-Beleuchtung ist standardmäßig auf 2.700 K (Warmweiß) eingestellt. Wenn die Farbtemperatur auf 4.000 K (Neutralweiß) geändert werden soll, gehen Sie wie folgt vor:



Die Strahlerhalterungen können leicht aus der Hand rutschen, was zu Beschädigungen führen kann. Halten Sie daher die Strahlerhalterungen beim Ausbauen und Wiedereinsetzen gut fest.

- Öffnen Sie die Bodenplatte auf der Unterseite der Dunstabzugshaube.
- Drücken Sie vorsichtig auf die Lichtleiste und ziehen Sie diese mit einer Kippbewegung aus der Dunstabzugshaube heraus. Verwenden Sie dazu beide Hände.

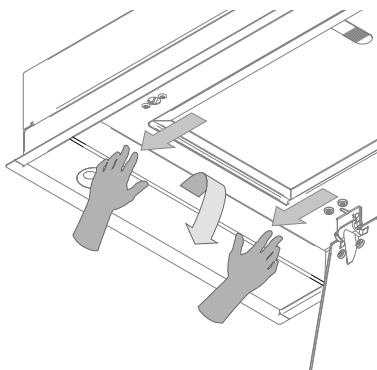

- Die Verkabelung ist mit einem Steckverbinder an die LED-Lampe angeschlossen.
- Ziehen Sie den Steckverbinder von der LED-Leuchte und verbinden Sie die Verkabelung mit dem anderen freien Anschluss der LED-Leuchte.

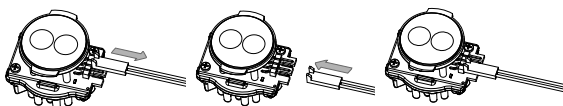

Farbe der LED-Beleuchtung 2.700 K (warmes Weiß) oder 4.000 K (neutrales Weiß), je nach gewählter Anschlussart. Stellen Sie sicher, dass alle LED-Leuchten auf die gleiche Weise angeschlossen sind, um Farbunterschiede der LED-Beleuchtung zu vermeiden.

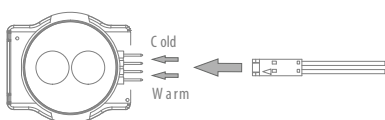

- Verfahren Sie bei allen vier LED-Leuchten auf diese Weise.
- Schließen Sie die Lichtleiste aus Edelstahl wieder.

Die Farbtemperatur der LED-Beleuchtung ist jetzt von 2.700 K auf 4.000 K geändert.

5.6 Auswechseln der Batterien

- Zum Auswechseln der Batterien schrauben Sie die Kunststoffabdeckung auf der Rückseite der Fernbedienung ab, nehmen die alten Batterien heraus und setzen neue Batterien ein. Achten Sie auf die im Batteriefach angegebene Polarität.
- Leere Batterien gehören nicht in den Hausmüll, sondern sind als Sondermüll zu entsorgen.



Technischen daten

- Versorgung: 2xAAA Batterie
- Frequenz: 433.92Mhz
- Anzahl Codes: 10
- Wirkung bei Temperatur: 0-50°C
- Abmessung: 110 x 50 x 19mm

5.7 Störungen

Störung: Bitte wenden Sie sich bei einer Störung an unseren technischen Kundendienst:

www.novy.com/contact.

Wählen Sie Ihr Land.

Für eine ordnungsgemäße und schnelle Abwicklung ist es erforderlich, dass Sie dem technischen Kundendienst mitteilen, um welches Gerät es sich handelt.

Diese Daten finden Sie auf dem Typenschild auf der Innenseite der Abzugeinheit.

Das Typenschild wird sichtbar, sobald Sie die Filter des Dunstabzugs entfernt haben.

6 SCHNELLANLEITUNG

6.1 Einstellungen

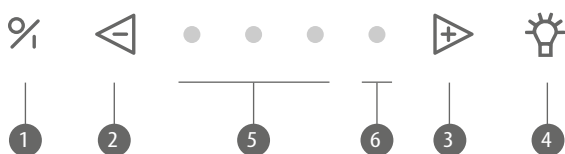

EXPOSIIERT	AKTION	ANZEIGEN	HINWEIS	S.
Einschalten des Motors	1			48
Abschalten des Motors mit Nachlauf-funktion	1	Grüne LED blinkt	Der Motor bleibt 10 Minuten lang an	48
Abschalten des Motors ohne Nachlauf-funktion	2 x 1		Der Motor geht sofort aus.	49
Stufe erhöhen	3			49
Stufe verringern	2			49
Beleuchtung eingeschaltet	4			50
Dimmen der Beleuchtung	4 Drücken Sie weiterhin.			50
Umluft aktivieren	2 + 3 für 3 Sekunden	Rote LED blinkt 5x	! Der Motor muss ausgeschaltet sein!	50
Umluft deaktivieren	2 + 3 für 3 Sekunden	Dritte grüne LED blinkt 5x !	! Der Motor muss eingeschaltet sein!	51
Reinigungsan- zeige Fettfilter zurücksetzen	2 für 5 Sekunden			56

Austauschanzeige Monoblock zurücksetzen	② + ③ für 3 Sekunden	Rote LED blinkt 3x	! Der Motor muss eingeschaltet sein!	58
Einschalten InTouch	① + ③ für 3 Sekunden	zweite und dritte LED blinken	! Der Motor muss ausgeschaltet sein!	53
Ausschalten InTouch	① + ② für 3 Sekunden	zweite und dritte LED blinken	! Der Motor muss ausgeschaltet sein!	53

6.2 Indikationen

ANZEIGEN	EXPOSIIERT	HINWEIS	S.
Vier blinkende LEDs	Der Fettfilter muss gereinigt werden.	Bei Nichtbeacht- ung der Reinigung- shinweise kommt es zu übermäßiger Verschmutzung, Brandgefahr und Effizienzverlust.	56
Rote An- zeige-LED leuchtet durch- gängig.	Zeit für den Austausch des verwendeten Monoblock- Umluftfilters.		58

CONTENT

1	GENERAL INFORMATION		66
1.1	Product and Accessory Availability		66
2	ENVIRONMENT AND SAVINGS		67
2.1	Packaging material		67
2.2	Disposal of old appliance		67
2.3	Disposal of (rechargeable) batteries		67
2.4	Tips for reducing energy consumption and increasing efficiency		67
3	USING THE APPLIANCE		68
3.1	First use of the appliance		68
4	CONTROLS AND FUNCTIONS		69
4.1	Operating the device		69
4.2	Turning the extraction on and off		69
4.3	Lighting		71
4.4	Programming recirculation mode (optional)		71
4.5	Remote control		72
4.6	InTouch		73
5	CLEANING AND MAINTENANCE		75
5.1	General maintenance		75
5.2	Removing the bottom panel		76
5.3	Grease filter		76
5.4	Monoblock recirculation filter (optional)		78
5.5	Led lighting		79
5.5.1	Replacing the led lighting		79
5.5.2	Change in colour temperature with LED-lighting		81
5.6	Change the batteries		82
5.7	Faults		82
6	QUICKGUIDE		83
6.1	Settings		83
6.2	Indications		84



1 GENERAL INFORMATION

Carefully read the safety instructions, mounting instructions and user manual before installation and putting it into operation.

The safety instructions are listed in a separate booklet supplied with the appliance and listed on our website www.novy.com.

Follow the safety instructions, mounting instructions and user manual to prevent injury and material damage.

This manual makes use of a number of symbols. The meanings of these symbols are given below.

Symbol	Meaning	
	Indication	Explanation of an indication on the device.
	Information/ Warning	This symbol indicates an important tip or a dangerous situation

1.1 Product and Accessory Availability

Product availability and model features may vary by country. Some products, options, or accessories described in this manual may not be available in all markets. Please contact your local distributor or visit our website at www.novy.com for more information.

2 ENVIRONMENT AND SAVINGS

2.1 Packaging material

This appliance is protected against damage during transport by packaging. The materials used are not hazardous to the environment and are suitable for recycling. Ensure environmentally-friendly disposal of the packaging.

2.2 Disposal of old appliance

Your appliance also contains many materials that can be recycled.

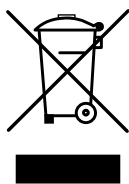

Therefore, used appliances should be separated from other waste. The recycling of appliances organised by your manufacturer is in this way carried out under the best conditions, in accordance with European Directive 2012/19/EU on electrical and electronic waste. Ask your municipality or your salesperson about the closest collection point for your old appliance.

Keep old appliances out of the reach of children.

2.3 Disposal of (rechargeable) batteries

(Rechargeable) Batteries should be disposed of in an environmentally friendly manner. Do not dispose of the (rechargeable) batteries in the household rubbish. Ask your local authority or retailer for the nearest collection point for (rechargeable) batteries.

Keep (rechargeable) batteries out of the reach of children.

2.4 Tips for reducing energy consumption and increasing efficiency

The new appliance is exceptionally efficient and economical with energy. Some tips follow below for making your appliance even more energy-efficient.

- Switch the appliance on at the lowest speed when you start cooking to adjust the relative humidity and eliminate cooking odours.

- Only use the highest speed when absolutely necessary.
- Only increase the speed of the appliance when the quantity of vapour so requires.
- Keep the appliance filter/filters clean to optimise grease and odour filtering efficiency.
- Switch to higher power in good time if much vapour is released. This is more efficient than using the appliance for a long time, and catching vapour already spread in the kitchen.
- Do not allow the appliance to unnecessarily ventilate after cooking.
- Switch the lighting off when leaving the kitchen or if the kitchen is already light enough.
- Ensure adequate air supply in the room, so that the appliance can operate efficiently and economically.
- Put lids on the pots to reduce cooking vapours and condensation.
- Switch on the appliance a few minutes before starting to cook for effective extraction of the cooking vapours.
- Make use of the delay position if the appliance has one. The instructions for the delay position are set out in these directions for use.
- Avoid all draughts above the cooking surface.
- Position your cooking utensils in such a way that rising vapour is directed under the extraction surface of the hood.
- Cooking with induction: set the intensity of the appliance and hob as low as possible in order to limit excess vapour.

3 USING THE APPLIANCE

3.1 First use of the appliance

- Scan your QR code on the warranty sticker and register your device.
- Remove all visible stickers before first use (except for the sticker with the type number of your appliance).

4 CONTROLS AND FUNCTIONS

4.1 Operating the device

You can operate the cooker hood with the control buttons on the cooker hood or with the supplied remote control.

Operating on the cooker hood:

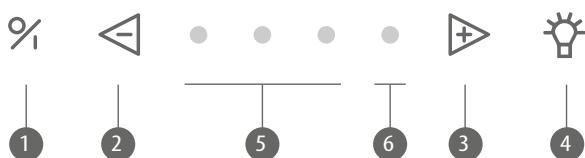

- 1 Switch on / off
- 2 Decrease speed level
- 3 Increase speed level
- 4 Lighting
- 5 Indication lights green speed 1,2,3
- 6 Indication light red Power mode

4.2 Turning the extraction on and off

Turning the extraction on off

Press button 1 to turn on the extractor. The extractor always starts in the function last used (lighting and/or motor).

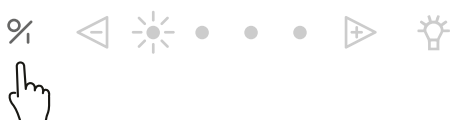

Turning the extraction off with run-on function

To set the run-on function press key 1 once.

The first indicator light flashes, the other indicator lights come on at the last position set. After 10 minutes the motor and lighting automatically switch off.

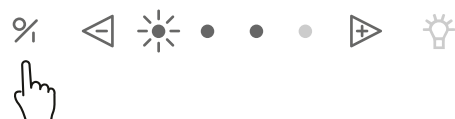

The run-on time is set by default to 10 minutes in extraction mode. It is advised to always fully allow this function to work.

Switching extraction off without run-on function

Press key ① twice.



Extractor power level

To increase the power level press key ③.



To decrease the power level press key ②.



- Three green LEDs ⑤ show positions one to three.
- The red LED ⑥ shows the Power level. The Power level is only used if there are strong odours, or a lot of smoke or vapour. Its use must be kept to a minimum because of the large extraction of air in this position.
- The Power level automatically goes back to speed 3 after 6 minutes.
- The motor has a thermal switch that switches the motor off with overheating. After cooling the motor will switch on again.



Determining the cause of overheating is required. This can be caused for example by a pan fire, the impeller motor being blocked or an object getting in the exhaust opening and causing it to be partly or fully blocked.

Auto-Stop

To avoid the extractor hood from staying on, the motor is automatically switched off after 3 hours (only if in 3 hours operation has not been changed). The extractor hood lighting stays on.

4.3 Lighting

Switch the lighting on and off

To Switch the lighting on or off press **4**.

The light works independent of the motor.



The LED lighting has a soft on/soft off mode, which means that the lighting will evenly go on and off. When switching on the lighting, this will always light up with full power and it can also be used when the fan is off.

Dimming the LED lighting

When the LED lighting has been switched on, it can be dimmed by keeping key **4** pressed.

Change the colour temperature of the LED-lighting

You can change the colour temperature of the LED-lighting from 2.700 K (warm white) into 4.000 K (neutral white). The description for changing this can be found in section [5.5.2 Change in colour temperature with LED-lighting](#).

4.4 Programm the recirculation mode (optional)



If recirculation is selected, programming must take place once.

This programming function activates the replacement indicator of the monoblock recirculation filter and the run-on time is changed.

Activate the recirculation mode

- The motor must be switched off.
- Press the **2** and the **3** keys at the same time for 3 seconds until the red LED flashes 5 times.

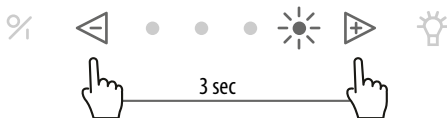

The following functions then operate:

- The replacement indicator of the monoblock filter is activated. After a set time a red indicator light on the appliance shows that the monoblock filter must be replaced.
- The run-on time is set to 30 minutes (instead of the default 10 minutes).

-  Use the run-on time of 30 minutes so the cooking odours can be properly removed in the monoblock filter.

Read paragraph [5.4 Monoblock recirculation filter](#) for more information about replacement of the monoblock recirculation filter.

Deactivate the recirculation mode

- The motor must be switched off
- Press **2** and **3** at the same time for 3 seconds until the 3rd green LED flashes 3 times.

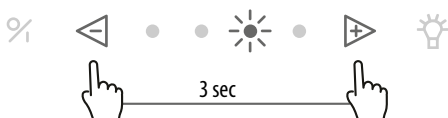

The run-on time is again set to 10 minutes (instead of 30 minutes) and cleaning indicator for recirculation is switched off.

4.5 Remote control

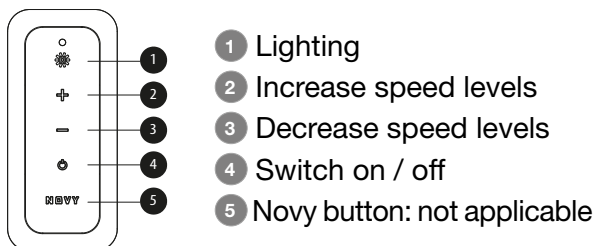



The remote control for hood is preinstalled and ready for use.

Reprogramm the remote control



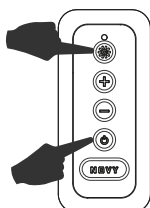

If the set code disrupts other transmitters, another code can be selected using the remote control. There are 10 different codes.

Determine the code used

Simultaneously press  and . The lamp on the remote control flashes as many times as the selected code (there are 10 code options in total).



Change the code

- Simultaneously press and  and .
- The green light on the remote control flashes as many times as the selected code. If another code is required repeat this step again (1x flashing is code 1, 2x flashing is code 2 etc. There are total of 10 codes).
- Simultaneously press on the cookerhood  and  until the second green Speed indicator lamp is blinking.
- Press the key  on the remote control within 10 seconds to confirm the settings. The cooker hood and the remote control are now in line with each other.

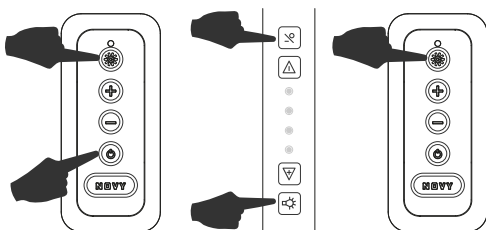







4.6 InTouch

The extraction hood has the InTouch function. If you have an induction hob from Novy with InTouch, you can operate the extraction hood from the hob. There is also the option that the extraction hood can be operated with a remote control.

Programming InTouch on the induction hob

The remote control must first work with the hood. If necessary, the remote control code can be changed, as described in Section [4.5 Remote control](#).

- Connect the hob to the mains supply.
- Touch simultaneously the keys  and  on the induction hob until you hear a beep signal (prox. 7 sec.).
- The cooker hob now searches automatically for the hood code.
- Wait until the cooker hood illumination begins to flashing OR you hear a "click" sound when you have an extractor hood without lighting (Be patient, this can betake a while).
- Does the light blink or you hear the "click" sound; press immediately on any InTouch key or  or  or  or  on the induction hob.
- You will hear a "beep" signal to indicate the link between the two devices.

Now you can operate the hood with the keys on the induction hob.

You can find more information about using the InTouch functions in the InTouch manual for the hob or remote control.

Turning the InTouch function on and off



The InTouch function is on by default. Turning off the InTouch function on the cooker hood results in the connection between cooker hood and Novy induction hob with InTouch and/ or remote control is also disabled.

To switch the InTouch function off press the **1** and **2** keys at the same time for 3 seconds and the 2nd and 4th LEDs flash 3 times to confirm. (The appliance must be switched off).



The function can be switched on by pressing the **1** and **3** keys at the same time for 3 seconds.

The 2nd and 3rd LEDs flash 3 times to confirm (the appliance must be switched off).



5 CLEANING AND MAINTENANCE



Follow all instructions as described in [1 GENERAL INFORMATION](#).



Follow the cleaning instructions below for a longer working life and optimal operation of the appliance.



The bottom panel, grease filter and recirculation filter can fall out when you are handling them. This can result in damage. Make sure you hold the bottom panel and the filter(s) securely at all times when handling them.



WARNING! Risk of injury! Open and close the bottom panel slowly. Use a stable stepladder and pay attention to stability. Do not step on the hob or the worktop surface.

5.1 General maintenance



Allow the lighting to cool down sufficiently before you start cleaning the extractor hood.



Never use aggressive, abrasive or chlorinated products.



Do not use a high pressure or steam cleaner.

Stainless steel

Clean with a cleansing tissue with mild cleaning agent then dry with a soft cloth. Maintenance of the stainless steel can be performed with the Novy cleaner (906060).

If you use another stainless steel cleaner, we recommend testing it first on an inconspicuous area (inside) of the hood and waiting 24 hours to see the result. If you do not notice anything abnormal, you can clean your hood with this product.

Coated parts of the extractor hood

The extractor hood can be cleaned with a damp cleansing tissue and a mild cleaning agent.

Glass

Glass parts of the extractor hood can be cleaned with a soft cloth and a glass cleaner.

5.2 Removing the bottom panel

If the bottom panel is to be removed from the cooker hood

for cleaning, proceed as follows:

- Grasp the bottom panel at the left and right ends.
- Slowly tilt the bottom panel downwards and continue to hold it in place.
- As soon as the bottom panel is at a 90° angle downwards, the bottom panel can be slid to the right to remove it from the hinges. Here you will feel some resistance. Do this with caution to prevent damage to the cooker hood. Make sure you hold the bottom panel securely at all times.
- The bottom panel can then be cleaned by hand. The bottom panel is not suitable for cleaning in the dishwasher.
- Before reinstalling the bottom panel, immediately clean the accessible parts on the inside of the cooker hood.
- To replace the bottom panel, grasp the bottom panel at the left and right ends and hold it in place. Make sure you hold the bottom panel securely at all times.
- Hold the bottom panel in a 90° angle downwards and slide the bottom panel to the left over the hinges until you notice a click.
- The bottom panel cannot be closed if the bottom panel is not fully positioned over the hinges.
- The bottom panel can then be closed.

5.3 Grease filter

Indication cleaning grease filter



Indication: 4 flashing indicator lights



After 20 cooking hours 4 flashing indicator LEDs show that the grease filter must be cleaned.

Reset the cleaning indicator

-  **When you replace the grease filter after cleaning, it is sufficient to press the **2** key for 5 seconds to again set the indicator.**



If you do not do this, the cleaning indicator lights up when the appliance is switched off. We recommend to clean the grease filter once a month.

Accessing the grease filter

- Cover the cooker hob.
- Open the bottom panel (A).
- You can remove the grease filter (B) from the cooker hood by pulling the handle located at the bottom of the filter.
- The filter will then move downward.

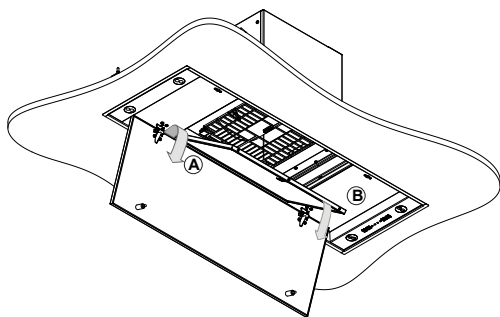

Cleaning the grease filter

The metal grease filter can be cleaned by hand or in a dishwasher. We recommend cleaning the grease filter by hand.

Cleaning the filter by hand:

- Immerse the filter in a solution of boiling water to which a liquid detergent has been added.
- Do not use aggressive, acidic or alkaline cleaning products.
- Use a brush for cleaning
- Then rinse the filters with warm water under a tap and allow them to dry.

Cleaning the filter in a dishwasher:

- Use a customary dishwasher detergent.
- Do not put the saturated grease filters together with crockery in the dishwasher.
- Select a program with a low temperature (maximum 65°C or 149 °F).
- After cleaning allow the filter to drain.



When cleaning in a dishwasher the filter may discolour as a result of the salt content. This does not affect its operation.



If the instructions above are not carried out, serious soiling can cause a fire hazard.

Replacing the grease filters

- Before replacing the grease filter, clean the edges of the part in the extractor hood in which the filter is placed.
- Grasp the filter with 2 hands.
- Make sure that the handle on the filter is on the bottom side.
- Insert the back of the filter in the opening, press the filter upwards at the front and make sure it clicks tight.



You can obtain a new grease filter from a dealer which you can find on the Novy website. Article number grease filter:

- 810/811/816: 609014
- 820/821/826: 7400020
- 860/861/866: 7400020

5.4 Monoblock recirculation filter (optional)

When selecting recirculation, always set the recirculation programme on the extractor hood (see [4.4 Programming recirculation mode \(optional\)](#)).

If the recirculation mode is chosen the appliance is connected to a recirculation box with a monoblock recirculation filter, or a monoblock recirculation filter is fitted in the extractor hood behind the grease filter.

Replacement indicator monoblock recirculation filter



Indication: red indicator light stays on.



After a set time a red indicator light on the appliance shows that the monoblock filter must be replaced.

Reset the replacement indicator

-  After replacing the monblock filter(s), carry out the following action. The motor of the cooker hood must be running. Simultaneously press **2** and **3** for 3 seconds until the red indicator led flashes 3 times for confirmation. If the cooker hood is not reset, it will automatically reset after the motor of the cooker hood has been switched on 10 times.

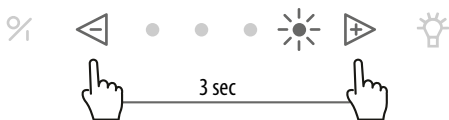

Installing the monoblock filter

Refer to your recirculation kit manual for removal and installation of the monoblock filter.

-  You can obtain a new monoblock filter from a dealer which you can find on the Novy website.

5.5 Led lighting

5.5.1 Replacing the led lighting

First, remove the power supply from the hood and allow the lighting to cool down sufficiently.

-  The spotlight holders can easily slip out of your hands. This can cause damage. Therefore, hold the spotlight holders firmly when removing and reinserting them.

1. Open the bottom panel of the cooker hood:

Press the spotlight holder carefully, and then use a tilting movement to remove the spotlight holder from the cooker hood. Do this with two hands.

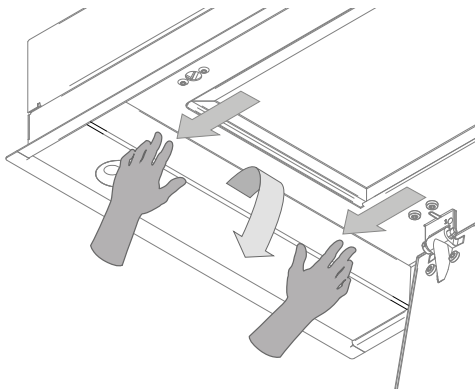

2. Removing the LED spotlight:

- First disconnect the cable leading to the LED spotlight to be replaced. Disconnecting is done by releasing the lock by applying a light pressure and pulling it off at the same time.
- Then remove the LED spotlight to be replaced by making a soft rotating movement counterclockwise.
- Remove the LED spotlight to be replaced from the bayonet ring.

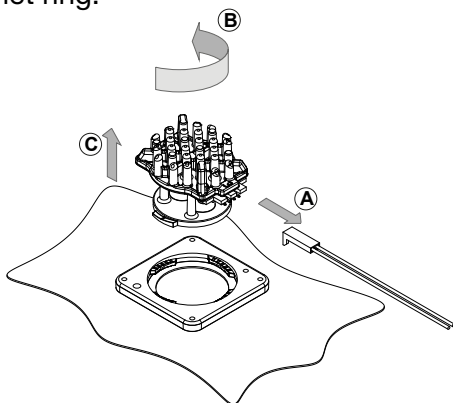

3. Mounting the new LED:

- Place the new LED light into the locking ring.
- Make a rotating movement to the right until the LED light is locked.
- Connect the power cable.



Colour LED lighting 2,700K (warm white) or 4,000K (neutral white) depending on choice of connection. Make sure that all LED spots are connected in the same way to prevent a difference in colour of LED lighting.

- Place the spotlight holder back in the cooker hood and reconnect the power.

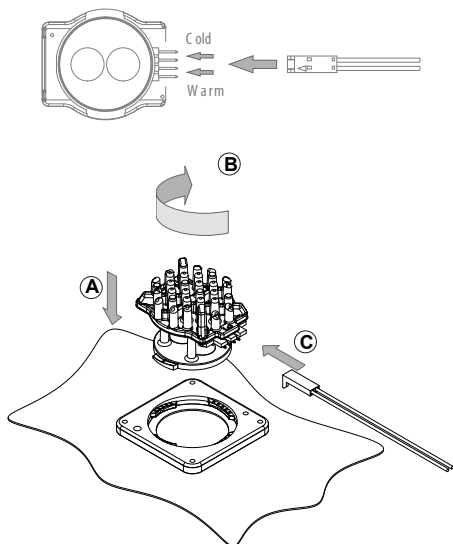

5.5.2 Change the colour temperature of the LED-lighting

First make sure that the power supply of the hood has been disconnected. Remove the plug from the hood or switch off the power group.

The colour of the LED-lighting has been set to 2.700 K (warm white) by default. If the colour is to be changed to 4.000 K (neutral white), follow the instruction given below:



The spotlight holders can easily slip out of your hands. This can cause damage. Therefore, hold the spotlight holders firmly when removing and reinserting them.

- Open the bottom panel at the bottom of the hood.
- Press the spotlight holder carefully, and then use a tilting movement to remove the spotlight holder from the cooker hood. Do this with two hands.

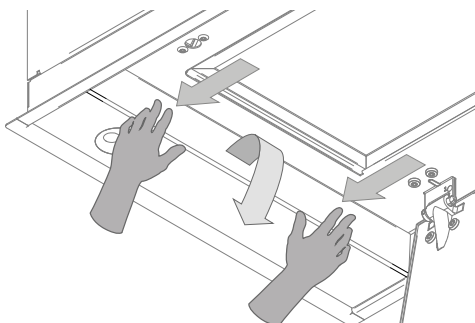

- The wiring has been connected to the LED-lamp with a connector.
- Disconnect the connector from the LED-lamp and move the wiring to the other free connection on the lamp.

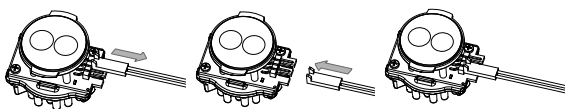

Colour LED lighting 2,700K (warm white) or 4,000K (neutral white) depending on choice of connection. Make sure that all LED spots are connected in the same way to prevent a difference in colour of LED lighting.

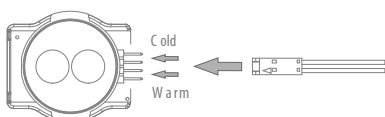

- Repeat this for all four LED-lamps.
- Then close the inox lamp holder again.

The colour of the LED-lighting has now been changed from 2.700 K to 4.000 K.

5.6 Change the batteries

- For changing the batteries unscrew the plastic cover, remove the old batteries and insert the new ones. Pay attention to the polarity marking given in the battery compartment.
- Empty batteries are not to be disposed of in the household refuse, but they are to be handed in as chemical waste.

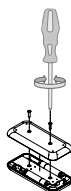

Technical information

- Power supply: 2xAAA batteries
- Frequency: 433.92Mhz
- Numbre of codes: 10
- Worktemperature: 0-50°C
- Dimensions: 110 x 50 x 19mm

5.7 Faults

Fault: In the event of a fault, please do not hesitate to contact our after sales service: www.novy.com/contact.

Choose your country.

For a proper and prompt handling, the after sales service needs to know the model number of your device. This information can be found on sticker on the inner frame of the extractor hood. This becomes visible as soon as you take the filter(s) out of the extractor hood.

6 QUICKGUIDE

6.1 Settings

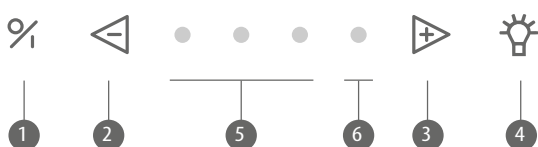

EXPOSED	ACTION	INDICATION	NOTE	P.
Switching on the motor	1			69
Switching off the motor with run-on time	1	Green LED flashes	Engine stays on for 10 minutes	69
Switching off the motor without run-on time	2 x 1		Engine goes off immediately	70
Increase speed	3			70
Decrease speed	2			70
Lighting on	4			71
Dimming the lighting	4 Continue to press			71
Recirculation mode on	2 + 3 for 3 seconds	Red LED flashes 5x	! Motor must be switched off !	71
Recirculation mode off	2 + 3 for 3 seconds	Third green LED flashes 5x	! Motor must be switched on !	72
Reset cleaning indicator grease filters	2 for 5 seconds			77
Reset replacement indicator monoblock	2 + 3 for 3 seconds	Red LED flashes 3x	! Motor must be switched on !	79

InTouch on	① + ③ for 3 seconds	2nd en 3th LED flashes	! Motor must be switched off !	74
InTouch off	① + ② for 3 seconds	2nd en 4th LED flashes	! Motor must be switched off !	74

6.2 Indications

INDICATION	EXPOSED	NOTE	P.
Four flashing LEDs	Grease filter must be cleaned.	If the cleaning instructions are not followed, excessive contamination, risk of fire and loss of efficiency will result.	76
Red indication LED lights up	Time to replace the monoblock recirculation filter used.		78

NOVY nv behoudt zich het recht voor te allen tijde en zonder voorbehoud de constructie en de prijzen van haar producten te wijzigen.

NOVY SA se réserve le droit de modifier à tout moment et sans réserve la fabrication et les prix de ses produits.

Die NOVY AG behält sich das Recht vor, zu jeder Zeit und ohne Vorbehalt die Konstruktion und die Preise ihrer Produkte zu ändern.

Novy nv reserves the right at any time and without reservation to change the structure and the prices of its products.

NOVY nv

Noordlaan 6

B - 8520 KUURNE

Tel. +32 (0)56 36 51 00

info@novy.com

www.novy.com